

Basishandelingen	Basishandelingen voor het multimediasysteem	1
Instellingen en registratie	Registreren en instellen van diverse elementen	2
Een smartphone of communicatieapparaat aansluiten	Gebruik van Bluetooth® of Wi-Fi®	3
Navigatie	Gebruik van Connected Navigation	4
Audio	Luisteren naar de radio en muziek	5
Handsfree bellen	Voor handsfree gebruik van een mobiele telefoon	6
Extra diensten	Gebruik van extra diensten	7
Parking Assist-systeem	Controleren van de situatie rondom de auto	8
Bijlage	Referentie-informatie en verklaring	9
Index	Alfabetisch zoeken	

Yaris Yaris Hybrid  
PZ49X-9A600-NL  
L/O 15/01/2024

## Inleiding

Ter informatie .....	6
Veiligheidsinstructies .....	8
Over deze handleiding .....	9
Overzicht .....	11

## 1 Basishandelingen

### 1-1. Basishandelingen voor het multimediastelsel

Display en bedieningselementen .....	14
Overzicht multimediastelsel .....	16
Hoofdmenu .....	17
Statusiconen .....	19
Bedienen van het touchscreen .....	21
Basisfuncties stelsel .....	24
Invoeren van letters en cijfers .....	26

### 1-2. Basishandelingen voor het navigatiesysteem

Kaartscherm .....	27
Weergave van de actuele locatie van de auto .....	29
Wijzigen van de schaal van de kaart .....	30
Wijzigen van de kaartrichting .....	31
Verschuiven van de kaart .....	32

### 1-3. Basishandelingen voor het audiosysteem

In-/uitschakelen audiosysteem en volumeregeling .....	33
Selecteren van de audiobron .....	34
Een apparaat aansluiten op de USB-aansluiting .....	36

### 1-4. Spraakcommandosysteem

Bedienen van het systeem met behulp van spraakbediening .....	37
Spraakbediening starten .....	39
Uitspreken van een spraakcommando .....	41
Informatie zoeken met behulp van het toetsenbord .....	45

## 2 Instellingen en registratie

### 2-1. Basisinstelling multimediastelsel

Registreren van een gebruikersprofiel .....	48
---	----

### 2-2. Diverse instellingen

Wijzigen van de diverse instellingen .....	53
--	----

### 2-3. Instellingen bestuurder

Wijzigen en registreren van een gebruikersprofiel .....	55
Identificatiemethode voor een bestuurder instellen .....	58

### 2-4. Algemene instellingen

Wijzigen van de algemene instellingen van het multimediastelsel .....	59
---	----

### 2-5. Scherminstellingen

Wijzigen van de instellingen voor de weergave van het scherm .....	62
--	----

### 2-6. Instellingen spraakbediening

Wijzigen van de instellingen van de spraakbediening .....	64
---	----

### 2-7. Voertuiginstellingen

Dealerinformatie instellen .....	66
Wijzigen van de beveiligingsinstellingen .....	67
Bijwerken en controleren van de software-informatie .....	70

### 2-8. Navigatie-instellingen

Instellingen navigatiesysteem .....	73
Wijzigen van de kaartinstellingen .....	74
Route-instellingen .....	76
Instellingen begeleiding .....	80
Instellingen verkeersinformatie .....	82
Overige instellingen .....	83

### 2-9. Geluids- en media-instellingen

Wijzigen van de geluids- en media-instellingen .....	86
Overschakelen naar een andere schermmodus .....	89

Instellen van de beeldkwaliteit .....90  
 Aanpassen van de  
 geluidsinstellingen per bron.....91

**2-10. Wi-Fi®-instellingen**

Wijzigen van de Wi-Fi®-  
 instellingen .....92

**2-11. Bluetooth®-instellingen**

Bluetooth®-apparaten instellen ....94

**3 Een smartphone of  
 communicatieapparaat  
 aansluiten**

**3-1. Gebruik van de Bluetooth®-  
 functie**

Vorzorgsmaatregelen bij  
 gebruik van Bluetooth®-  
 apparaten ..... 100  
 Bluetooth®-specificaties en  
 compatibele profielen ..... 103  
 Registreren van een  
 Bluetooth®-apparaat vanaf het  
 multimediasysteem..... 104  
 Wissen van een geregistreerd  
 Bluetooth®-apparaat..... 107  
 Verbinding maken met een  
 Bluetooth®-apparaat..... 108  
 Instellen van een Bluetooth®-  
 apparaat als primair apparaat 112  
 Instellen van een Bluetooth®-  
 apparaat als secundair  
 apparaat ..... 113

**3-2. Verbinding maken met een  
 Wi-Fi®-netwerk**

Vorzorgsmaatregelen bij  
 gebruik van Wi-Fi®-apparaten 114  
 Verbinding maken met een  
 netwerk via Wi-Fi® ..... 116

**3-3. Gebruik van Apple CarPlay en  
 Android Auto**

Vorzorgsmaatregelen bij  
 gebruik van Apple CarPlay en  
 Android Auto ..... 119  
 Gebruik van Apple CarPlay met  
 een niet-geregistreerde  
 smartphone ..... 122

Gebruik van Apple CarPlay met  
 een geregistreerde  
 smartphone ..... 125  
 Gebruik van Android Auto met  
 een niet-geregistreerde  
 smartphone ..... 128  
 Gebruik van Android Auto met  
 een geregistreerde  
 smartphone ..... 130  
 Als er mogelijk een storing  
 aanwezig is in Apple CarPlay  
 of Android Auto..... 133

**4 Navigatie**

**4-1. Navigatiesysteem**

Over het gebruik van  
 aanvullende kaartdiensten die  
 gebruikmaken van Wi-Fi®..... 138  
 Connected Navigation ..... 139

**4-2. Kaartinformatie**

Informatie weergeven voor een  
 punt ..... 140  
 Scherm met kaartopties ..... 141  
 Weergeven van POI-iconen..... 142  
 Kaartinstellingen ..... 144  
 Snelwegmodus ..... 148

**4-3. Zoeken van bestemming**

Zoeken van een bestemming ... 149  
 Scherm voor zoeken van  
 bestemming ..... 150  
 Scherm met een overzicht van  
 de zoekresultaten ..... 153  
 Toevoegen van een tussenpunt 154  
 Bestemmingen instellen vanaf  
 uw smartphone ..... 155

**4-4. Instellen bestemming**

Kaartscherm met volledige  
 route ..... 156  
 Een demo van de  
 routebegeleiding bekijken..... 158  
 Wijzigen van route-opties ..... 159  
 Wijzigen van de route ..... 160  
 Punten om langs te rijden  
 instellen op een route ..... 161  
 Tussenspunten bewerken..... 162

**4-5. Routebegeleiding**

- Routebegeleidingsscherm ..... **163**
- Rijstrookweergaveschermen .... **164**
- Opnieuw zoeken van een route **166**
- Specifieke stembegeleidingstermen ..... **167**

**4-6. Kaartupdate**

- Databaseversie kaart en dekkingsgebied ..... **168**

**5 Audio**

**5-1. Bediening van de radio**

- Luisteren naar de radio ..... **170**
- Naar DAB luisteren ..... **172**

**5-2. Internetradio**

- Gebruik van internetradio ..... **174**

**5-3. Bediening USB-stick**

- Muziekbestanden afspelen vanaf een USB-stick ..... **175**
- Videobestanden afspelen vanaf een USB-stick ..... **177**
- Voorzorgsmaatregelen bij het afspelen van muziek via een USB-stick ..... **179**

**5-4. Bediening iPod/iPhone**

- Afspelen vanaf een iPod/iPhone ..... **181**
- Voorzorgsmaatregelen bij het afspelen van muziek via iPod/iPhone ..... **183**

**5-5. Bediening Apple CarPlay**

- Afspelen via Apple CarPlay ..... **184**
- Voorzorgsmaatregelen bij het afspelen van muziek via Apple CarPlay ..... **186**

**5-6. Bediening Android Auto**

- Afspelen via Android Auto ..... **187**
- Voorzorgsmaatregelen bij het afspelen van muziek via Android Auto ..... **189**

**5-7. Bediening Bluetooth®-audio**

- Afspelen van Bluetooth®-audio. **190**

- Voorzorgsmaatregelen voor afspelen van Bluetooth®-audio ..... **193**

**5-8. Bediening Miracast®**

- Aansluiten van Miracast®-compatibele apparaten ..... **194**
- Afspelen via Miracast® ..... **195**
- Voorzorgsmaatregelen bij het afspelen van muziek via Miracast® ..... **197**

**6 Handsfree bellen**

**6-1. Voorzorgsmaatregelen bij handsfree bellen**

- Voorzorgsmaatregelen voor handsfree bellen ..... **200**
- Wanneer handsfree bellen mogelijk niet functioneert ..... **204**

**6-2. Handsfree bellen met behulp van de stuurwieltoetsen**

- Bedienen met de stuurwieltoetsen ..... **207**

**6-3. Bellen**

- Bellen vanuit oproepgeschiedenis ..... **209**
- Bellen via de lijst met favorieten **210**
- Bellen vanuit contactenlijst ..... **211**
- Bellen via het toetsenblok ..... **212**
- Pechhulp van Toyota bellen ..... **213**
- Bellen met behulp van een wacht- of pausesignaal ..... **214**

**6-4. Oproepen beantwoorden**

- Oproepen beantwoorden ..... **215**
- Oproepen weigeren ..... **217**

**6-5. Bediening tijdens telefoongesprekken**

- Bediening vanaf het belscherm **218**
- Een tweede oproep beantwoorden ..... **220**
- Iemand anders bellen tijdens een lopend gesprek ..... **221**
- Een conferencecall starten ..... **222**
- Beëindigen van gesprekken ..... **223**

**6-6. Wisselen van telefoon voor handsfree bellen**  
 Wisselen van telefoon voor handsfree bellen ..... **224**

**6-7. Bewerken van contactgegevens**  
 Overbrengen van contactgegevens ..... **225**  
 Nieuwe contactgegevens aan contacten toevoegen ..... **229**  
 Favorieten registreren..... **231**

**6-8. Gebruik van de berichtfunctie**  
 Voorzorgsmaatregelen bij gebruik van de berichtfunctie . **232**  
 Bellen via de berichtfunctie ..... **237**

**7 Extra diensten**

**7-1. Webbrowser (internet)**  
 Over de webbrowserfunctie (internet) ..... **240**  
 Weergeven van het webbrowserscherm ..... **241**  
 Bedienen van het webbrowserscherm ..... **242**

**8 Parking Assist-systeem**

**8-1. Rear View Monitor-systeem**  
 Werking Rear View Monitor-systeem ..... **248**  
 Voorzorgsmaatregelen Rear View Monitor-systeem ..... **249**

**9 Bijlage**

**9-1. Bijlage**  
 Informatie over media en gegevens ..... **258**  
 Verklaring ..... **267**

**Index**..... **275**

## Ter informatie

### Handleiding multimediasysteem

- In deze handleiding wordt de werking van het multimediasysteem beschreven. Lees deze handleiding en de "handleiding van de auto" zorgvuldig door, zodat u de mogelijkheden op de juiste wijze kunt benutten.
- De inhoud van deze handleiding verschilt in sommige gevallen mogelijk van het systeem, bijvoorbeeld als gevolg van software-updates en wijzigingen in de specificaties.
- Deze handleiding bevat informatie over systeemsoftwareversie 2110 en eerder. Raadpleeg de onderstaande URL voor de meest recente informatie. Lees voordat u dit systeem gebruikt de informatie met betrekking tot de nieuwste softwareversie. Zie "Bijwerken en controleren van de software-informatie" (→ Blz. 70) voor meer informatie over de huidige softwareversie.  
Afhankelijk van het land of gebied is de software-updateservice mogelijk niet beschikbaar.

#### ► Yaris

- URL:  
<https://www.toyota-europe.com/manual?parameter=om9a600e.yaris.2401.cv.mm>
- QR-code:



#### ► Yaris Hybrid

- URL:  
<https://www.toyota-europe.com/manual?parameter=om9a600e.yaris.2401.hev.mm>
- QR-code:



- De in deze handleiding getoonde schermen wijken mogelijk af van het daadwerkelijke scherm van het systeem, afhankelijk van de beschikbaarheid van

functies, status van de aanmelding en kaartgegevens die beschikbaar waren op het moment dat deze handleiding werd gemaakt.

- De bedrijfsnamen en producten die in deze handleiding worden vermeld, zijn handelsmerken en/of geregistreerde handelsmerken van de respectievelijke bedrijven.

### **Disclaimer over compensatie bij gegevensverlies**

Dit systeem slaat gegevens op in het interne geheugen. Data die zijn opgeslagen in het geheugen kunnen corrupt raken of verloren gaan door storingen, reparaties, softwarefouten en andere oorzaken.

Toyota Motor Corporation accepteert geen enkele aansprakelijkheid en biedt geen compensatie aan met betrekking tot schade die direct en/of indirect voortvloeit uit problemen met de opslag van data in het interne geheugen.

### **Verwijderen van de 12V-accu**

Als het contact UIT wordt gezet, worden alle gegevens in het systeem opgeslagen. Als de 12V-accu wordt losgenomen voordat de gegevens zijn opgeslagen, worden de gegevens mogelijk niet goed opgeslagen.

### Veiligheidsinstructies

Houd u aan de volgende instructies om dit systeem zo veilig mogelijk te gebruiken. Het systeem is bedoeld om u te assisteren bij het bereiken van uw bestemming en zal dit, mits goed gebruikt, ook doen. U bent als bestuurder verantwoordelijk voor het veilig functioneren van de auto en voor de veiligheid van uw passagiers. Gebruik de functies van dit systeem zodanig dat ze geen afleiding vormen en een veilige rit niet beletten. De veiligheid tijdens het rijden moet altijd als eerste prioriteit gezien worden. Neem tijdens het rijden altijd de verkeersregels in acht. Als een verkeerssituatie recentelijk gewijzigd is, kan het routebegeleidingssysteem u van verkeerde informatie voorzien, zoals het advies om een eenrichtingsweg in te rijden.

Luister tijdens het rijden zo veel mogelijk naar de stembegeleiding en werp alleen een blik op het scherm als de wegsituatie dit toelaat. Vertrouw echter nooit volledig op de informatie van de stembegeleiding. Gebruik deze alleen als referentie. U hoort mogelijk onjuiste, verlate of helemaal geen stembegeleiding als het systeem de actuele positie niet correct kan vaststellen.

De gegevens in het systeem zijn soms niet volledig. De wegsituatie, inclusief beperkingen (niet links afslaan, straten afgesloten, enz.) wijzigt regelmatig. Kijk daarom, voordat u een instructie van het systeem gaat opvolgen, of deze handeling veilig en legitiem kan worden uitgevoerd.

Het systeem kan u niet waarschuwen voor zaken als de veiligheid van een gebied, de toestand van het wegdek en de beschikbaarheid van hulpdiensten. Als u niet overtuigd bent van de veiligheid van een bepaald gebied, rijd dit gebied dan niet in. Het systeem ondersteunt de bestuurder, maar vervangt nooit diens persoonlijke beoordeling.





#### WAARSCHUWING

- Uit veiligheidsoverwegingen mag de bestuurder het systeem tijdens het rijden niet bedienen. Onvoldoende aandacht voor de weg en het verkeer kan resulteren in een ongeval.
- Houd u tijdens het rijden aan de verkeersregels en let op de toestand van de weg.

## Over deze handleiding

Geeft uitleg over de symbolen die in deze handleiding worden gebruikt.

## Symbolen in deze handleiding

Symbolen	Betekenis
	WAARSCHUWING : Geeft uitleg over iets dat kan resulteren in dodelijk of ernstig letsel wanneer de voorzorgsmaatregelen niet in acht worden genomen.
	OPMERKING : Geeft uitleg over iets dat kan resulteren in schade of storingen aan de auto of de uitrusting wanneer de voorzorgsmaatregelen niet in acht worden genomen.
	Geeft bedienings- of werkingsprocedures aan.
	INFORMATIE : Geeft uitleg in plaats van beschrijvingen over bedieningsmethoden en functies die u dient te kennen en die handig zijn om te weten.

## Symbolen in afbeeldingen

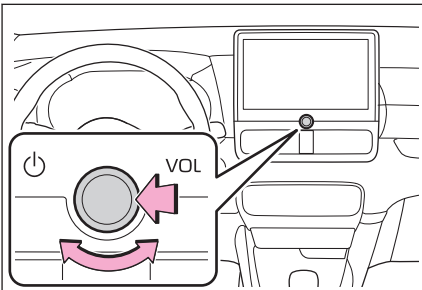

Symbolen	Betekenis
	Geeft de handeling aan voor het bedienen van knoppen en dergelijke (drukken, draaien, enz.)

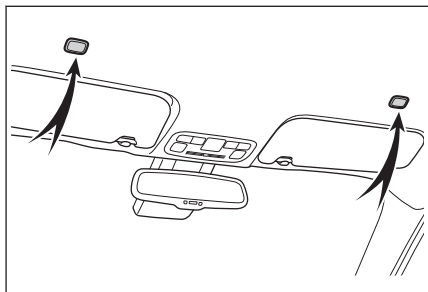

Symbolen	Betekenis
	Geeft het onderdeel of de positie aan waarover uitleg wordt gegeven.

## Overzicht

## Dashboard

Onderstaande afbeelding heeft betrekking op een auto met linkse besturing.

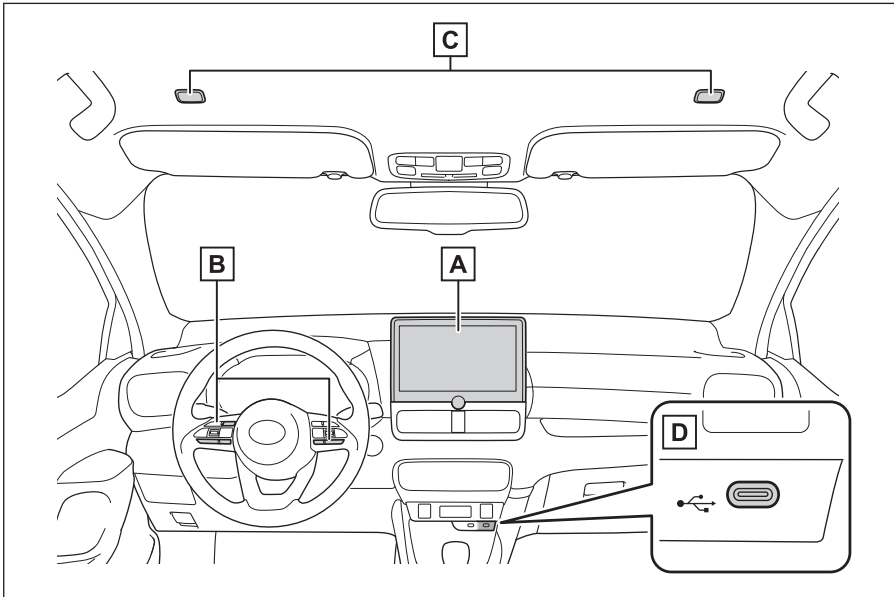

- A Weergave** ..... Blz. 14
- B Stuurwieltoetsen**
- Audiobediening ..... Blz. 34
- Bedienen van het systeem met behulp van spraakbediening ..... Blz. 39
- Bellen ..... Blz. 207
- C Microfoons** ..... Blz. 38,202
- D USB-aansluiting** ..... Blz. 36



**1-1. Basishandelingen voor het multimediastelsel**

Display en bedieningselementen .....	<b>14</b>
Overzicht multimediastelsel .....	<b>16</b>
Hoofdmenu .....	<b>17</b>
Statusiconen .....	<b>19</b>
Bedienen van het touchscreen ....	<b>21</b>
Basisfuncties stelsel .....	<b>24</b>
Invoeren van letters en cijfers .....	<b>26</b>

**1-2. Basishandelingen voor het navigatiesysteem**

Kaartstelsel .....	<b>27</b>
Weergave van de actuele locatie van de auto .....	<b>29</b>
Wijzigen van de schaal van de kaart .....	<b>30</b>
Wijzigen van de kaartrichting .....	<b>31</b>
Verschuiven van de kaart .....	<b>32</b>

**1-3. Basishandelingen voor het audiosysteem**

In-/uitschakelen audiosysteem en volumeregeling .....	<b>33</b>
Selecteren van de audiobron .....	<b>34</b>
Een apparaat aansluiten op de USB-aansluiting .....	<b>36</b>

**1-4. Spraakcommandosysteem**

Bedienen van het systeem met behulp van spraakbediening ....	<b>37</b>
Spraakbediening starten .....	<b>39</b>
Uitspreken van een spraakcommando .....	<b>41</b>
Informatie zoeken met behulp van het toetsenbord .....	<b>45</b>

### Display en bedieningselementen

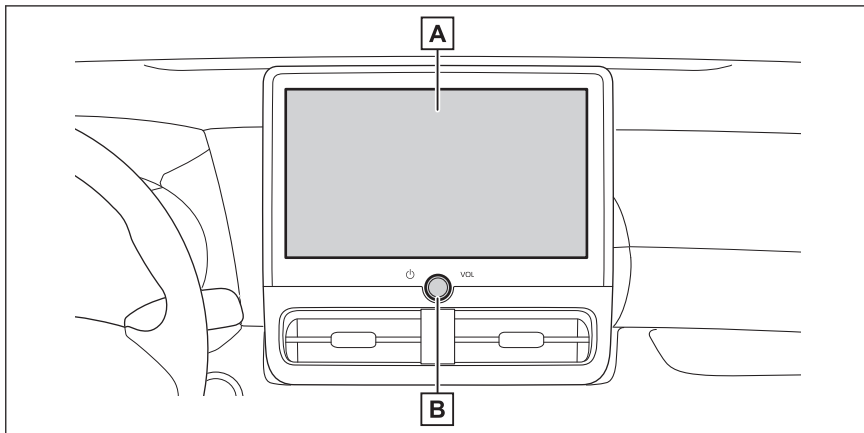

#### A Weergave

Bedien het touchscreen door het rechtstreeks aan te raken.

#### B Knop [ VOL ]

Hiermee kunt u het audiosysteem in- of uitschakelen en het volume regelen.

### INFORMATIE

- Deze afbeelding is voor auto's met linkse besturing. De positie en vorm van toetsen kunnen iets afwijken bij auto's met rechtse besturing.
- Het LCD-scherm lijkt mogelijk vaag of donker, afhankelijk van de omgeving of de kijkhoek.
- Het scherm kan mogelijk niet goed worden afgelezen als er zonlicht of licht van een andere externe lichtbron op schijnt.
- Het scherm lijkt mogelijk donker of kan niet goed worden afgelezen wanneer u een gepolariseerde zonnebril draagt.

### WAARSCHUWING

Om veiligheidsredenen dient de bestuurder het display tijdens het rijden zo min mogelijk te bedienen en dient hij/zij de auto stil te zetten om het display te bedienen. Het bedienen van het display tijdens het rijden is gevaarlijk; u kunt bijvoorbeeld per ongeluk aan het stuur draaien of er kunnen zich andere onvoorziene ongelukken voordoen. Kijk bovendien tijdens het rijden alleen indien nodig en zo kort mogelijk naar het display.

### OPMERKING

Gebruik het multimediasysteem niet gedurende lange tijd wanneer de motor <het hybridesysteem> is uitgeschakeld. Anders kan de 12V-accu ontladen raken.

## Systeme herstarten

Wanneer het systeem erg traag reageert, kunt u het systeem herstarten.

Houd de knop [  VOL ] gedurende ten minste 3 seconden ingedrukt.

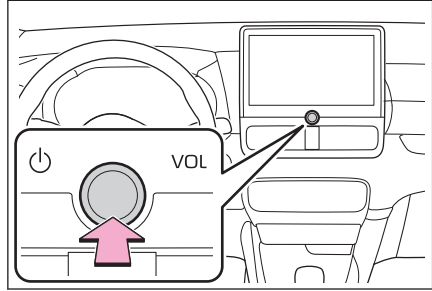

### Overzicht multimediascherm

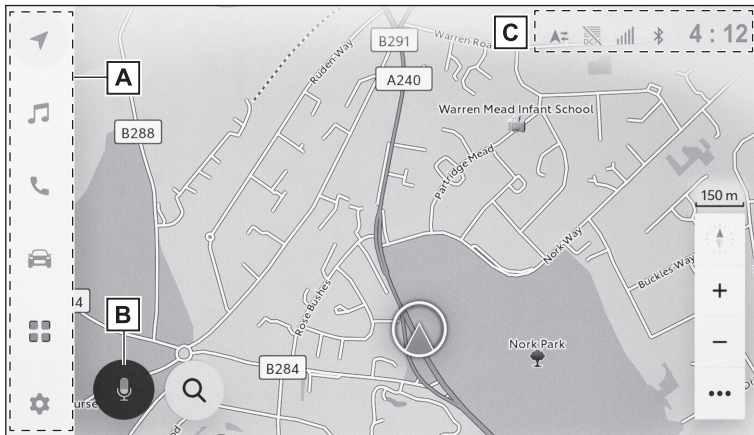

**A** Hoofdmenu

Wijzigt de op het scherm weer te geven functie wanneer een icoon wordt gekozen.

**B** Microfoontoets

Geeft het spraakbedieningsscherm weer voor spraakbediening van het navigatiesysteem, het audiosysteem en diverse andere functies.

**C** Statusiconen

De klok en iconen met informatie over communicatiestatussen, enz. worden bovenaan op het scherm weergegeven.

### Verwante onderwerpen

Hoofdmenu (Blz. 17)

Statusiconen (Blz. 19)

Spraakbediening starten (Blz. 39)

## Hoofdmenu

De op het scherm weer te geven functie kan worden gewijzigd door een icoon te kiezen.

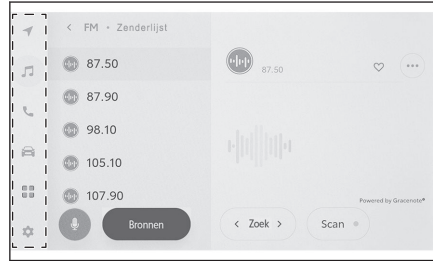

: Apple CarPlay®

Geeft het Apple CarPlay-scherm weer.(→ Blz. 122,125)



: Android Auto™

Geeft het Android Auto-scherm weer.(→ Blz. 128,130)



: Navigatie

Geeft het kaartscherm weer. Het navigatiesysteem kan worden bediend om een bestemming te zoeken of andere aan het navigatiesysteem gerelateerde taken uit te voeren.(→ Blz. 27,137)



: Audio

Geeft het audiobedieningsscherm weer. De gewenste bron kan worden geselecteerd om audio af te spelen.(→ Blz. 33,169)



: Telefoon

Geeft het telefoonscherm weer. Er kan een via Bluetooth® aangesloten mobiele telefoon worden gebruikt om handsfree te bellen.(→ Blz. 199)



: Voertuiginformatie\*1

Geeft het voertuiginformatiescherm weer. Hiermee kunt u voertuiginformatie, zoals het brandstofverbruik en de instellingen van de uitrusting van de auto, weergeven.



: Extra diensten

Geeft het scherm met apps weer.

Deze functie is in sommige landen niet beschikbaar. Neem voor meer informatie (overzicht met landen waar een service beschikbaar is, bediening, instellingen, enz.) contact op met een erkende Toyota-dealer of hersteller/reparateur of een andere naar behoren gekwalificeerde en uitgeruste deskundige.



: Instellingen

## 1-1. Basishandelingen voor het multimediasysteem

---

Geef het instellingenscherf weer. De instellingen van het multimediasysteem en de voertuiginstellingen kunnen worden gewijzigd.(→ Blz. 53)



### **INFORMATIE**

De Apple CarPlay-/Android Auto-iconen worden weergegeven wanneer een ondersteund apparaat verbinding maakt met het systeem en de desbetreffende functie wordt ingeschakeld.

\*1 : Zie de "handleiding van de auto".

## Statusiconen

De tijd en iconen met informatie over communicatiestatusen, enz. worden bovenaan op het scherm weergegeven.

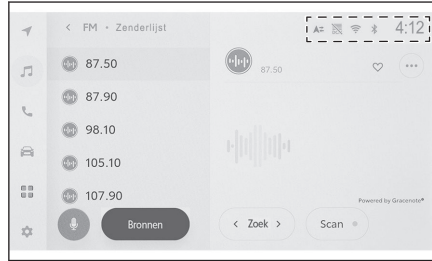

### 4:12

Geeft de huidige tijd weer. Wanneer u de klok kiest, wordt het scherm met de datum en tijd weergegeven.



Geeft de status van de verbinding weer van de via Bluetooth® aangesloten mobiele telefoon. Als u het icoon kiest, wordt het scherm voor Bluetooth®-instellingen weergegeven.



Geeft het ontvangstbereik van de aangesloten mobiele telefoon weer.



Geeft de actuele ladingstoestand van de batterij van de aangesloten mobiele telefoon weer.



Geeft de status van het delen van gegevens met de Toyota Center Server weer.



wordt weergegeven wanneer het delen van gegevens met de Toyota Center Server is uitgeschakeld.



Geeft de ontvangststatus van de datacommunicatiemodule (DCM) weer.\*1



Geeft het Wi-Fi®-ontvangstniveau weer.



Wordt weergegeven wanneer de Toyota Parking Assist-sensor actief is.\*1



Wordt weergegeven wanneer er handsfree wordt gebeld terwijl een ander scherm dan het telefoonscherm wordt weergegeven.



Wordt weergegeven wanneer internetradio is ingeschakeld.\*2



Wordt weergegeven wanneer een draadloze lader in de auto is gemonteerd.\*1

### INFORMATIE

- De weergegeven actuele ladingstoestand van de mobiele telefoon wijkt mogelijk af van wat op de mobiele telefoon wordt weergegeven. Bovendien kan de actuele ladingstoestand mogelijk niet worden weergegeven, afhankelijk van het type telefoon.
- U kunt mogelijk Wi-Fi® niet gebruiken wanneer de ontvangst slecht is.
- Als u uw mobiele telefoon gebruikt op plaatsen of in situaties zoals onderstaande, kunt u mogelijk geen verbinding maken via Bluetooth®:
  - De mobiele telefoon bevindt zich achter of onder een stoel, in het dashboardkastje of in het consolevak.
  - De mobiele telefoon maakt contact met of is afgeschermd door metalen voorwerpen.
- Als de mobiele telefoon is ingesteld op de spaarstand, wordt de Bluetooth®-verbinding mogelijk automatisch verbroken. Als dat gebeurt, schakel dan de spaarstand op de mobiele telefoon uit.

---

### — Verwante onderwerpen —

---

Wijzigen van de algemene instellingen van het multimediasysteem (Blz. 59)

Bluetooth®-apparaten instellen (Blz. 94)

\*1: Indien aanwezig

\*2: Deze functie is in sommige landen of gebieden niet beschikbaar.

## Bedienen van het touchscreen

Bedien het touchscreen door het rechtstreeks met een vinger aan te raken.

### ■ Aanraken

Raak het scherm voorzichtig aan. U kunt items op het scherm selecteren.

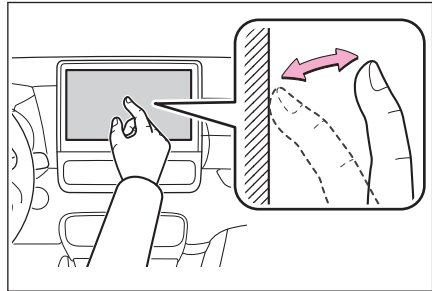

### ■ Slepen

Beweeg uw vinger terwijl deze het scherm aanraakt. U kunt door de lijst- en kaartschermen scrollen. De mate waarin dit gebeurt is afhankelijk van hoever u uw vinger over het scherm beweegt.

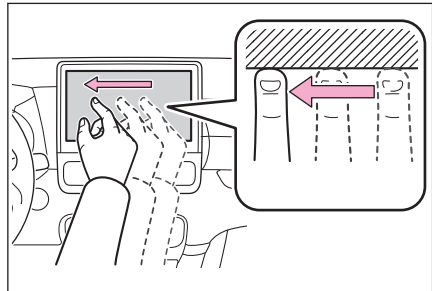

### ■ Swipen

Swipe snel met uw vingertop over het scherm. De mate waarin door de lijst- en kaartschermen wordt gescrold, is groter dan bij slepen.

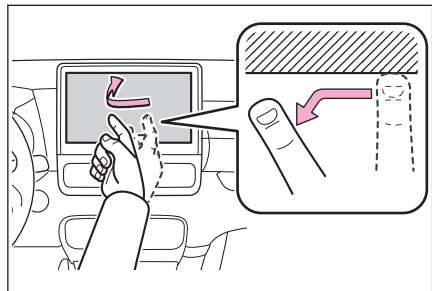

### ■ Twee vingers naar elkaar toe bewegen/twee vingers van elkaar af bewegen

Beweeg twee vingers naar elkaar toe/van elkaar af terwijl u het scherm aanraakt. U kunt in- en uitzoomen op de kaarten.

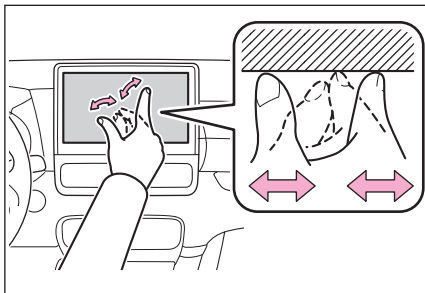

#### INFORMATIE

- Om sommige functies te bedienen, moet u mogelijk uw vinger op het scherm houden of dubbeltikken (het scherm 2 keer achter elkaar snel aanraken).
- Het gevoeligheidsniveau bij het aanraken van het scherm kan worden gewijzigd.
- U kunt het responsgeluid wanneer een schermtoets wordt aangeraakt in- of uitschakelen.
- Op grotere hoogten werkt het swipen mogelijk niet goed.
- Bediening van het scherm is beperkt tijdens het rijden.

### — Verwante onderwerpen —

Wijzigen van de algemene instellingen van het multimediasysteem (Blz. 59)

### Opmerkingen voor het bedienen van het touchscreen

#### INFORMATIE

- Als de toetsen op het scherm niet reageren, neem dan uw vinger van het scherm en probeer het nogmaals.
- In de volgende situaties reageren de schermtoetsen mogelijk niet of werken ze niet goed:
  - Als handschoenen worden gedragen
  - Als het scherm met een vingernagel wordt bediend
  - Als het scherm tegelijkertijd met een andere vinger of de handpalm wordt aangeraakt
  - Er zit vuil of water op het scherm
  - Als er een plastic folie of coating op het scherm zit
  - Als de auto zich in de buurt bevindt van een televisiezendmast, elektriciteitscentrale, tankstation, radiozender, videowall, luchthaven of andere locatie waar sterke radiogolven of elektromagnetische velden aanwezig zijn
  - Wanneer u een draagbaar draadloos communicatieapparaat, zoals een radio of mobiele telefoon, in de auto vervoert of oplaadt
- Als het scherm wordt aangeraakt of bedekt met een metalen voorwerp zoals een van de onderstaande, reageren de schermtoetsen mogelijk niet of werken ze niet goed:

- Een kaart met metaal erop, zoals aluminiumfolie
  - Een pakje sigaretten met aluminiumfolie
  - Een portemonnee, handtas of tas met metalen onderdelen
  - Muntgeld
  - Media zoals CD's en DVD's en een USB-kabel.
- Als het systeem wordt gestart terwijl u een vinger op het scherm houdt, reageren de schermtasten mogelijk niet. Neem uw vinger van het scherm en probeer het nogmaals. Als de toetsen nog steeds niet reageren, zet dan het contact UIT en start het systeem opnieuw.
- Twee vingers naar elkaar toe of van elkaar af bewegen wordt niet ondersteund voor de kaart-app van Apple CarPlay.

### **OPMERKING**

- Raak om het scherm te beschermen, het scherm voorzichtig met uw vinger aan wanneer u het bedient.
- Bedien het touchscreen uitsluitend met uw vinger.
- Reinig het scherm voorzichtig met een brillendoekje of een vergelijkbare zachte doek. Als u het scherm hard aanraakt met uw vinger of een ruwe doek, kunnen er krassen op het oppervlak van het scherm komen.
- Gebruik geen wasbenzine of alkalische vloeistoffen om het scherm te reinigen. Anders kan het scherm beschadigd raken.
- Onder bepaalde omstandigheden kan het scherm enigszins warm aanvoelen. Wees voorzichtig, want bij langdurig aanraken kunnen lichte brandwonden ontstaan.

### Basisfuncties scherm

Als er meerdere kandidaten zijn, zoals instellingen en audio, wordt er een lijtscherm weergegeven. Scrol door de lijst om het gewenste item te selecteren.

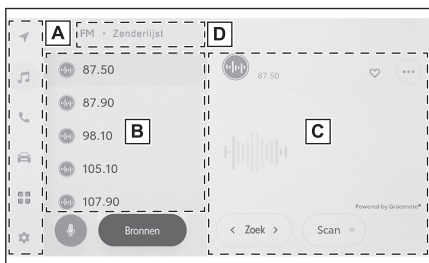

**A** Hoofdmenu

Wijzigt de op het scherm weer te geven functie wanneer u een icoon kiest.

**B** Submenu

Geeft items weer in een lijst. U kunt door de lijst scrollen door middel van slepen of swipen.

**C** Hoofdgebied

Geeft gedetailleerde informatie weer over het item dat u in het submenu hebt geselecteerd.

**D** Broodkruimellijst

Geeft schermtitels weer in een hiërarchie. Wanneer u [**<**] kiest, gaat u één niveau hoger in de hiërarchie.

### INFORMATIE

Bediening van het scherm is beperkt tijdens het rijden.

### ■ Zoeken in een lijst

Wanneer u tekst kiest in een index, wordt het gewenste item uit de lijst weergegeven.

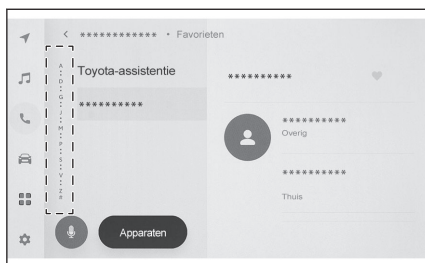

## ■ Instellingen in- of uitschakelen

Wanneer u een item kiest, wordt de instelling in- of uitgeschakeld

 : Aan

 : Uit

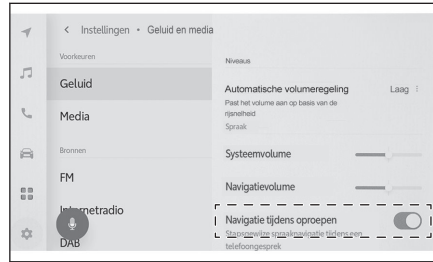

## ■ Meerdere instellingsopties

Wanneer u een item kiest waar [  ] achter staat, kunt u een item selecteren uit meerdere opties.

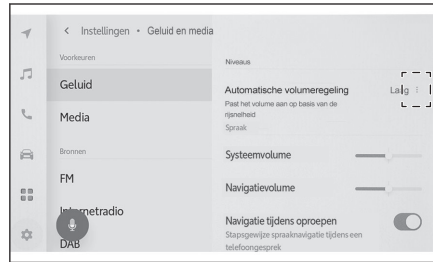

## ■ Aanpassen van het niveau

Door de cursor te verschuiven, kunt u het instellingsniveau aanpassen.

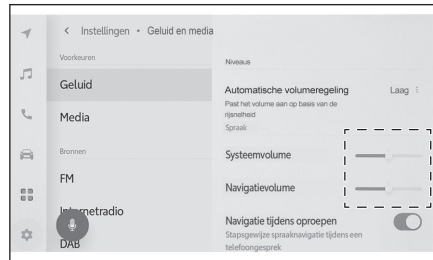

## — Verwante onderwerpen —

Hoofdmenu (Blz. 17)

### Invoeren van letters en cijfers

U kunt letters en cijfers invoeren met behulp van het toetsenbord. Als u letters invoert, wordt voorspellende tekst weergegeven.

#### ► Schermvoorbeeld



 : Hiermee kunt u het scherm met het toetsenbord sluiten en terugkeren naar het vorige scherm.

 : Geeft voorgestelde tekst weer op basis van de huidige tekstinvoer.

 : Eén karakter wissen.

 : Wijzigt het toetsenbord.

 : Schakelt tussen hoofdletters en kleine letters.

**[Go]** (ga) : Voer een zoekopdracht uit op basis van invoertekst.



 : Hiermee kunt u het scherm met het toetsenbord sluiten.

 : Schakelt over naar de invoermodus voor cijfers en symbolen.

 : Schakelt over naar de invoermodus voor letters.

 : Schakelt over naar het invoerscherm voor handgeschreven tekst.

#### INFORMATIE

- Het weergegeven toetsenbordtype verschilt per functie.
- Houd uw vinger op  om rechtstreeks het toetsenbordtype te selecteren.
- Dubbeltik op  om de letters voor invoer vast te zetten op hoofdletters.

## Kaartscherm

De informatie die op het kaartscherm wordt weergegeven en het doel ervan zijn als volgt. Kies [  ] in het hoofdmenu.

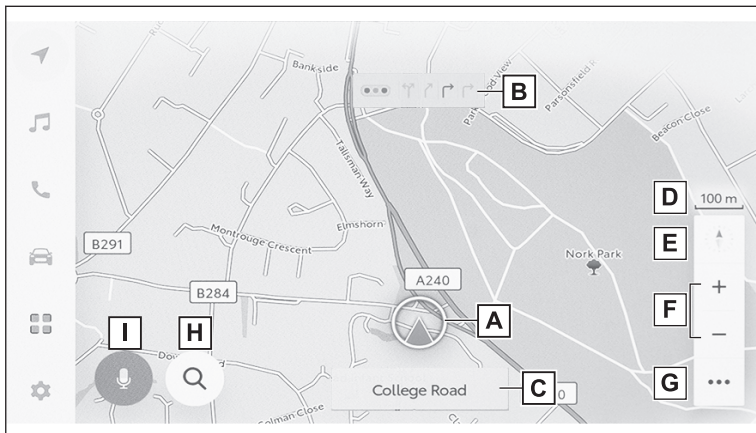

- A** Actuele locatie  
Geeft de actuele locatie en richting van de auto weer.
- B** Weergave rijstrookinformatie  
Geeft de doorgaande rijstroken en afslagen weer op een kruispunt/knooppunt. (Alleen beschikbaar voor kruispunten/knooppunten met informatie in de kaartgegevens.)  
Tijdens de routebegeleiding wordt de voorgestelde rijstrook gemarkeerd.
- C** Weergave naam  
Geeft de naam van de wegen waarop wordt gereden weer. (Alleen beschikbaar voor punten met informatie in de kaartgegevens.)
- D** Weergave schaal  
Geeft de schaal van de weergegeven kaart weer.
- E** Merkteken richting  
Geeft de kaartrichting weer. Hiermee kunt u de kaartrichting wijzigen.
- F** Toets inzoomen/uitzoomen  
In- en uitzoomen op de kaart.
- G** Toets display-instellingen  
Geeft het scherm voor display-instellingen weer. Hiermee kunnen ook de display-instellingen voor POI's in de buurt, enz. worden gewijzigd.
- H** Toets Bestemming  
Geeft het scherm voor het zoeken van de bestemming weer.
- I** Microfoontoets  
Geeft het spraakbedieningsscherm weer.

— **Verwante onderwerpen** —

---

Weergave van de actuele locatie van de auto (Blz. 29)

Wijzigen van de kaartrichting (Blz. 31)



Kaartinstellingen (Blz. 144)

Zoeken van een bestemming (Blz. 149)

Bedienen van het systeem met behulp van spraakbediening (Blz. 37)



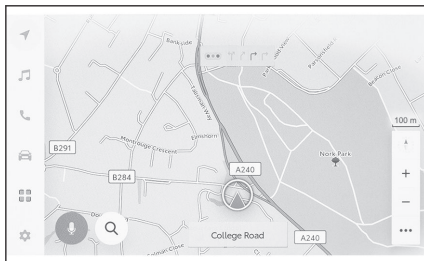

## Weergave van de actuele locatie van de auto

De actuele locatie van de auto wordt weergegeven met het merkteken voor de actuele locatie [  ].

Kies, als u door het kaartscherm hebt gescrold, [  ] of [  ] in het hoofdmenu om op de kaart terug te keren naar de actuele locatie van de auto.



### INFORMATIE

- Als de auto nieuw is of een accupool is losgenomen en weer is aangesloten, wijkt de actuele locatie van de auto mogelijk af van de locatie [  ] die wordt aangegeven met het merkteken voor de actuele locatie [  ]. Na een tijdje rijden wordt de weergegeven actuele locatie [  ] echter automatisch gecorrigeerd via Map Matching en de ontvangen GPS-informatie. (Afhankelijk van de situatie kan dit enkele minuten duren.) Als er geen GPS-informatie wordt ontvangen en de actuele locatie niet automatisch wordt gecorrigeerd, breng dan de auto op een veilige plaats tot stilstand en corrigeer de actuele locatie handmatig.
- De vorm van het merkteken voor de actuele locatie [  ] is afhankelijk van de kleur van de kaart.

### — Verwante onderwerpen —

Personlijke voorkeursinstellingen kaartweergave (Blz. 75)

IJking positie/richting (Blz. 85)

### Wijzigen van de schaal van de kaart

Er kan op het kaartscherm worden ingezoomd/uitgezoomd.

Kies [ + ] of [ - ] op het kaartscherm.

- De schaal kan ook worden gewijzigd door te dubbeltikken of door twee vingers naar elkaar toe/van elkaar af te bewegen op het scherm.

Inzoomen door dubbeltikken : Raak het scherm 2 keer snel aan.

Uitzoomen door tikken : Raak het scherm met twee vingers aan

- Houd uw vinger op [ + ]/[ - ] om de schaal van de kaart traploos te wijzigen.

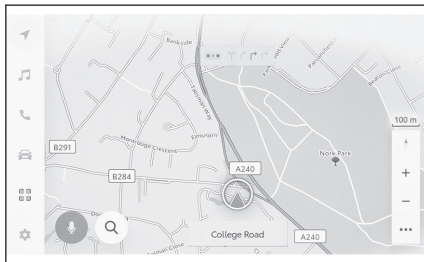

### Stadskaart

Wanneer de kaart volledig is ingezoomd, kan een stadsplattegrond worden weergegeven.

Kies [ + ] wanneer de schaal van de kaart 50 m is.

Kies [ - ] of beweeg uw vingers naar elkaar toe op het scherm om de weergave van de stadsplattegrond te annuleren.

#### INFORMATIE

- Als het actuele gebied niet in de kaartgegevens is opgenomen, wordt de stadsplattegrond niet weergegeven.
- Als de auto naar een gebied rijdt/de kaart naar een gebied wordt gescrold waarvoor geen stadsplattegrond beschikbaar is, wordt de stadsplattegrond automatisch geannuleerd.

## Wijzigen van de kaartrichting

De kaartrichting kan worden vastgezet of worden gekoppeld aan de rijrichting van de auto. Wijzig de richting naar wens.

Telkens als op [  ] op de kaart wordt gedrukt, wijzigt de kaartrichting tussen "noorden boven", "rijrichting boven" en "3D-weergave".

● Noorden boven [  ]

De kaart wordt altijd weergegeven met het noorden naar boven, ongeacht de rijrichting van de auto.

● Rijrichting boven [  ]

De kaart wordt altijd weergegeven met de rijrichting van de auto naar boven.

● 3D-kaart [  ]

Toont een 3D-weergave van de kaart. In de 3D-weergave wordt de kaart altijd weergegeven met de rijrichting van de auto naar boven.

### INFORMATIE

- De weergavehoek van de 3D-kaart kan worden ingesteld.
- De kaartrichting "rijrichting boven" of "3D-weergave" geldt alleen voor het scherm dat de actuele locatie toont. Voor andere schermen (bestemming instellen, weergave volledige route, enz.) wordt de kaart altijd met het noorden boven weergegeven. Zodra u terugkeert naar het scherm met de actuele locatie zal de kaartrichting weer op "rijrichting boven" of "3D-weergave" worden ingesteld.

### — Verwante onderwerpen —

Instellen van weergavehoek (Blz. 75)

### Verschuiven van de kaart

De kaart kan worden verschoven door een nieuw middelpunt te kiezen.

Raak een punt op de kaart aan.

- Het gekozen punt wordt het nieuwe middelpunt van de kaart.

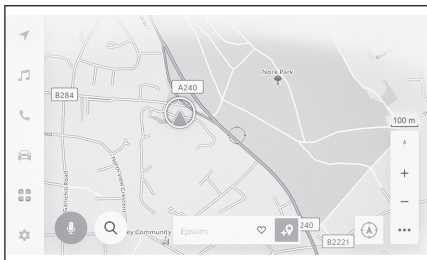

- Als er informatie beschikbaar is voor een POI, wordt deze weergegeven als het POI wordt gekozen.
- Door op [📍] te drukken na het verschuiven van de kaart, kan het desbetreffende punt worden ingesteld als een nieuwe bestemming of als tussenpunt.
- Door op [❤️] te kiezen na het verschuiven van de kaart, kan het desbetreffende punt worden ingesteld als een favoriet.
- Kies [🧭] of [🏠] om terug te keren naar de huidige positie van de auto.

#### INFORMATIE

U kunt het kaartscherm verschuiven door het aan te raken, te slepen of te swipen.

#### — Verwante onderwerpen —

Bedienen van het touchscreen (Blz. 21)

Wijzigen van de kaartrichting (Blz. 31)

Informatie weergeven voor een punt (Blz. 140)

## In-/uitschakelen audiosysteem en volumeregeling

Het audiosysteem kan worden uitgeschakeld wanneer dit niet in gebruik is of het volume kan op een geschikt niveau worden ingesteld.

Het systeem kan worden gebruikt wanneer het contact in stand ACC of AAN staat.

### ⚠️ OPMERKING

- Gebruik het audiosysteem niet gedurende langere tijd wanneer de motor <het hybridesysteem> uitgeschakeld is. Anders raakt de 12V-accu mogelijk leeg.
- Stel bij het luisteren naar audio het volume op een passend niveau in, dat u in staat stelt om veilig te rijden.

### ■ Bedienen met de bedieningstoetsen van het audiosysteem

Druk op de knop [  VOL ] om het audiosysteem in en uit te schakelen.  
Draai de knop om het volume in te stellen.

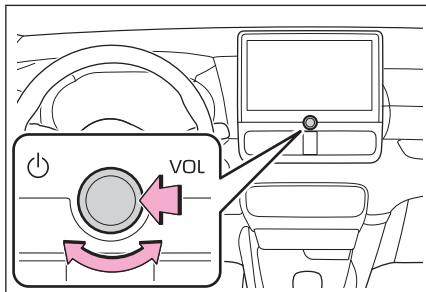

### ■ Bedienen met de stuurwieltoetsen

Toets [  ]

Pas het geluidsvolume aan. Houd ingedrukt om het geluidsvolume ononderbroken in te stellen.

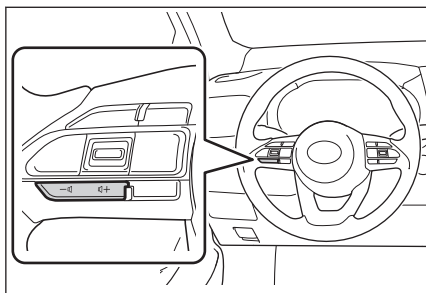

### Selecteren van de audiobron

De bron kan worden gewijzigd in radio, USB, enz.

- 1 Kies [🎵] in het hoofdmenu.
- 2 Kies [Sources] (bronnen).
- 3 Kies de gewenste bron.

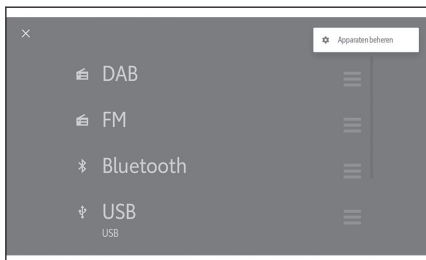

#### INFORMATIE

- Mobiele telefoons in of dicht bij de auto kunnen storingen veroorzaken die hoorbaar zijn via de luidsprekers als het audiosysteem ingeschakeld is.
- De volgende functies kunnen niet worden gebruikt in combinatie met Apple CarPlay.
  - iPod
  - USB-audio of USB-video
  - Bluetooth®-audio
  - Miracast®
  - Android Auto
- De volgende functies zijn niet beschikbaar in combinatie met Android Auto.
  - iPod
  - USB-audio of USB-video
  - Apple CarPlay

### Wijzigen van de bron met behulp van de stuurwieltoetsen

U kunt de bron wijzigen met behulp van de stuurwieltoetsen.

#### Toets [MODE]

De bronnen worden op volgorde gewijzigd.

Ingedrukt houden om te onderbreken of te dempen. Houd nogmaals ingedrukt om het ongedaan te maken.

Als u de lay-out van de toetsen op het keuzeschermb voor de audiobron wijzigt, wijzigt ook de schakelvolgorde.

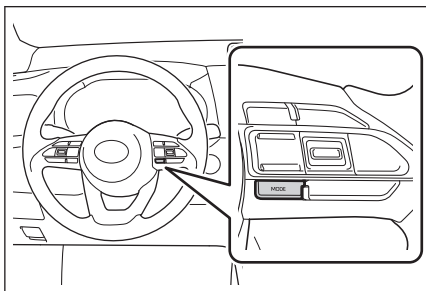

## Wijzigen van de lay-out van de lijst op het keuzeschermb voor de audiobron

De lay-out van de lijst kan naar wens worden gewijzigd voor meer bedieningsgemak.

- Sleep [☰] rechts van de bron om de lay-out van de lijst naar wens aan te passen.

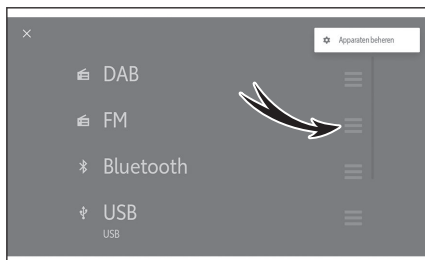

### Een apparaat aansluiten op de USB-aansluiting

Sluit een apparaat zoals een smartphone of draagbare speler aan.

#### ● Sluit de USB-kabel aan op de aansluiting.

Wanneer u een USB-stick aansluit, sluit deze dan rechtstreeks aan op de USB-aansluiting.

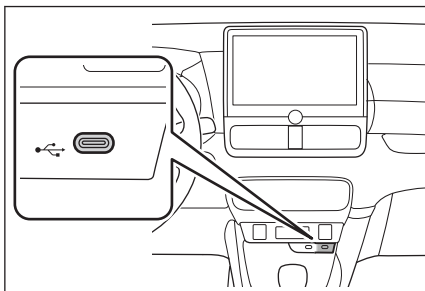

#### □ INFORMATIE

- Als een USB-hub wordt gebruikt om meerdere apparaten aan te sluiten, kan alleen het apparaat dat als eerste wordt herkend, worden gebruikt.
- Raadpleeg de handleiding van de USB-kabel en het aan te sluiten apparaat.
- Gebruik een voeding zoals de batterij die bij het aangesloten apparaat is geleverd. Het gebruik van de accessoireaansluiting in de auto kan een storend geluid veroorzaken. Zie de "handleiding" voor meer informatie over de accessoireaansluiting.

#### ⚠ OPMERKING

- Druk niet op het aangesloten apparaat en oefen er geen onnodige druk op uit. Het apparaat of de aansluiting ervan kan beschadigd raken.
- Houd de aansluiting vrij van verontreinigingen. Het apparaat of de aansluiting ervan kan beschadigd raken.

## Bedienen van het systeem met behulp van spraakbediening\*1

Dankzij het spraakcommandosysteem kunt u het navigatiesysteem en het audiosysteem bedienen, handsfree bellen, enz. met behulp van spraakcommando's. Wanneer u gebruikmaakt van Toyota Link\*1, kunt u informatie zoeken waarbij gebruik wordt gemaakt van content op de cloudserver.

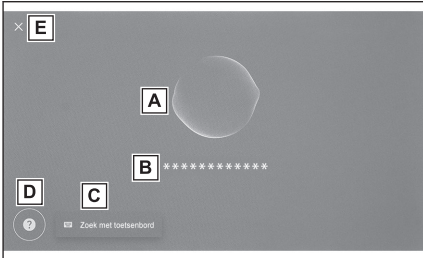

**A** Geeft de spraakherkenningsstatus weer.

 /  : Wacht tot er iets wordt gezegd

 : Beluisteren

 : Verwerkt spraakherkenning

**B** Geeft de reactie van het systeem en de herkende resultaten als tekst weer.

**C** Geeft het toetsenbord weer.

Dit zorgt ervoor dat u allerlei informatie kunt opzoeken met behulp van het toetsenbord.

**D** Geeft voorbeelden van spraakcommando's weer in een lijst.

U kunt voorbeelden van vaak gebruikte spraakcommando's per functie bekijken.

**E** Hiermee wordt het spraakbedieningsscherm gesloten.

### INFORMATIE

- De verbindingstatus van Toyota Link\*1 kan op het scherm worden weergegeven.  
**[No online service]** (geen online diensten) : Er is geen geldig online servicecontract of er is een taal geselecteerd waarin online diensten niet beschikbaar zijn.  
**[No internet connection]** (geen internetverbinding) : Er is geen verbinding met internet.
- Het scherm van de spraakherkenning wordt tijdens het rijden weergegeven als een banner.

## — Verwante onderwerpen —

Informatie zoeken met behulp van het toetsenbord (Blz. 45)

\*1 : Deze functie is in sommige landen of gebieden niet beschikbaar.

### Microfoons

Er zijn zowel aan bestuurderszijde als aan passagierszijde microfoons geplaatst.

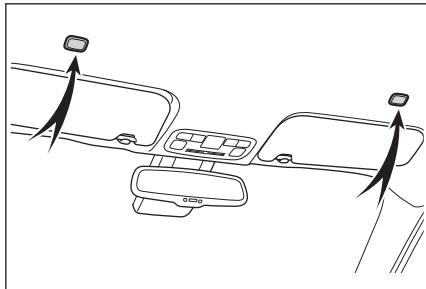

### INFORMATIE

- Spraakcommando's kunnen worden gegeven vanaf de bestuurdersstoel en de passagiersstoel nadat het systeem is geactiveerd met het wekwoord. Spraakcommando's die worden gegeven vanaf een andere zitpositie dan die waarvandaan het systeem werd geactiveerd, worden genegeerd.
- Sommige functies zijn niet beschikbaar voor spraakbediening vanaf de passagiersstoel.

### Ondersteunde talen

Deze functie is compatibel met de volgende talen:

#### ■ Europa

- Plaatselijke ondersteuning voor spraakherkenning : Engels, Duits, Frans, Spaans, Italiaans, Russisch, Nederlands, Portugees, Pools, Vlaams, Zweeds, Turks, Tsjechisch, Noors, Deens, Fins, Grieks, Slowaaks, Hongaars
- Ondersteuning voor spraakherkenning in de cloud : Engels, Duits, Frans, Spaans, Italiaans, Russisch, Nederlands, Portugees, Pools, Vlaams, Zweeds, Turks, Tsjechisch, Noors, Deens

## Spraakbediening starten<sup>\*1</sup>

De spraakbediening kan worden gestart door een van de volgende handelingen uit te voeren:

### ■ Druk op de spraaktoets

Druk op de toets [  ] (spraaktoets) op het stuurwiel.

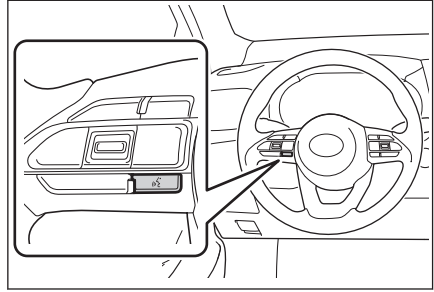

### ■ Spreek het wekwoord uit

Zeg "Hey Toyota".

- Het wekwoord kan worden gewijzigd op het instellingenscherf.
- Nadat u het wekwoord hebt gebruikt, kunt u gelijk een spraakcommando geven.

Voorbeeld : "Hey Toyota", "go to nearby coffee shop (Hey Toyota, ga naar het dichtstbijzijnde café)"

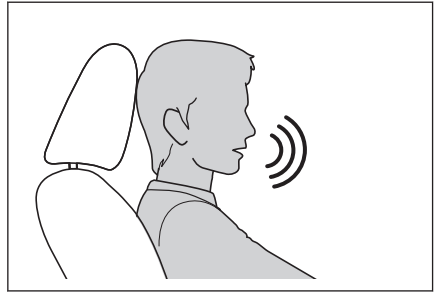

### ■ Kies de microfoontoets

Kies [  ] op het scherm.

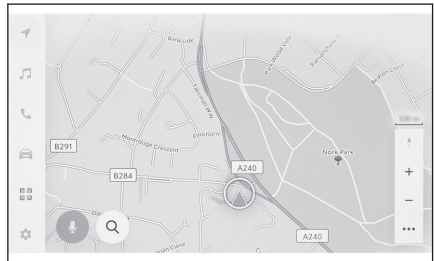

## INFORMATIE

- Als het spraakcommandosysteem is geactiveerd met behulp van de toets [  ] op het stuurwiel of de microfoontoets, kunnen er spraakcommando's worden gegeven vanaf de bestuurdersstoel.
- Het spraakcommandosysteem herkent commando's mogelijk niet wanneer deze niet duidelijk worden uitgesproken. Let bij gebruik van het spraakcommandosysteem op de volgende punten:

## 1-4. Spraakcommandosysteem

---

- Spreek met een duidelijke stem.
  - Sluit de ruit omdat commando's mogelijk niet goed worden herkend als gevolg van ruis (windgeruis of geluid van buitenaf).
  - Als de airconditioner luid blaast, worden commando's mogelijk niet goed herkend. Zet deze daarom lager.
  - Als muziek luid wordt afgespeeld terwijl een commando wordt gegeven, wordt dat commando mogelijk niet herkend. Zet daarom de muziek zachter.
  - Commando's worden mogelijk niet herkend wanneer meerdere mensen tegelijk spreken.
- U kunt een gesproken aanwijzing onderbreken door een spraakcommando uit te spreken.
  - U kunt de gesproken aanwijzingen in- en uitschakelen op het instellingenschermb van de spraakbediening.
  - U kunt het volume van de gesproken aanwijzingen instellen op het instellingenschermb voor geluid en media.

---

### Verwante onderwerpen



---

Wijzigen van de instellingen van de spraakbediening (Blz. 64)

Wijzigen van de geluids- en media-instellingen (Blz. 86)

### Spraakbediening stoppen

Voer een van de volgende handelingen uit om de spraakbediening te beëindigen:

- Zeg "Cancel" (annuleren).
- Kies  op het spraakbedieningsschermb.
- Houd de toets  op het stuurwiel ingedrukt.

\*1: Deze functie is in sommige landen of gebieden niet beschikbaar.

## Uitspreken van een spraakcommando\*1

Spreek een spraakcommando uit wanneer het spraakbedieningsscherm verschijnt. Het systeem kan natuurlijke spraak herkennen.

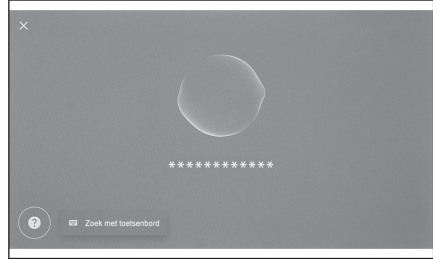

### INFORMATIE

- Spraakcommando's worden mogelijk niet herkend als ze worden uitgesproken met een accent of wanneer ongebruikelijke bewoordingen worden gebruikt.
- Als het spraakcommandosysteem geen aliassen of afkortingen herkent bij het zoeken naar plaatsnamen en faciliteiten, spreek dan de officiële naam uit.
- Door ook te zeggen wat u wilt doen, maakt dat het gemakkelijker voor het spraakcommandosysteem om uw commando te herkennen. Als u bijvoorbeeld een bestemming zoekt via een naam, zeg dan niet alleen de naam. Zeg in plaats daarvan een zin met daarin een naam en een werkwoord, bijvoorbeeld "Go to nearby coffee shop" (ga naar het dichtstbijzijnde café).

## Overzicht van functies

Dit is een overzicht van de belangrijkste functies die met spraak kunnen worden bediend en voorbeelden van spraakcommando's.

De beschikbare functies verschillen afhankelijk van de auto en de uitrusting.

### ■ Vaak voorkomende commando's

Actie	Voorbeeld van spraakcommando
Vanaf het begin beginnen	"Start over" (begin vanaf het begin)
Spraakbediening stoppen	"Cancel" (annuleren)
Aanwijzingen voor spraakcommando's openen	"Help"
Terugkeren naar het vorige scherm	"Go back" (ga terug)
Een lijstnummer selecteren	"Number one" (nummer één)
De lijstpagina wijzigen	"Next page" (volgende pagina) "Previous page" (vorige pagina)

### ■ Zoeken van bestemming\*2

De bestemming kan worden ingesteld via het adres van de locatie of de naam of categorie van de faciliteit.

\*1: Deze functie is in sommige landen of gebieden niet beschikbaar.

## 1-4. Spraakcommandosysteem

Actie	Voorbeeld van spraakcommando
Een faciliteit zoeken	"Find a <POI category/POI name>" (vind een <categorie POI/naam POI>) "Go to nearby coffee shop" (ga naar het dichtstbijzijnde café)
Een adres zoeken	"Get directions to <address>" (geef routebeschrijving naar)
Naar uw huisadres terugkeren	"Take me home" (breng me naar huis)

### ■ Bediening navigatie\*2

De kaart kan worden bediend en de bestemming kan worden gewist.

Actie	Voorbeeld van spraakcommando
Het kaarttype wijzigen	"Change map to 3D" (wijzig kaart naar 3D)
De schaal van de kaart wijzigen	"Zoom in" (inzoomen) "Zoom out" (uitzoomen)
Het kaartscherm weergeven	"Show map" (toon kaart)
De route-informatie controleren	"What's my ETA?" (Wat is mijn geschatte aankomsttijd?)
De bestemming wissen	"Delete destination" (wis bestemming)
De bestemmingengeschiedenis weergeven	"Show recent destinations" (toon recente bestemmingen)

### ■ Bediening audio

Het audiosysteem kan worden bediend voor functies zoals de radio, het USB-geheugen en Bluetooth®-audio.

Namen van artiesten, albums en nummers die in de media geregistreerd staan, kunnen worden gespecificeerd.

Ook de naam van de radiozender kan worden gespecificeerd.

Actie	Voorbeeld van spraakcommando
Het volume aanpassen	"Volume up" (geluid harder) "Volume down" (geluid zachter)
Het geluid dempen	"Mute audio" (geluid dempen)
Volgende/vorige nummer afspelen	"Next song" (volgende nummer) "Previous song" (vorige nummer)
Een nummer om af te spelen specificeren*3	"Play <artist>" (<artiest> afspelen) "Play <album>" (<album> afspelen) "Play <song>" (<nummer> afspelen)
Een radiozender selecteren*4	"Tune to <FM frequency>" (stem af op <FM-frequentie>) "Tune to <FM station name>" (stem af op <naam FM-zender>)
De audiobron wijzigen	"Change to <audio source>" (wijzig naar)

### ■ Bediening handsfree telefoon\*5

Er kan worden gebeld met een mobiele telefoon waarmee u via Bluetooth® verbinding hebt gemaakt met de auto.

De naam en het type telefoon, die zijn geregistreerd in de contacten, kunnen worden gespecificeerd en van daaruit kan het telefoonnummer worden gebeld.

Actie	Voorbeeld van spraakcommando
Een contact in uw telefoonboek bellen	"Call <contacts>" (bel <contacten>)
Een telefoonnummer bellen	"Call <phone number>" (bel <telefoonnummer>)
Het scherm met de oproepgeschiedenis weergeven	"Show recent calls" (toon recente oproepen)
Een bericht sturen*6	"Send message to <contact name>" (stuur bericht aan <naam contact>)
Een bericht voorlezen	"Read message" (lees bericht voor)
Het scherm voor Bluetooth®-verbinding weergeven	"Show Bluetooth Settings" (toon Bluetooth-instellingen)

### ■ Zoekservice informatie\*2\*7

U kunt online diensten gebruiken en naar informatie zoeken.

Actie	Voorbeeld van spraakcommando
Controleren van de weersinformatie	"Tell me the weather today" (vertel me wat voor weer het vandaag wordt)"

### ■ Klimaatregeling

De temperatuur en aanjagersnelheid van de airconditioning kunnen worden ingesteld.

Actie	Voorbeeld van spraakcommando
De airconditioning in- of uitschakelen	"Turn on the air conditioner" (schakel de airconditioning in) "Turn off the air conditioner" (schakel de airconditioning uit)
De temperatuur van de airconditioning instellen	"Turn up the temperature" (zet de temperatuur hoger) "Turn down the temperature" (zet de temperatuur lager) "Set the temperature to 25 degrees" (stel de temperatuur in op 25 graden)
De aanjagersnelheid van de airconditioning instellen	"Turn the fan speed up" (zet de aanjagersnelheid hoger) "Turn the fan speed down" (zet de aanjagersnelheid lager) "Set the fan speed to 3" (stel de aanjagersnelheid in op 3)

### ■ Bediening systemen auto\*5\*7

Functies van de auto, zoals het openen en sluiten van de ruiten, kunnen worden bediend.

Actie	Voorbeeld van spraakcommando
Openen of sluiten van ruiten	"Open all windows" (open alle ruiten) "Close all windows" (sluit alle ruiten) "Open driver side window" (open de ruit aan bestuurderszijde) "Close driver side window" (sluit de ruit aan bestuurderszijde)

## 1-4. Spraakcommandosysteem

Actie	Voorbeeld van spraakcommando
De ruitenwissers voor inschakelen	"Turn on the front wiper" (schakel de ruitenwisser voor in)
De kilometerteller weergeven	"Show odometer" (toon kilometerteller)
Dagteller A weergeven	"Show Trip A" (toon dagteller A)

### ■ Voertuiginformatie

Informatie, zoals het brandstofverbruik en de actieradius, kan worden gecontroleerd.

Actie	Voorbeeld van spraakcommando
Het brandstofverbruik controleren	"What's my fuel consumption?" (Wat is mijn brandstofverbruik?)
De actieradius controleren	"What's my cruising range?" (Wat is mijn actieradius?)
De gemiddelde rijsnelheid controleren	"What's my average speed?" (Wat is mijn gemiddelde rijsnelheid?)

### ■ Verbale reactie op weergegeven meldingen

Er kunnen verbale reacties worden gegeven op binnenkomende oproepen en ontvangen berichten. Instellingen die betrekking hebben op verbale reacties kunnen worden gewijzigd via het scherm voor spraakinstellingen.

## — Verwante onderwerpen —

Wijzigen van de instellingen van de spraakbediening (Blz. 64)

\*2: Indien aanwezig

\*3: U kunt muziek afspelen die is opgeslagen op een via USB aangesloten apparaat.

\*4: Deze functie is in sommige landen of gebieden niet beschikbaar.

\*5: Spraakcommando's die worden uitgesproken vanaf de passagiersstoel, worden niet herkend.

\*6: De functie voor nieuwe berichten is alleen beschikbaar voor sms. De functie voor het beantwoorden van berichten is beschikbaar voor sms en mms.

\*7: Een Toyota Link-contract is vereist.

## Informatie zoeken met behulp van het toetsenbord

Met behulp van het toetsenbord kan allerlei informatie worden opgezocht.

### 1 Kies **Keyboard search** (zoeken via toetsenbord).

Als er een zoekgeschiedenis is, wordt het scherm met de geschiedenis getoond en kunt u daaruit een keuze maken.

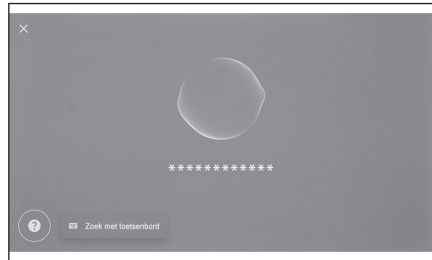

### 2 Selecteer de categorie waarin u wilt zoeken.

**[Navigation]** (navigatie) : Voer een adres, naam van een voorziening, telefoonnummer, gebied, wegnummer, knooppunt, enz. in.

**[Media]** : Voer een album, artiest, nummer, afspeellijst, genre, radiozender, enz. in.

**[Phone]** (telefoon) : Voer een naam, telefoonnummer of iets anders dat in het telefoonboek staat in.

**[Vehicle]** (voertuig) : Voer voertuiginformatie in die u wilt weergeven.

**[Settings]** (instellingen) : Voer de instelling in die u wilt wijzigen, zoals audio, telefoon en navigatie.



### 3 Druk na het invoeren van het zoekwoord op **[Go]** (start).



### 4 Kies het gewenste item uit de lijst met zoekresultaten.

#### INFORMATIE

- Bediening van het scherm is beperkt tijdens het rijden.
- De zoekfunctie is niet beschikbaar in combinatie met Apple CarPlay of Android Auto.



<b>2-1. Basisinstelling multim mediasysteem</b>	
Registreren van een gebruikersprofiel .....	<b>48</b>
<b>2-2. Diverse instellingen</b>	
Wijzigen van de diverse instellingen .....	<b>53</b>
<b>2-3. Instellingen bestuurder</b>	
Wijzigen en registreren van een gebruikersprofiel .....	<b>55</b>
Identificatiemethode voor een bestuurder instellen .....	<b>58</b>
<b>2-4. Algemene instellingen</b>	
Wijzigen van de algemene instellingen van het multim mediasysteem .....	<b>59</b>
<b>2-5. Scherminstellingen</b>	
Wijzigen van de instellingen voor de weergave van het scherm .....	<b>62</b>
<b>2-6. Instellingen spraakbediening</b>	
Wijzigen van de instellingen van de spraakbediening .....	<b>64</b>
<b>2-7. Voertuiginstellingen</b>	
Dealerinformatie instellen .....	<b>66</b>
Wijzigen van de beveiligingsinstellingen .....	<b>67</b>
Bijwerken en controleren van de software-informatie .....	<b>70</b>
<b>2-8. Navigatie-instellingen</b>	
Instellingen navigatiesysteem .....	<b>73</b>
Wijzigen van de kaartinstellingen .....	<b>74</b>
Route-instellingen .....	<b>76</b>
Instellingen begeleiding .....	<b>80</b>
Instellingen verkeersinformatie ....	<b>82</b>
Overige instellingen .....	<b>83</b>
<b>2-9. Geluids- en media-instellingen</b>	
Wijzigen van de geluids- en media-instellingen .....	<b>86</b>
Overschakelen naar een andere schermmodus .....	<b>89</b>
Instellen van de beeldkwaliteit ....	<b>90</b>
Aanpassen van de geluidsinstellingen per bron .....	<b>91</b>
<b>2-10. Wi-Fi®-instellingen</b>	
Wijzigen van de Wi-Fi®-instellingen .....	<b>92</b>
<b>2-11. Bluetooth®-instellingen</b>	
Bluetooth®-apparaten instellen ....	<b>94</b>

### Registreren van een gebruikersprofiel\*1

Registreer een gebruiker en schakel het gebruikersprofiel in als de basisinstelling van het multimediasysteem.

Door gebruik te maken van gebruikersprofielen kunnen voor elke bestuurder verschillende voertuig- en multimedia-instellingen worden opgeslagen in "My settings". Wanneer de auto door meerdere bestuurders wordt gebruikt, zoals familie en vrienden, kan de auto worden gebruikt zonder de instellingen van andere bestuurders te wijzigen.

Er kan met de auto in de gastmodus worden gereden indien het gewenst is om geen gebruikersprofiel te gebruiken.

### Gebruikersprofielen

Multimedia-instellingen en andere voertuiginstellingen kunnen voor elke bestuurder worden opgeslagen en de desbetreffende bestuurder kan ze vóór het rijden laden.

- Er kunnen maximaal drie gebruikersprofielen worden geregistreerd.
- Het volume, het navigatiesysteem, het audiosysteem, enz. en bepaalde multimedia-instellingen kunnen worden opgeslagen in een profiel.
- Wanneer instellingen worden gewijzigd, worden ze automatisch opgeslagen in het huidige profiel.
- Zoekgeschiedenis, individuele instellingen en andere persoonlijke informatie kunnen worden beschermd door een profiel aan te maken.
- Door een apparaat, zoals een smartphone, te registreren om de bestuurder te identificeren, wordt het profiel automatisch geladen bij het instappen.

#### ■ Koppelen aan een Toyota-account\*2

- U hebt een actief Toyota-account nodig om een profiel te kunnen gebruiken.
- Als uw Toyota-account wordt gekoppeld aan de Toyota-app, kan uw profiel vanuit de cloud worden gedownload wanneer u in een auto rijdt met een geldig Toyota Account Service-contract die is uitgerust met hetzelfde type multimediasysteem.
- Geregistreerde profielen kunnen worden bekeken en gewijzigd in de Toyota-app.
- De bestuurder die als eigenaar is geregistreerd, kan alle in de auto geregistreerde bestuurders verwijderen. Bestuurders die geen eigenaar van de auto zijn, kunnen het profiel van de eigenaar niet verwijderen.
- Hetzelfde profiel kan niet tegelijkertijd in een andere auto worden gebruikt.
- Als u bepaalde multimedia-instellingen wijzigt, wordt het profiel dat in de cloud is opgeslagen automatisch bijgewerkt en verschijnt er een scherm waarmee de bestuurder wordt geïnformeerd dat het profiel is bijgewerkt.
- Bepaalde multimedia-instellingen worden opgeslagen in de cloud, dus zelfs als een profiel in de auto wordt verwijderd, wordt het niet uit de cloud verwijderd.

---

### — Verwante onderwerpen —

Identificatiemethode voor een bestuurder instellen (Blz. 58)

\*1: Deze functie is in sommige landen of gebieden niet beschikbaar.

\*2: Deze functie is in sommige landen of gebieden niet beschikbaar.

## Voor de eerste keer registreren van een gebruikersprofiel (type A)

U hebt een Toyota-account nodig om een profiel te kunnen gebruiken.

- Nadat het contact AAN is gezet, wordt het keuzeschermb voor de taal weergegeven. Kies de gewenste taal.**

Selecteer de weergegeven taal bij het registreren van de bestuurder. Nadat het registreren van de bestuurder is voltooid, keert de systeentaal terug naar de standaardtaal.



- Kies [Link] (koppel) om de Toyota-app op uw smartphone te gebruiken voor het registreren van een profiel.**

- Als u de Toyota-app niet hebt geïnstalleerd, kies dan **[Get the App]** (download de app) en download de app met behulp van de QR-code op het scherm.

- Als u geen profiel wilt registreren, kies dan **[Don't link now]** (koppel nu niet).

Als u **[Do not show setup again]** (configuratie niet meer weergeven) kiest, wordt het scherm voor het registreren van het profiel niet meer weergegeven.



- Open de Toyota-app op een smartphone, volg de instructies op het scherm en scan de QR-code of voer de verificatiecode in om een bestuurder te registreren.**

- Kies [I Agree] (akkoord).**

Zodra de registratie is voltooid, wordt er een melding weergegeven en wordt uw profiel opgeslagen.

- Nadat u uw profiel hebt geregistreerd, registreert u een apparaat om de bestuurder te identificeren. Kies [Continue] (doorgaan) om door te gaan met het instellen.**

U kunt ook op een later moment een apparaat registreren.

- Registreer een apparaat op het scherm met de bestuurderslijst. Door een apparaat te registreren om de bestuurder te identificeren, wordt uw profiel automatisch geladen.**



### INFORMATIE

Als er nog geen gebruikersprofiel is geregistreerd, kan dit worden gedaan via het scherm met de bestuurderslijst.

### Verwante onderwerpen

Identificatiemethode voor een bestuurder instellen (Blz. 58)

Wijzigen en registreren van een gebruikersprofiel (Blz. 55)

### Voor de eerste keer registreren van een gebruikersprofiel (type B)

#### 1 Na het starten van de auto wordt het keuzeschermbij de taal weergegeven. Kies de gewenste taal.

Selecteer de weergegeven taal bij het registreren van de bestuurder. Nadat het registreren van de bestuurder is voltooid, keert de systeemtaal terug naar de standaardtaal.

Dit scherm wordt in sommige landen of gebieden mogelijk niet weergegeven.

#### 2 Kies [Create] (aanmaken) om een gebruikersprofiel te registreren.

Als u geen profiel wilt registreren, kies dan [Don't create now] (nu niet aanmaken). Als u [Do not show setup again] (configuratie niet meer weergeven) kiest, wordt het scherm voor het registreren van het profiel niet meer weergegeven.

#### 3 Voer de naam van het gebruikersprofiel in.

#### 4 Voer de gewenste pincode in.

- Stel een pincode in om de privacy van het gebruikersprofiel te beschermen.
- Kies [Skip] (sla over) om een profiel te registreren zonder een pincode in te stellen.



#### 5 Voer uw pincode opnieuw in om uw profiel te registreren.

Zodra de registratie is voltooid, wordt er een melding weergegeven en wordt uw profiel opgeslagen.

#### 6 Nadat u uw profiel hebt geregistreerd, registreert u een apparaat om de bestuurder te identificeren. Kies [Continue] (doorgaan) om door te gaan met het instellen.

U kunt ook op een later moment een apparaat registreren.

#### 7 Registreer een apparaat op het scherm met de bestuurderslijst. Door een apparaat te registreren om de bestuurder te identificeren, wordt uw profiel automatisch geladen.

### Verwante onderwerpen

Identificatiemethode voor een bestuurder instellen (Blz. 58)

## Automatisch laden van een gebruikersprofiel

Door ter identificatie van de bestuurder een Bluetooth®-apparaat bij u te hebben in de auto, kan het gebruikersprofiel automatisch worden geladen.

- De auto signaleert het in het profiel geregistreerde apparaat wanneer het contact in stand ACC of AAN wordt gezet. Wanneer een geregistreerd apparaat wordt gesignaleerd, wordt het profiel waaraan het apparaat is toegewezen automatisch geladen.
- Als het in het profiel geregistreerde apparaat niet wordt gesignaleerd, wordt de auto gebruikt in de gastmodus.
- Wanneer u [**Settings**] (instellingen) kiest, wordt het scherm met de bestuurderslijst weergegeven. Hiermee kunt u profielen wijzigen.

### — Verwante onderwerpen —

Identificatiemethode voor een bestuurder instellen (Blz. 58)

Wijzigen en registreren van een gebruikersprofiel (Blz. 55)

## Wijzigen van het gebruikersprofiel (type A)

U kunt het profiel dat u wilt gebruiken selecteren in de lijst met gebruikersprofielen die in de auto is geregistreerd.

- 1 Kies [] in het hoofdmenu.
- 2 Selecteer in "Saved profiles" (opgeslagen profielen) de gewenste gebruikersprofielnaam.

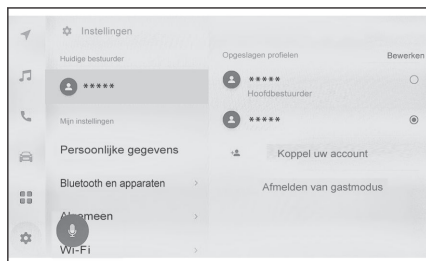

### 3 Voer het wachtwoord in.

- Er is wellicht geen wachtwoord nodig als het Bluetooth®-apparaat, dat is gekoppeld aan het geselecteerde profiel, met het systeem is verbonden.
- Voer het wachtwoord in dat in de Toyota-app is ingesteld toen het Toyota-account werd aangemaakt.
- Zodra het gebruikersprofiel is gewijzigd, wordt er een melding weergegeven op het scherm.

### INFORMATIE

Als het systeem een apparaat signaleert dat is ingesteld op een ander gebruikersprofiel, verschijnt er een pop-upbericht. Wanneer u [**Yes**] (ja) kiest, kunt u het gebruikersprofiel wijzigen.

### Wijzigen van het gebruikersprofiel (type B)

U kunt het profiel dat u wilt gebruiken selecteren in de lijst met gebruikersprofielen die in de auto is geregistreerd.

- 1 Kies [  ] in het hoofdmenu.
- 2 Selecteer in "Saved profiles" (opgeslagen profielen) de gewenste gebruikersprofielnaam.

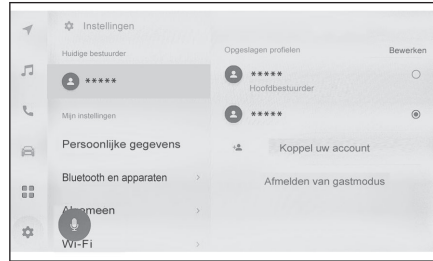

- 3 Voer de pincode in.
  - Voer de pincode in die u hebt ingesteld toen u uw gebruikersprofiel hebt aangemaakt.
  - Zodra het gebruikersprofiel is gewijzigd, wordt er een melding weergegeven op het scherm.

#### INFORMATIE

Als het systeem een apparaat signaleert dat is ingesteld op een ander gebruikersprofiel, verschijnt er een pop-upbericht. Wanneer u [**Yes**] (ja) kiest, kunt u het gebruikersprofiel wijzigen.

#### — Verwante onderwerpen —

Identificatiemethode voor een bestuurder instellen (Blz. 58)

## Wijzigen van de diverse instellingen

De diverse instellingen met betrekking tot het multimediasysteem kunnen worden gewijzigd.

- 1 Kies [  ] in het hoofdmenu.
- 2 Selecteer het gewenste item.



Inschakelen	Beschrijving
"Current driver"*1 (huidige bestuurder)	
[  ](naam gebruikersprofiel of naam auto) [  Guest] (gast)	Geeft de naam van de huidige bestuurder weer. Door de naam van de bestuurder te kiezen, kunt u een gebruikersprofiel wijzigen of registreren.(→ Blz. 55)
"My Settings" (mijn instellingen)	
[ <b>Personal info</b> ] (persoonlijke gegevens)	Registreer een apparaat om de bestuurder te identificeren.(→ Blz. 58)
[ <b>Bluetooth &amp; Devices</b> ] (Bluetooth en apparaten)	Registreer of bewerk een Bluetooth®-apparaat. (→ Blz. 94)
[ <b>General</b> ] (algemeen)	Wijzig de tijdsinstellingen, de weergegeven taal en andere algemene instellingen van het multimediasysteem.(→ Blz. 59)
[ <b>Wi-Fi</b> ]	Configureer de Wi-Fi®-instellingen en andere geavanceerde instellingen. (→ Blz. 92)
[ <b>Display</b> ]	Pas het contrast en de helderheid, enz. van het scherm aan.(→ Blz. 62)
[ <b>Sound &amp; Media</b> ] (geluid en media)	Wijzig het volume van de gesproken aanwijzingen van het systeem en de instellingen van de audiobron.(→ Blz. 86)
[ <b>Navigation</b> ] (navigatie)	Wijzig instellingen met betrekking tot de kaartweergave en de routebegeleiding. (→ Blz. 73)
[ <b>Voice &amp; Search</b> ] (spraak en zoeken)	Wijzig instellingen met betrekking tot de spraakherkenning.(→ Blz. 64)

## 2-2. Diverse instellingen

Inschakelen	Beschrijving
"Vehicle" (voertuig)	
<b>[Vehicle customise]</b> <sup>*2</sup> (voertuig aanpassen)	Wijzig instellingen met betrekking tot de uitrusting van de auto.
<b>[Dealer info]</b> (dealerinformatie)	Registreer en wis dealerinformatie.(→ Blz. 66)
<b>[Info &amp; Security]</b> (info en veiligheid)	Wijzig instellingen met betrekking tot beveiliging en privacy.(→ Blz. 67)
<b>[Software update]</b> (software-update)	Controleer de software-informatie en werk deze indien nodig bij.(→ Blz. 70)

### INFORMATIE



Voor de veiligheid kunnen sommige instellingen tijdens het rijden niet worden bediend.

\*1: Deze functie is in sommige landen of gebieden niet beschikbaar.

\*2: Zie de "handleiding van de auto".

## Wijzigen en registreren van een gebruikersprofiel\*1

Het gebruikersprofiel kan worden geregistreerd of gewijzigd. Door een gebruikersprofiel te registreren, kunnen multimedia-instellingen en diverse andere individuele voertuiginstellingen worden opgeslagen als een profiel voor elke bestuurder.

- 1 Kies [  ] in het hoofdmenu.
- 2 Kies [  ] (naam gebruikersprofiel of naam auto) of [  ] [Guest] (gast) in het submenu.
- 3 Selecteer het gewenste item.

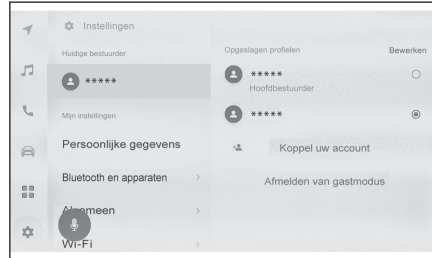



Instellen	Beschrijving
"Saved profiles" (opgeslagen profielen)	<p>De in de auto geregistreerde gebruikersprofielen worden in een lijst weergegeven. Er kan tussen de profielen worden geschakeld door het gewenste profiel aan te raken en het wachtwoord in te voeren.</p> <p>Kies [<b>Edit</b>] (bewerken) om een geregistreerd gebruikersprofiel te wissen. (niet beschikbaar in gastmodus)</p>
[  ] [ <b>Connect your account</b> ] (koppel uw account)/[ <b>Create profile</b> ] (profiel aanmaken)	<p>Hiermee kunt u een nieuw gebruikersprofiel registreren. Als de bestuurder al is geregistreerd in een andere auto, kunnen bepaalde in die auto geregistreerde multimedia-instellingen worden weergegeven.</p>
[ <b>Sign out to guest mode</b> ] (afmelden van gastmodus)/[ <b>Sign out</b> ] (afmelden)	<p>Overschakelen op het gastaccount.</p> <p>Met behulp van het gastaccount kunnen persoonlijke instellingen worden aangepast en worden ze niet opgeslagen in een ander gebruikersprofiel. Wanneer u uw auto aan iemand anders overdraagt, kunt u door [<b>Sign out to guest mode</b>] (afmelden van gastmodus) te kiezen de persoonlijke informatie van het verbonden apparaat verbergen. Hiermee kunt u privégegevens, zoals zoekgeschiedenis of persoonlijke instellingen, beschermen.</p> <p>Andere instellingen dan de zoekgeschiedenis en de persoonlijke instellingen worden wel overgebracht naar het gastaccount.</p>

\*1: Deze functie is in sommige landen of gebieden niet beschikbaar.

### INFORMATIE

Voor de veiligheid kunnen deze instellingen tijdens het rijden niet worden bediend.





#### Een nieuw gebruikersprofiel aanmaken (type A)

- 1 Kies [] in het hoofdmenu.
- 2 Kies [] (naam gebruikersprofiel of naam auto) of [] [Guest] (gast) in het submenu.
- 3 Kies [Connect your account] (koppel uw account) om de Toyota-app op uw smartphone te gebruiken voor het registreren van een profiel.
- 4 Kies [Link] (koppelen).
  - Als u de Toyota-app niet hebt geïnstalleerd, kies dan [Get the App] (download de app) en download de app met behulp van de QR-code op het scherm.
- 5 Open de Toyota-app op een smartphone, volg de instructies op het scherm en scan de QR-code of voer de verificatiecode in om een bestuurder te registreren.
- 6 Kies [I Agree] (akkoord).

Zodra de registratie is voltooid, wordt er een melding weergegeven en wordt uw profiel opgeslagen.
- 7 Nadat u uw profiel hebt geregistreerd, registreert u een apparaat om de bestuurder te identificeren. Kies [Continue] (doorgaan) om door te gaan met het instellen.

U kunt ook op een later moment een apparaat registreren.
- 8 Registreer een apparaat op het instellingenscherm voor de bestuurder. Door een apparaat te registreren om de bestuurder te identificeren, wordt uw profiel automatisch geladen.

#### Een nieuw gebruikersprofiel aanmaken (type B)

- 1 Kies [] in het hoofdmenu.
- 2 Kies [] (naam gebruikersprofiel of naam auto) of [] [Guest] (gast) in het submenu.
- 3 Kies [] [Create Profile] (profiel aanmaken).
- 4 Voer de naam van het gebruikersprofiel in.
- 5 Voer de gewenste pincode in.
  - Stel een pincode in om de privacy van het gebruikersprofiel te beschermen.
  - Kies [Skip] (sla over) om een profiel te registreren zonder een pincode in te stellen.
- 6 Voer uw pincode opnieuw in om uw profiel te registreren.

Zodra de registratie is voltooid, wordt er een melding weergegeven en wordt uw profiel opgeslagen.
- 7 Nadat u uw profiel hebt geregistreerd, registreert u een apparaat om de bestuurder te identificeren. Kies [Continue] (doorgaan) om door te gaan met het instellen.

U kunt ook op een later moment een apparaat registreren.

- 8 Registreer een apparaat op het instellingenschermb voor de bestuurder.**  
Door een apparaat te registreren om de bestuurder te identificeren, wordt uw profiel automatisch geladen.

## Identificatiemethode voor een bestuurder instellen\*1

Stel een apparaat in om een bestuurder te identificeren. Wanneer het contact in stand ACC of AAN wordt gezet en een geregistreerd apparaat wordt signaleerd, wordt het profiel waaraan het apparaat is toegewezen automatisch geladen. U kunt een Bluetooth®-apparaat, zoals een smartphone, selecteren als het te registreren apparaat.

- 1 Kies [  ] in het hoofdmenu.
- 2 Kies [Personal info] (persoonlijke gegevens) in het submenu.
- 3 Selecteer het gewenste item.

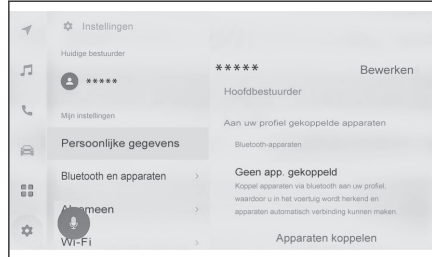

Instellen	Beschrijving
Naam gebruikersprofiel	De naam van het gebruikersprofiel wordt weergegeven. Kies [Edit] (bewerken) om de profielnaam te wijzigen.
"Devices linked to your profile" (aan uw profiel gekoppelde apparaten)	
"PIN"*1	De bestuurder wordt geïdentificeerd aan de hand van een pincode en het bijbehorende profiel wordt geladen. Kies [Set new PIN] (nieuwe pincode instellen) om te registreren.
"Bluetooth devices" (Bluetooth-apparaten)	De bestuurder wordt geïdentificeerd aan de hand van een smartphone of een ander Bluetooth®-apparaat en het bijbehorende profiel wordt geladen. Kies [Link devices] (apparaten koppelen) om te registreren. (→ Blz. 112)
[Reset settings] (instellingen resetten)	Sommige multimedia-instellingen voor het geselecteerde gebruikersprofiel worden gewist.
[Delete driver] (bestuurder verwijderen)	De registratie voor het geselecteerde gebruikersprofiel wordt verwijderd. Door het gebruikersprofiel dat is geregistreerd voor de eigenaar te wissen, worden alle in de auto geregistreerde gebruikersprofielen gewist.

## Wijzigen van de algemene instellingen van het multimediasysteem

De tijdsinstellingen, de weergegeven taal en andere algemene instellingen van het multimediasysteem kunnen worden gewijzigd.

- 1 Kies [  ] in het hoofdmenu.
- 2 Kies [General ] (algemeen) in het submenu.
- 3 Selecteer het gewenste item.

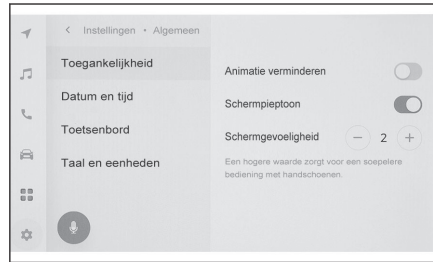

### ● [Accessibility] (toegankelijkheid)

Instellen	Beschrijving
[Reduce animation] (animatie verminderen)	Verklein de animaties die worden weergegeven bij het wisselen van scherm.
[Screen beep] (scherm pieptoon)	Schakel het geluid dat wordt gemaakt wanneer u het scherm aanraakt in of uit.
[Screen sensitivity] (schermgevoeligheid)	Pas de aanraakgevoeligheid van het scherm aan.

### ● [Date & time] (datum en tijd)

Instellen	Beschrijving
[Set automatically] (automatisch instellen)	Gebruik GPS-informatie en kaartgegevens om automatisch de tijd in te stellen. Wanneer u deze instelling uitschakelt, kunt u de tijd en tijdzone handmatig instellen.
"Time" (tijd)	
[24-hour time] (24-uursnotatie)	Wijzig tussen 24-uurs- en 12-uursweergave.
[Time zone] (tijdzone)	Wanneer [Set automatically] (automatisch instellen) is uitgeschakeld, kunt u de tijdzone instellen.
[Daylight savings] (zomertijd)	Wanneer [Set automatically] (automatisch instellen) is uitgeschakeld, kunt u de zomertijd instellen op [Auto] (automatisch), [On] (aan) of [Off] (uit).

\*1: Deze functie is in sommige landen of gebieden niet beschikbaar.

## 2-4. Algemene instellingen

Instellen	Beschrijving
<b>[Set time automatically]</b> (tijd automatisch instellen)	Wanneer <b>[Set automatically]</b> (automatisch instellen) is uitgeschakeld, kunt u bepalen of u de tijd automatisch wilt instellen met behulp van GPS. Wanneer u deze instelling uitschakelt, kunt u de tijd handmatig instellen.
<b>[Set time manually]</b> (tijd handmatig instellen)	Wanneer <b>[Set time automatically]</b> (tijd automatisch instellen) is uitgeschakeld, kunt u de tijd handmatig instellen.
"Date" (datum)	
<b>[Format]</b> (formaat)	Hiermee kunt u het weergaveformaat van de datum wijzigen. (MM/DD/JJJJ, DD/MM/JJJJ, JJJJ/MM/DD, enz.)

### ● **[Keyboard]** (toetsenbord)

Instellen	Beschrijving
"History" (geschiedenis)	
<b>[Memorise keyboard]</b> (sla toetsenbord op)	Hiermee stelt u het systeem in staat om het toetsenbord invoerresultaten te leren.
<b>[Delete keyboard history]</b> (wis toetsenbordhistorie)	Hiermee kunt u de tekstleergeschiedenis van het toetsenbord wissen.
<b>[Delete search history]</b> (wis zoekgeschiedenis)	Hiermee kunt u de zoekgeschiedenis van het toetsenbord wissen.

### ● **[Language & Units]** (taal en eenheden)

Instellen	Beschrijving
<b>[Language]</b> (taal)	Hiermee kunt u de taal wijzigen. Zowel de taal die op het scherm wordt weergegeven als die van de gesproken aanwijzingen van het systeem wordt gewijzigd.
<b>[System language]</b> * <sup>1</sup> (systeetaal)	Wijzig de taal die op het scherm wordt weergegeven.
<b>[Voice language]</b> * <sup>1</sup> (taal gesproken aanwijzingen)	Wijzig de taal van de gesproken aanwijzingen van het systeem.
"Measurements" (maten)	
<b>[Set automatically]</b> (automatisch instellen)	Stelt automatisch de weergave-eenheden voor bijvoorbeeld de afstand in op basis van de landinformatie.
<b>[Trip info. unit]</b> (eenheid ritinformatie)	Wanneer <b>[Set automatically]</b> (automatisch instellen) is uitgeschakeld, kunt u de weergave-eenheid handmatig instellen.

### **INFORMATIE**

Stel de taal van Apple CarPlay/Android Auto in met behulp van het aangesloten apparaat.

\*1: Deze functie is in sommige talen niet beschikbaar.

## Wijzigen van de instellingen voor de weergave van het scherm

U kunt het contrast en de helderheid van het scherm afstellen.

- 1 Kies [  ] in het hoofdmenu.
- 2 Kies [Display] in het submenu.
- 3 Selecteer het gewenste item.

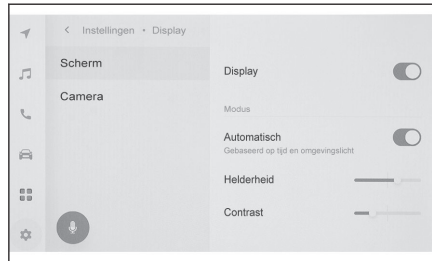

### ● [Scherm]

Instellen	Beschrijving
[Display]	Stel in of het scherm wel of niet moet worden weergegeven. Als het scherm wordt uitgeschakeld, wordt er niets op het scherm weergegeven en is er alleen geluid te horen. Om het scherm opnieuw weer te geven raakt u het scherm aan en kiest u de toets in het midden van het scherm.
"Mode" (modus)	
[Automatic] (automatisch)	Het scherm kan automatisch worden gewisseld tussen de dag- en de nachtmodus wanneer de verlichting van de auto wordt in- of uitgeschakeld.
[Daytime (light)] (overdag (licht))	Wanneer [Automatic] (automatisch) is uitgeschakeld, kan het scherm handmatig worden gewijzigd naar de dagmodus.
[Nighttime (dark)] ('s nachts (donker))	Wanneer [Automatic] (automatisch) is uitgeschakeld, kan het scherm handmatig worden gewijzigd naar de nachtmodus.
[Brightness] (helderheid)	Stel de helderheid van het scherm in.
[Contrast]	Stel de sterkte van het contrast van het scherm in.

### ● [Camera]

Instellen	Beschrijving
"Camera screen" (camerascherm)	

Instellen	Beschrijving
[ <b>Brightness</b> ] (helderheid)	Stel de helderheid van het camerascherm in.
[ <b>Contrast</b> ]	Stel de sterkte van het contrast van het camerascherm in.

### INFORMATIE

- Zie "Instellen van de beeldkwaliteit" (→ Blz. 90) voor meer informatie over het instellen van de beeldkwaliteit.
- Zelfs als het scherm is uitgeschakeld, blijft de GPS de actuele locatie van de auto volgen.
- Wanneer het scherm wordt uitgeschakeld
  - Zelfs als het scherm is uitgeschakeld, wordt het scherm mogelijk tijdelijk weergegeven, bijvoorbeeld wanneer u op de spraaktoets op het stuurwiel drukt of wanneer de selectiehendel in stand R wordt gezet.
  - Als het scherm wordt aangeraakt terwijl het scherm is uitgeschakeld, wordt de ontgrendelknop in het midden van het scherm weergegeven. Raak de ontgrendelknop aan om het scherm weer te geven. Als de toets gedurende 3 seconden niet wordt bediend, wordt het scherm weer uitgeschakeld.

### Wijzigen van de instellingen van de spraakbediening\*1

De instellingen met betrekking tot de spraakherkenning kunnen worden gewijzigd.

- 1 Kies [  ] in het hoofdmenu.
- 2 Kies [Voice & Search] (spraak en zoeken) in het submenu.
- 3 Selecteer het gewenste item.



Instelling	Beschrijving
"Voice recognition" (spraakherkenning)	
[Wake word] (wekwoord)	Wijzigen van het wekwoord waarmee de spraakbediening wordt gestart.
[Set custom wake word] (aangepast wekwoord instellen)	Instellen van het gewenste wekwoord waarmee de spraakbediening wordt gestart.
[Mic button] (microfoontoets)	Tonen of verbergen van de toets [  ] op het scherm.
"Voice feedback" (spraakfeedback)	
[Voice prompt] (spraakcommando)	In-/uitschakelen van de spraakcommando's.
"Notification" (melding)	
[Voice support] (spraakondersteuning)	U kunt verbaal reageren op binnenkomende oproepen en andere meldingen.

### Wijzigen van het wekwoord waarmee het spraakcommandosysteem wordt gestart

- 1 Kies [  ] in het hoofdmenu.
- 2 Kies [Voice & Search] (spraak en zoeken) in het submenu.
- 3 Kies [Wake word] (wekwoord).

\*1: Deze functie is in sommige landen of gebieden niet beschikbaar.

#### 4 Kies het gewenste wekwoord in de lijst.

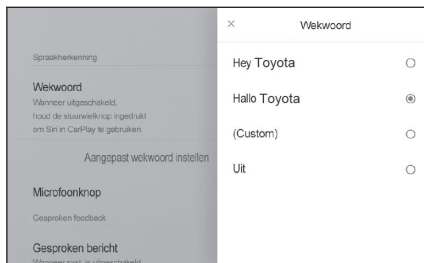

#### INFORMATIE



- U kunt ook zelf een woord opgeven. Kies **[Set custom wake word]** (aangepast wekwoord instellen) en voer het gewenste woord in via het toetsenbord.
- Als het aangepaste wekwoord te kort is, zal het spraakcommandosysteem het mogelijk niet herkennen. Gebruik een wekwoord met ten minste 3 lettergrepen.

## Dealerinformatie instellen\*1

U kunt dealerinformatie registreren en wissen. Door de gegevens te registreren van de dealer waar u uw auto laat onderhouden, kunt u vanuit het instellingenschermd contact opnemen met de dealer wanneer u een onderhoudsbeurt wilt inplannen.

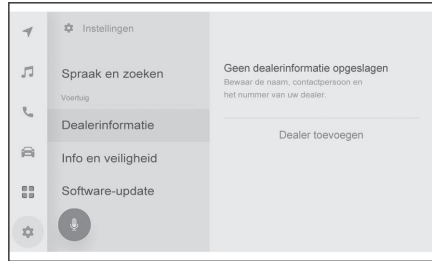
- 1 Kies [  ] in het hoofdmenu.
- 2 Kies [Dealer info] (dealerinformatie) in het submenu.
- 3 Selecteer het gewenste item.



Instellen	Beschrijving
[Add dealer] (dealer toevoegen)	Hiermee kunt u de voorkeursdealer, de naam van het contact en het telefoonnummer registreren.
Dealer name (dealernaam)	Hiermee kunt u de opgeslagen dealernaam weergeven. Wanneer u [  ] kiest, kunt u de informatie wijzigen.
"Contact"	Hiermee kunt u de opgeslagen naam van het contact weergeven. Wanneer u [  ] kiest, kunt u de informatie wijzigen.
"Phone" (telefoon)	Hiermee kunt u het opgeslagen telefoonnummer weergeven. Wanneer u [  ] kiest, kunt u de informatie wijzigen.
[Delete dealer] (dealer wissen)	Hiermee kunt u de dealerinformatie wissen.

\*1: Deze functie is in sommige landen of gebieden niet beschikbaar.

## Wijzigen van de beveiligingsinstellingen

Instellingen met betrekking tot beveiliging en privacy kunnen worden gewijzigd.

- 1 Kies [  ] in het hoofdmenu.
- 2 Kies [Info & Security] (info en veiligheid) in het submenu.
- 3 Selecteer het gewenste item.

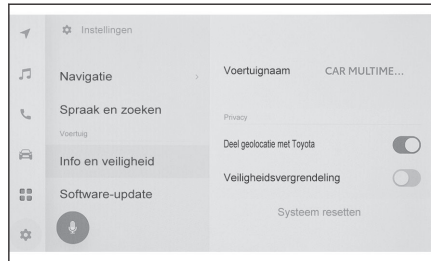

Instelling	Beschrijving
[Vehicle name] (voertuignaam)	Toont de naam van het systeem (voertuignaam). Dit is de naam die wordt weergegeven bij het zoeken naar Bluetooth®-apparaten vanaf een ander apparaat. U kunt de naam wijzigen door erop te drukken.
"Privacy"	
[Activate all data] <sup>*1</sup> (alle gegevens activeren)	Hiermee kunt u het uploaden van gegevens via de communicatieservice inschakelen/uitschakelen. Indien uitgeschakeld, is de communicatieservice niet beschikbaar. Indien ingeschakeld, worden het privacybeleid en de gebruiksvoorwaarden weergegeven op het scherm. Kies [I Agree] (akkoord).
[Use voice data] <sup>*1</sup> (spraakgegevens gebruiken)	Hiermee kunt u het uploaden van spraakgegevens via de communicatieservice inschakelen/uitschakelen. Indien uitgeschakeld, zijn de spraakgegevens niet beschikbaar via de communicatieservice. Indien ingeschakeld, worden het privacybeleid en de gebruiksvoorwaarden weergegeven op het scherm. Kies [I Agree] (akkoord).
[Use location data] (locatiegegevens gebruiken)	Bepaalt of locatiegegevens mogen worden verstuurd bij het gebruik van de communicatiediensten. Als deze instelling uit staat, zijn sommige diensten die gebruikmaken van locatiegegevens uitgeschakeld.

Instelling	Beschrijving
[ <b>Security lock</b> ] (veiligheidsvergrendeling)	Schakelt beveiliging met een wachtwoord in om persoonlijke informatie te beschermen. Als deze instelling aan staat, moet er een wachtwoord worden ingevoerd wanneer de 12V-accu is vervangen of het multimediasysteem uit de auto is verwijderd.
[ <b>Reset security lock password</b> ] (reset wachtwoord veiligheidsvergrendeling)	Reset het wachtwoord van de veiligheidsvergrendeling.
[ <b>Remote security</b> ] <sup>*1</sup> (beveiliging op afstand)	Toont de status van de beveiliging op afstand.
[ <b>System reset</b> ] (systeem resetten)	Reset alle systeemgegevens en zet de instellingen terug op de fabrieksstandaard.

### INFORMATIE

- Mogelijk wordt de verbinding verbroken na het resetten van het systeem. Start in dat geval het systeem opnieuw op.
- Nadat alle informatie is geïnitieerd, worden alle gegevens in het multimediasysteem geïnitieerd en weer ingesteld op de fabrieksstandaard. Het is niet mogelijk om terug te keren naar de situatie voor de initialisatie.

## — Verwante onderwerpen —

Stelsysteem herstarten (Blz. 15)

### Instellen van de veiligheidsvergrendeling

- 1 Kies [] in het hoofdmenu.
- 2 Kies [**Info & Security**] (info en veiligheid) in het submenu.
- 3 Kies [**Security lock**] (veiligheidsvergrendeling).
- 4 Kies [OK].
- 5 Stel een wachtwoord in dat tussen de 4 en 15 alfanumerieke karakters bevat.
- 6 Voer uw wachtwoord nogmaals in.

Er verschijnt een melding en de veiligheidsvergrendeling wordt ingeschakeld.

### INFORMATIE

- Nadat een wachtwoord is ingesteld en het systeem wordt gereset nadat de 12V-accu is vervangen of het multimediasysteem uit de auto is verwijderd, moet er een wachtwoord worden ingevoerd om het multimediasysteem te bedienen. Voer het door u ingestelde wachtwoord in.

\*1: Deze functie is in sommige landen of gebieden niet beschikbaar.

- Als het wachtwoord een bepaald aantal keren onjuist is ingevoerd, wordt er geen toegang meer verleend om een wachtwoord in te voeren. Als dat gebeurt, vraag dan uw dealer om het systeem te ontgrendelen.
- Gebruik bij het instellen van een wachtwoord voor de veiligheid niet herhaaldelijk hetzelfde wachtwoord of een woord dat in het woordenboek staat.

### Bijwerken en controleren van de software-informatie\*1

Controleer de software-informatie en werk deze indien nodig bij. De software wordt bijgewerkt met als doel het verbeteren van de functies en bediening van het multimediastelsel, voor een soepeler gebruik.

- 1 Kies [  ] in het hoofdmenu.
- 2 Kies [Software update] (software-update) in het submenu.
- 3 Selecteer het gewenste item.



Instellen	Beschrijving
"Software update" (software-update)	
[Updates available] (updates beschikbaar)	Kies [View] (bekijken) om informatie over software-updates te bekijken. Nadat u hebt gecontroleerd of er een update beschikbaar is en u de inhoud van de update hebt bekeken, kan de software-update worden gedownload en geïnstalleerd. Als er geen update beschikbaar is, wordt [No updates available] (geen updates beschikb.) weergegeven.
[Model info] (modelinformatie)	Controleer de huidige software-versie, enz.
[Update software] (software bijwerken)	De software wordt bijgewerkt. Dit wordt niet weergegeven als er geen updates beschikbaar zijn.
[History] (geschiedenis)	Controleer de update-geschiedenis van de software. Deze instelling wordt niet weergegeven als er geen update-geschiedenis is.
[License information] (licentie-informatie)	Controleer de softwarelicentie-informatie.
[Update notification] (melding update)	Hiermee kunt u meldingen met betrekking tot software-updates in- of uitschakelen.

### Bijwerken van de software\*2

Gebruik een van de volgende methoden om de software bij te werken:

\*1: Deze functie is in sommige landen of gebieden niet beschikbaar.

\*2: Deze functie is in sommige landen of gebieden niet beschikbaar.

- **Werk de software bij met behulp van de datacommunicatiemodule (DCM)**
- **Werk de software bij met behulp van Wi-Fi®**

### **INFORMATIE**

- Kaartgegevens kunnen niet worden bijgewerkt met behulp van deze service.
- Sommige handelingen kunnen niet worden uitgevoerd tijdens het bijwerken van de software.
- Neem bij eventuele vragen contact op met een erkende Toyota-dealer of hersteller/reparateur of een andere naar behoren gekwalificeerde en uitgeruste deskundige.

### **OPMERKING**

- Het bijwerken van de software geschiedt op eigen risico.
- Als de software eenmaal is bijgewerkt, kan dit niet worden hersteld naar de vorige versie.
- De software-update kan alleen op dit systeem worden gebruikt. Hij kan niet op een ander apparaat worden gebruikt.
- Afhankelijk van de inhoud van de software-update, worden sommige instellingen mogelijk gereset. Als dat gebeurt, configureer de desbetreffende instellingen dan opnieuw nadat de software is bijgewerkt.
- Hoewel tijdens de software-update de basisfuncties gebruikt kunnen worden, is de bediening mogelijk traag. Bedien het systeem indien mogelijk niet.
- Nadat de software is bijgewerkt, ontvangt de distributieserver van Toyota Motor Corporation automatisch een melding dat de update is voltooid. Toyota Motor Corporation gebruikt de ontvangen informatie uitsluitend voor software-updates. Afhankelijk van uw abonnement kunnen er ook kosten voor communicatie in rekening worden gebracht.

### **Bijwerken van de software met behulp van de DCM of Wi-Fi®**

Dit systeem controleert regelmatig de distributieserver op software-updates.

1. Kies de toets in de software-updatemelding.
2. Volg de aanwijzingen op het scherm om de inhoud en voorwaarden van de update te bekijken en ermee akkoord te gaan.
  - Het downloaden van de update begint. Zodra de update is gedownload, begint de installatie.
  - De benodigde tijd voor downloaden en installeren neemt mogelijk toe, afhankelijk van de communicatieomgeving. Als u het contact UIT zet tijdens het installeren van de software, wordt de volgende keer dat de auto wordt gestart, het installeren hervat.
  - Zodra de update is voltooid, wordt er een melding weergegeven op het scherm.
  - Als het systeem opnieuw moet worden gestart, verschijnt er een melding. Wanneer u [**Yes**] (ja) kiest, wordt het systeem opnieuw gestart.
  - Kies [**History**] (geschiedenis) op het scherm met de software-updategeschiedenis om de software-updategeschiedenis te bekijken.

### **Handmatig bijwerken van de software**

1. Kies [] in het hoofdmenu.

2. Kies [**Software update**] (software-update) in het submenu.
3. Kies [**View**] (bekijken) bij "Updates available" (updates beschikbaar).
4. Volg de aanwijzingen op het scherm om de inhoud en voorwaarden van de update te bekijken en ermee akkoord te gaan.
  - Het downloaden van de update begint. Zodra de update is gedownload, begint de installatie.
  - De benodigde tijd voor downloaden en installeren neemt mogelijk toe, afhankelijk van de communicatieomgeving. Als u het contact UIT zet tijdens het installeren van de software, wordt de volgende keer dat de auto wordt gestart, het installeren hervat.
  - Zodra de update is voltooid, wordt er een melding weergegeven op het scherm.
  - Als het systeem opnieuw moet worden gestart, verschijnt er een melding. Wanneer u [**Yes**] (ja) kiest, wordt het systeem opnieuw gestart.
  - Kies [**History**] (geschiedenis) op het scherm met de software-updategeschiedenis om de software-updategeschiedenis te bekijken.

### **INFORMATIE**

- Als er essentiële updates beschikbaar zijn op de distributieserver, wordt er een melding weergegeven. Kies [**OK**] om de updates te downloaden.
- Aan de volgende voorwaarden moet worden voldaan om Wi-Fi® te gebruiken om de software te updaten:
  - De Wi-Fi®-functie is ingeschakeld.
  - De auto moet zich op een locatie bevinden waar hij toegang heeft tot Wi-Fi®
  - Het systeem moet verbonden zijn met een Wi-Fi®-toegangspunt (bijv. thuis of op het werk)

## Instellingen navigatiesysteem

Via de instellingen van het navigatiesysteem kunnen verschillende eigenschappen worden aangepast, zoals de kleur van de kaart en de tekstgrootte.

- 1 Kies [  ] in het hoofdmenu.
- 2 Kies [Navigation] (navigatie).
- 3 Kies de gewenste optie.
  - Kaartinstellingen
  - Route-instellingen
  - Instellingen begeleiding
  - Instellingen kaartupdates
  - Instellingen verkeersinformatie
  - Overige instellingen

---

### Verwante onderwerpen

---

Wijzigen van de kaartinstellingen (Blz. 74)

Route-instellingen (Blz. 76)

Instellingen begeleiding (Blz. 80)

Databaseversie kaart en dekkingsgebied (Blz. 168)

Instellingen verkeersinformatie (Blz. 82)

Overige instellingen (Blz. 83)

## Wijzigen van de kaartinstellingen

- 1 Kies [  ] in het hoofdmenu.
- 2 Kies [Navigation] (navigatie).
- 3 Kies de gewenste optie.

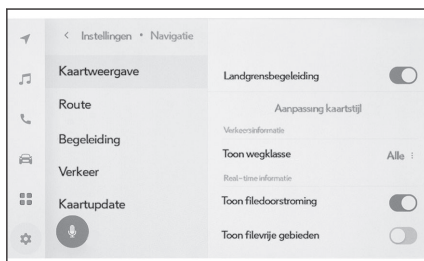

Instelling	Beschrijving
[Country border guidance]* <sup>1</sup> (landgrensbegeleiding)	Hiermee kunt u de landgrensbegeleiding in- of uitschakelen. Als deze is ingeschakeld, worden er bij het passeren van een landgrens gesproken aanwijzingen gegeven. Daarnaast wordt er informatie weergegeven over de maximumsnelheden en andere verkeersregels in het desbetreffende land.
[Map style customisation] (aanpassing kaartstijl).	Hiermee kunt u de instellingen van de kaartstijl wijzigen.
"Traffic information" (verkeersinformatie)	
[Show road class] (toon wegklasse)	Hiermee kunt u de instelling voor het type weg van de verkeersinformatieweergave instellen. Kies het gewenste type weg en vervolgens [OK].
"Real-time information (realtime-informatie)"	
[Show traffic jam flows] (toon filedoorstroming)	Hiermee kunt u de weergave van actuele informatie over files en vertragingen in- of uitschakelen.
[Show free traffic flows] (toon filevrije gebieden)	Hiermee kunt u de weergave van actuele informatie over wegen met doorstromend verkeer in- of uitschakelen.
[Traffic incident warning] (waarschuwing verkeersincidenten)	Hiermee kunt u waarschuwingen over verkeersincidenten in- of uitschakelen.
[Show POI icons settings] (toon POI- iconen)	Hiermee kunt u de weergave van POI- iconen (nuttige adressen) wijzigen.

Instelling	Beschrijving
[3D view settings] (instellingen 3D-weergave)	Hiermee kunt u de weergavehoek van de 3D-kaart wijzigen.
[On street parking suggestion]* <sup>2</sup> (informatie parkeren op straat)	Hiermee kunt u informatie over parkeren op straat in- of uitschakelen.
[Map language]* <sup>1</sup> (taal van de kaart)	Hiermee kunt u de taal van de kaart wijzigen. Kies [Region] (land) of [System Language] (systeetaal) en vervolgens [OK].

### — Verwante onderwerpen —

Instellen van weergavehoek (Blz. 75)

Persoonlijke voorkeursinstellingen kaartweergave (Blz. 75)

### Persoonlijke voorkeursinstellingen kaartweergave

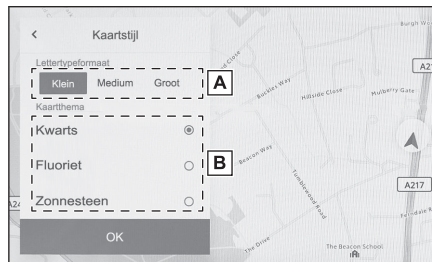

De kleur van de kaart en de grootte van de tekst kunnen worden gewijzigd.

- 1 Kies [  ] in het hoofdmenu.
- 2 Kies [Navigation] (navigatie).
- 3 Kies [Map style customization] (aanpassing kaartstijl).
- 4 Kies de gewenste optie.
  - A Hiermee kunt u de grootte van de tekst op het kaartscherm wijzigen.
  - B Hiermee kunt u de kleur van de kaart wijzigen.
- 5 Kies [OK].



### Instellen van weergavehoek

De weergavehoek van de 3D-kaart kan worden ingesteld.

- 1 Kies [  ] in het hoofdmenu.
- 2 Kies [Navigation] (navigatie).
- 3 Kies [3D view settings] (instellingen 3D-weergave).
- 4 Kies [  ] (hoek vergroten) of [  ] (hoek verkleinen).
- 5 Kies [OK].

\*1: Met geïntegreerd navigatiesysteem

\*2: Deze functie is in sommige landen of gebieden niet beschikbaar.

### Route-instellingen

- 1 Kies [  ] in het hoofdmenu.
- 2 Kies [Navigation] (navigatie).
- 3 Kies [Route].
- 4 Kies de gewenste optie.

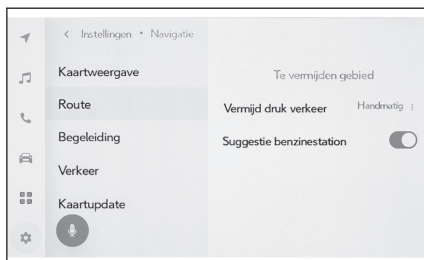

Instelling	Beschrijving
[Area to avoid] (te vermijden gebied)	Hiermee kunt u een te vermijden gebied registreren of bewerken.
[Avoid traffic] (vermijd druk verkeer)	Hiermee kunt u de instelling voor het vermijden van files wijzigen. Kies [Auto], [manual] (handmatig) of [off] (uit), en bevestig uw keuze met [OK].
[Petrol stations suggestion] (suggestie benzinstation)	Hiermee schakelt u de automatische weergave van de lijst met tankstations in of uit.
[Predictive Efficient Drive] <sup>*1*2</sup>	Hiermee kunt u de functie Predictive Efficient Drive in- of uitschakelen.

### Verwante onderwerpen

Instellingen te vermijden gebieden (Blz. 76)

Scherf met een overzicht van de zoekresultaten (Blz. 153)

Kaartscherf met volledige route (Blz. 156)

### Instellingen te vermijden gebieden

Als van een gebied bekend is dat er wegwerkzaamheden of wegafsluitingen zijn of dat er vaak files staan, kan het geregistreerd worden als een te vermijden gebied en wordt er gezocht naar routes waarbij dit gebied vermeden wordt.

- 1 Kies [  ] in het hoofdmenu.
- 2 Kies [Navigation] (navigatie).
- 3 Kies [Route].

\*1: Auto's met hybridesysteem

\*2: Deze functie is in sommige landen of gebieden niet beschikbaar.

- 4 Kies [Area to avoid] (te vermijden gebied).
- 5 Kies de gewenste optie.

- A** Hiermee kunt u een lijst met geregistreerde te vermijden gebieden weergeven. Hiermee kunt u het gekozen te vermijden gebied bewerken.
- B** Hiermee kunt u het geregistreerde te vermijden gebied verwijderen.
- C** Hiermee kunt u een te vermijden gebied registreren.

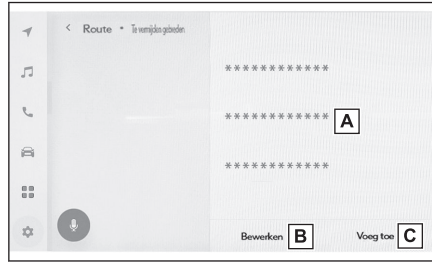

### Vastleggen van te vermijden gebieden

- 1 Kies [⚙️] in het hoofdmenu.
- 2 Kies [Navigation] (navigatie).
- 3 Kies [Route].
- 4 Kies [Area to avoid] (te vermijden gebied).
- 5 Kies [Add] (toevoegen).
- 6 Scrol over de kaart om een te vermijden gebied te zoeken.
- 7 Kies [OK].

Het te vermijden gebied wordt weergegeven als een geel vierkant.

- 8 Kies [↔️] (vergroten) of [↔️] (verkleinen) om de grootte van het te vermijden gebied in te stellen en kies vervolgens [OK].
- 9 Kies [OK] nadat u de gewenste items hebt gewijzigd op het scherm voor het bewerken.

### INFORMATIE

- Als er geen andere routes zijn dan routes die door een te vermijden gebied lopen, bevatten de zoekresultaten mogelijk wegen in het te vermijden gebied.
- Als een te vermijden gebied wordt verkleind, kan het de weergave van een [🚧] (te vermijden geheugenpunt) worden. Snelwegen en routes over water in te vermijden gebieden kunnen mogelijk niet worden vermeden in de zoekresultaten. Stel een specifiek te vermijden geheugenpunt op de weg afzonderlijk in.

### Wijzigen van te vermijden gebieden

- 1 Kies [⚙️] in het hoofdmenu.
- 2 Kies [Navigation] (navigatie).
- 3 Kies [Route].
- 4 Kies [Area to avoid] (te vermijden gebied).
- 5 Kies het te vermijden gebied dat u wilt wijzigen.

## 2-8. Navigatie-instellingen



### 6 Kies de instelling die u wilt wijzigen.

- A Hiermee kunt u de naam van het te vermijden gebied wijzigen.
- B Hiermee kunt u het te vermijden gebied en de grootte daarvan wijzigen.

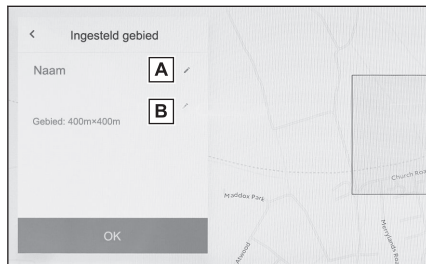
### 7 Kies [OK].



## Wissen van te vermijden gebieden

- 1 Kies [  ] in het hoofdmenu.
- 2 Kies [Navigation] (navigatie).
- 3 Kies [Route].
- 4 Kies [Area to avoid] (te vermijden gebied).
- 5 Kies [Edit] (bewerken).
- 6 Kies [  ] van het te vermijden gebied dat u wilt verwijderen.
  - [Del. All] (alles verwijderen): Verwijdert alle te vermijden gebieden.
  - [Cancel] (annuleren): Annuleert het verwijderen van te vermijden gebieden.
- 7 Kies [Complete] (voltooien).

## Predictive Efficient Drive<sup>\*3\*4</sup>

Dit systeem baseert zich op informatie over de rijdsituatie en de verkeersinformatie om het brandstofverbruik te verlagen.



De functie Predictive Efficient Drive kan worden in- of uitgeschakeld.

## — Verwante onderwerpen —

Route-instellingen (Blz. 76)

## Predictive Deceleration Support

Dit systeem slaat de locaties waar de bestuurder altijd snelheid mindert of tot stilstand komt automatisch op als geheugenpunten, op basis van de bediening van de pedalen en de rijnsnelheid van de auto.

De geheugenpunten worden op de kaart weergegeven met het symbool [  ], voor gebruik als geheugenpunt voor de Predictive Deceleration Support. Wanneer de auto het geheugenpunt nadert, verandert het symbool in een gemarkeerd [  ]-symbool.

Afhankelijk van het systeem of de rijomstandigheden kan sterker op de motor worden afgeremd als het gaspedaal wordt losgelaten.

\*3: Zie de "handleiding van de auto".

\*4: Auto's met hybridesysteem

Daardoor wordt bij het snelheid minderen of tot stilstand brengen van de auto het batterijpakket extra bijgeladen, zodat het brandstofverbruik afneemt.

### **Predictive SOC-regeling\*5**

Het systeem beoordeelt de weg- en verkeersomstandigheden vóór u om het laden en ontladen van het batterijpakket efficiënt te regelen op basis van de werkelijke rijsituatie.

De capaciteit van het batterijpakket is beperkt. Wanneer dit volledig is geladen, kan er geen regeneratie plaatsvinden en wanneer het batterijpakket leeg is, wordt dit mogelijk geforceerd opgeladen door de motor. Het systeem voorspelt deze situaties om het laadniveau van het batterijpakket van tevoren aan te passen, waardoor het batterijpakket effectief wordt benut.



#### **INFORMATIE**

- Het systeem werkt als de routebegeleiding is ingeschakeld en de auto zich op de aangegeven route bevindt. (Het systeem werkt niet in parkeergarages e.d.)
- Wanneer er meerdere bestemmingen zijn ingesteld, blijft het systeem in werking tot de aankomst op de laatste bestemming.

\*5: SOC staat voor State Of Charge (ladingstoestand).

## Instellingen begeleiding

- 1 Kies [  ] in het hoofdmenu.
- 2 Kies [Navigation] (navigatie).
- 3 Kies [Guidance] (begeleiding).
- 4 Kies de gewenste optie.

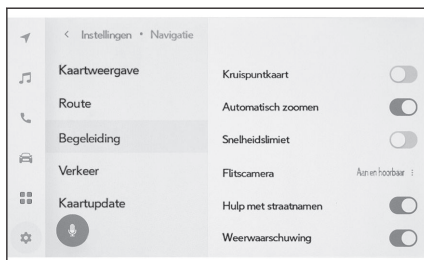

Instelling	Beschrijving
[Intersection map] (kruispuntkaart)	Hiermee kunt u de vergrote weergave van het kruispunt in-/uitschakelen.
[Automatic zoom (automatisch zoomen)]	Hiermee kunt u automatisch zoomen in-/uitschakelen.
[Snelheidslimiet] <sup>*1*2</sup>	Hiermee kunt u informatie over de maximumsnelheid aan-/uitzetten. Als u een gebied met tijdsafhankelijke snelheidslimiet (winkelgebied, voetgangersgebied, schoolgebied, enz.) in bent gereden binnen de aangegeven tijd, wordt in de buurt van de waarschuwing en de weergave van de maximumsnelheid een merkteken weergegeven.
[Flitscamera] <sup>*1*2</sup>	Hiermee kunt u de weergave van iconen voor flitscamera's wijzigen. Kies, na het kiezen van [On] (aan), [On & Audible] (aan en hoorbaar) of [Off] (uit), [OK].
[Guidance with street names] (hulp met straatnamen)	Hiermee kunt u de straatnaambegeleiding aan-/uitzetten.
[Weather warning (weerwaarschuwing)] <sup>*2</sup>	Hiermee kunt u de weerwaarschuwing aan-/uitzetten.
[Traffic jam warning guidance] (begeleiding filewaarschuwing)	Hiermee kan de stembegeleiding voor files worden in-/uitgeschakeld.
[Landmark voice guidance (herkenningspuntbegeleiding)] <sup>*1</sup>	Hiermee kunt u de stembegeleiding voor herkenningspunten in-/uitschakelen.

Instelling	Beschrijving
[Guide language] (taal begeleiding)	<p>Hiermee kunt u de taal voor de stembegeleiding wijzigen.</p> <ul style="list-style-type: none"> <li>● Kies [OK] nadat u de gewenste taal hebt gekozen.</li> <li>● Hoewel de taal voor de algemene stembegeleiding kan worden gewijzigd, kan de taal voor locatiespecifieke namen niet worden gewijzigd.</li> </ul>

---

### Verwante onderwerpen

---

Rijstrookweergaveschermen (Blz. 164)

Flitscamera's (Blz. 145)

\*1: Met geïntegreerd navigatiesysteem

\*2: Deze functie is in sommige landen of gebieden niet beschikbaar.

### Instellingen verkeersinformatie

Verkeersinformatie, zoals waarschuwingen voor files of verkeersongevallen, kunnen worden weergegeven.

- 1 Kies [  ] in het hoofdmenu.
- 2 Kies [Navigation] (navigatie).
- 3 Kies [Traffic] (verkeer).
- 4 Kies de gewenste optie.

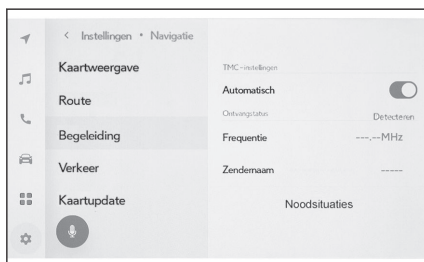

Instellen	Beschrijving
"TMC settings" (TMC-instellingen)	
[Auto] (automatisch)	Hiermee kunt u de instellingen van de ontvangst van verkeersinformatie wijzigen.
"Receiving status" (ontvangststatus)	
[Frequency] (frequentie)	Hiermee kunt u de frequentie wijzigen. (Als de instelling voor automatische ontvangst van TMC is uitgeschakeld)
[Station name (zendernaam)]	Geeft de zendernaam weer.
[Emergency events] (noodsituaties)	Hiermee kunt u de lijst met noodsituaties weergeven. Hiermee kunt u extra informatie weergeven.

## Overige instellingen

- 1 Kies [  ] in het hoofdmenu.
- 2 Kies [Navigation] (navigatie).
- 3 Kies [Other] (overige).
- 4 Kies de gewenste optie.



Instellen	Beschrijving
[Delete recent destinations] (verwijder recente bestemmingen)	Kies deze toets om de bestemmingengeschiedenis te verwijderen. Nadat u de bestemmingen die u wilt wissen hebt gekozen, kiest u [OK]. Kies [Delete all] (alles verwijderen) om alles te wissen en kies vervolgens [OK].
[Favorieten]	Hiermee kunt u favorieten bewerken.
[Position/Direction] (positie/richting)	Hiermee kunt u de locatie van uw auto corrigeren.
[Copyright]	Hiermee kunt u het copyright weergeven.

### Verwante onderwerpen

Instellingen favorieten (Blz. 83)

IJking positie/richting (Blz. 85)

## Instellingen favorieten

- 1 Kies [  ] in het hoofdmenu.
- 2 Kies [Navigation] (navigatie).
- 3 Kies [Other] (overige).
- 4 Kies [Favourites] (favorieten).

## 2-8. Navigatie-instellingen

### 5 Kies de gewenste optie.

- A Hiermee kunt u een lijst met geregistreerde favorieten weergeven. Hiermee kunt u de favoriet bewerken.
- B Hiermee kunt u de favoriet verwijderen.

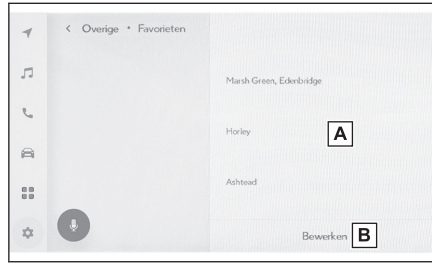

### Favorieten registreren

Kies, om een punt als favoriet te registreren als het informatiescherm voor dat punt wordt weergegeven, [  ] om het punt te registreren.

### — Verwante onderwerpen —

Informatie weergeven voor een punt (Blz. 140)

Kaartscherm met volledige route (Blz. 156)

### Wijzigen van lijst met favorieten

- 1 Kies [  ] in het hoofdmenu.
- 2 Kies [Navigation] (navigatie).
- 3 Kies [Other] (overige).
- 4 Kies [Favourites] (favorieten).
- 5 Kies de favoriet die u wilt wijzigen.
- 6 Kies de gewenste optie.

- A Wijzig de naam van de favoriet.
- B Wijzig het telefoonnummer.
- C Hiermee kunt u de actuele positie opslaan als "thuis".
- D Hiermee kunt u de actuele positie opslaan als "snelle toegang".
- E Wijzig het icoon dat u op de kaart wilt weergeven.

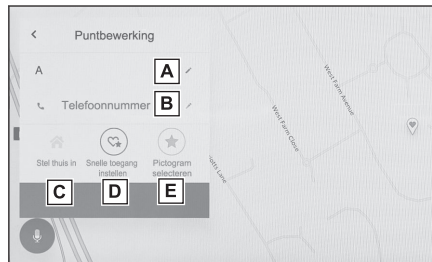

### 7 Kies [OK].

#### INFORMATIE

Plaatsen die zijn opgeslagen voor "snelle toegang", worden bovenaan de lijst weergegeven tijdens het instellen van een bestemming.

### Favorieten verwijderen

- 1 Kies [  ] in het hoofdmenu.
- 2 Kies [Navigation] (navigatie).

- 3 Kies [Other] (overige).
- 4 Kies [Favourites] (favorieten).
- 5 Kies [Edit] (bewerken).
- 6 Kies [  ] van de favoriet die u wilt verwijderen.
  - [Del. All] (alles verwijderen): Verwijdert alle favorieten.
  - [Cancel] (annuleren): Annuleert het verwijderen van favorieten.
- 7 Kies [Complete] (voltooien).

### IJking positie/richting

Tijdens het rijden wordt de actuele locatie automatisch gecorrigeerd als uw auto signalen ontvangt van het GPS (Global Positioning System). Als het systeem door slechte ontvangst geen signalen van het GPS ontvangt, kan de actuele locatie ook handmatig worden gecorrigeerd.

- 1 Kies [  ] in het hoofdmenu.
- 2 Kies [Navigation] (navigatie).
- 3 Kies [Other] (overige).
- 4 Kies [Position / Direction] (positie/richting).
- 5 Schuif de kaart naar het gewenste punt en kies [OK].
- 6 Kies een pijl om de richting van de cursor voor de actuele locatie te wijzigen en kies [OK].

## Wijzigen van de geluids- en media-instellingen

- 1 Kies [  ] in het hoofdmenu.
- 2 Kies [Sound & Media] (geluid en media) in het submenu.
- 3 Selecteer het gewenste item.

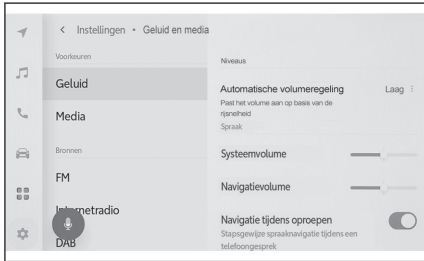

● [Sound (geluid)] > [Levels (niveaus)]

Instellen	Beschrijving
[Automatic sound leveliser] (automatische volumeregeling)	Het volume wordt automatisch aangepast aan de rijsnelheid.

● [Sound (geluid)] > [Voice (spraak)]

Instellen	Beschrijving
[System volume] (systeemvolume)	Aanpassen van het volume van de aanwijzingen van het systeem.
[Navigation volume] (navigatievolume)	Aanpassen van het volume van de stembegeleiding van het navigatiesysteem.
[Navigation during calls] (navigatie tijdens oproepen)	In- of uitschakelen om de stembegeleiding van het navigatiesysteem tijdens een telefoongesprek te onderbreken.
[Adaptive volume control] (adaptieve volumeregeling)	Verhoogt automatisch het volume van de stembegeleiding wanneer u op een autoweg rijdt.
[Driving assist volume] (volume ondersteunend systeem)	Stelt het volume van het ondersteunende systeem in.

● [Media] > [General (algemeen)]

Instellen	Beschrijving
[Display cover art] (albumhoes weergeven)	Geeft de albumhoes weer, bijvoorbeeld voor muziekalbums.

● [FM] > [FM]

Instellen	Beschrijving
[Station list] (zenderlijst)	Herschikt de zenderlijst.
[Enable FM radio] <sup>*1</sup> (FM-radio inschakelen)	Verbergt de toets [FM] op het keuzeschermb voor de audiobron.

Instellen	Beschrijving
<b>[FM traffic announcement]</b> (FM-verkeersinformatie)	Wisselt automatisch van zender wanneer verkeersinformatie begint op een FM-zender.
<b>[FM alternative frequency]</b> (FM alternatieve frequentie)	Schakelt over naar een alternatieve frequentie met betere ontvangst wanneer het signaal van een FM-zender zwakker wordt.
<b>[Regional code change]</b> (wijzigen van regiocode)	Schakelt over naar een plaatselijke zender op hetzelfde programmanetwerk.
<b>[FM radio text]</b> (FM-radiotekst)	Geeft radiotekst weer van de FM-radiozender.

● **[Internet radio]<sup>\*1</sup>** (internetradio)

Instellen	Beschrijving
<b>[Enable internet radio]</b> (internetradio inschakelen)	Wanneer de radio-ontvangst verslechtert, schakelt het systeem over op internetradio.
<b>[Changing to IP stream]</b> (wijzigen naar internetstream)	Instellingen kunnen worden gewijzigd voor wanneer er wordt overgeschakeld naar internetradio. <ul style="list-style-type: none"> <li>• Wanneer <b>[Auto]</b> (automatisch) wordt ingesteld, wordt er automatisch overgeschakeld.</li> <li>• Wanneer <b>[By request]</b> (op verzoek) wordt ingesteld, wordt er een melding van een overschakelverzoek gegeven.</li> </ul>
<b>[Enhanced metadata/art work]</b> (verbeterde metadata/albumhoes)	Maakt gebruik van de Gracenote-technologie voor radioherkenning. <ul style="list-style-type: none"> <li>• Geeft de logo's van de favorieten en de zenderlijst weer.</li> <li>• Wijzigt de categorienamen van de zenderlijst.</li> <li>• Werkt automatisch de zenderlijst bij.</li> </ul>

● **[DAB]<sup>\*1</sup>**

Instellen	Beschrijving
<b>[Traffic announcement]</b> (verkeersinformatie)	Wisselt automatisch van zender wanneer verkeersinformatie begint op een DAB-zender.
<b>[Service news]</b> (service-/nieuwsberichten)	Als er een DAB-bericht wordt uitgezonden (zoals nieuws, weersinformatie of waarschuwingen), wordt er automatisch van radiozender gewijzigd. <ul style="list-style-type: none"> <li>• Als het bericht is afgelopen, hervat het systeem het vorige programma.</li> <li>• Waarschuwingsberichten worden zelfs uitgezonden wanneer de instellingen zijn uitgeschakeld.</li> </ul>
<b>[Alternative frequency]</b> (alternatieve frequentie)	Schakelt over naar een alternatieve frequentie met betere ontvangst wanneer het signaal van een DAB-zender zwakker wordt.

## 2-9. Geluids- en media-instellingen

---

Instellen	Beschrijving
[Radio text] (RDS-tekst)	Geeft radiotekst weer van de DAB-zender.
[Slideshow] (diavoorstelling)	Geeft de afbeeldingen van de diavoorstelling weer. De diavoorstelling is beschikbaar afhankelijk van de service.

### INFORMATIE

Door de knop [  VOL ] te gebruiken tijdens de stembegeleiding, wordt het volume van de stembegeleiding afgesteld.

\*1: Indien aanwezig

## Overschakelen naar een andere schermmodus

Schakelen tussen normaal beeld en breedbeeld.

- 1 Kies [🎵] in het hoofdmenu.
- 2 Kies [Sources] (bronnen).
- 3 Kies de bron waarvoor u de schermmodus wilt wijzigen.
- 4 Kies [⋮].
- 5 Kies [Screen] (scherm).  
De toets wordt weergegeven in de videomodus.
- 6 Kies [Screen formaat] (schermformaat).
- 7 Selecteer de gewenste modus.

**[Normal]** (normaal) : Geeft de video weer in een hoogte-breedteverhouding van 4:3.

**[Stretched]** (uitgetrokken) : Vergroot de weergave van de video zodat deze op het scherm past.

**[Zoomed]** (ingezoomd) : Vergroot de weergave van de video gelijkmatig in verticale en horizontale richting.

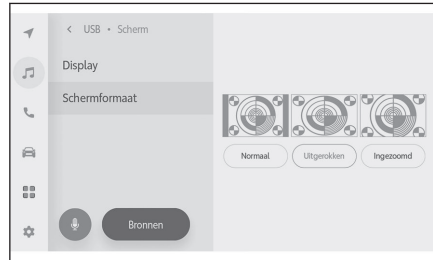

### INFORMATIE

- De instelbare modus varieert afhankelijk van de videomodus.
- Er worden mogelijk zwarte balken toegevoegd om het videoweergavegebied te begrenzen om te voorkomen dat de video er vreemd uitziet.

### Instellen van de beeldkwaliteit

Aanpassen van het contrast en de helderheid van het beeld.

- 1 Kies [🎵] in het hoofdmenu.
- 2 Kies [Sources] (bronnen).
- 3 Kies de bron waarvan u de beeldkwaliteit wilt instellen.
- 4 Kies [⋮].
- 5 Kies [Screen] (scherm).  
De toets wordt weergegeven in de videomodus.
- 6 Kies [Display].
- 7 **Stel alles in.**

"Brightness" (helderheid) : Hiermee stelt u de helderheid in.

"Contrast" : Hiermee stelt u het contrast in.

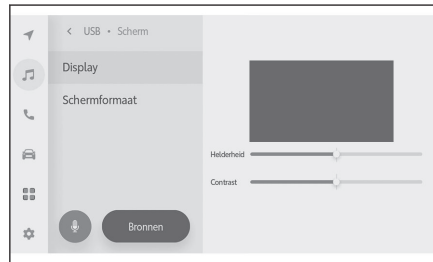

## Aanpassen van de geluidsinstellingen per bron

Wijzigt de instelling voor de geluidskwaliteit en balans van elke bron.

- 1 Kies [🎵] in het hoofdmenu.
- 2 Kies [Sources] (bronnen).
- 3 Kies de geluidsbron waarvoor u de instellingen wilt wijzigen.
- 4 Kies [⋮].  
Ga, afhankelijk van de bron, naar 6.
- 5 Kies [Sound] (geluid).
- 6 Stel alles in.

"Treble" (hoge tonen) : Wijzigt het geluidsniveau van de hoge tonen.

"Mid" (middelhoge tonen) : Wijzigt het geluidsniveau van de middentonen.

"Bass" (lage tonen) : Wijzigt het geluidsniveau van de lage tonen.

Geluidsverdeling : Stel de geluidsverdeling tussen voor en achter en tussen links en

rechts in door [●] te verplaatsen.

Kies [Recentre] (opnieuw centreren) om de verdeling terug te zetten in het midden.

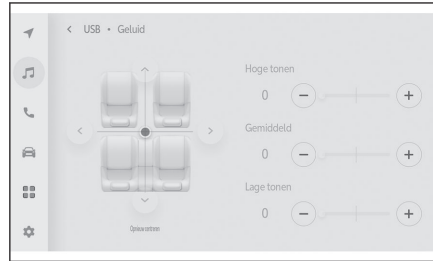

### INFORMATIE

De hoge tonen, de middentonen en de lage tonen kunnen voor elke bron afzonderlijk worden ingesteld.

## Wijzigen van de Wi-Fi®-instellingen

Wijzigt de Wi-Fi®-instellingen.

- 1 Kies [  ] in het hoofdmenu.
- 2 Kies [Wi-Fi] in het submenu.
- 3 Stel alles in.

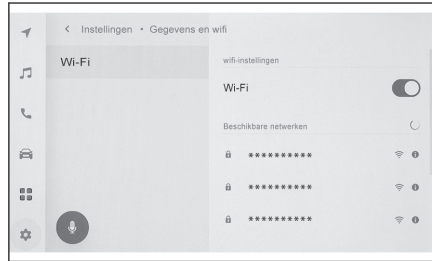

● "Wi-Fi-instellingen"

Instellen	Beschrijving
[Wi-Fi]	Schakelt Wi-Fi® in of uit.

- Afhankelijk van de instellingen van het multimediasysteem kan er een melding worden weergegeven. Volg de aanwijzingen op het scherm op.
  - Door [Wi-Fi] in te schakelen, worden beschikbare netwerken in de buurt weergegeven.
  - Na het uitschakelen van [Wi-Fi] wordt de Wi-Fi®-verbinding verbroken.
- "Available networks" ("Available networks" (beschikbare netwerken) worden alleen weergegeven als [Wi-Fi] is ingeschakeld.)

Instellen	Beschrijving
Naam van het netwerk (netwerk-SSID)	Selecteer om met het netwerk te verbinden.
Netwerkinformatie (netwerk-SSID)[  ]	Geeft de netwerkinformatie weer.

- Netwerknamen komen mogelijk meerdere keren voor als er meerdere MAC-adressen zijn binnen hetzelfde netwerk.
  - Er kunnen maximaal 30 netwerken worden weergegeven. De lijst wordt elke zes seconden automatisch bijgewerkt.
  - Als er meerdere apparaten zijn met dezelfde netwerknaam (netwerk-SSID) is het niet mogelijk te bepalen welk apparaat moet worden gebruikt. Gebruik bij voorkeur voor elk apparaat een andere netwerknaam (SSID).
- Netwerkinformatie (Wordt weergegeven na het kiezen van [  ] achter de naam van het netwerk.)

Instellen	Beschrijving
[Auto connect]* <sup>1</sup> (automatisch verbinden)	Bepaalt of er automatisch verbinding moet worden gemaakt met dit netwerk.

Instellen	Beschrijving
"Network SSID" (netwerk-SSID)	Geeft de naam (netwerk-SSID) van het netwerk weer.
"MAC address" (MAC-adres)	Geeft het MAC-adres van het netwerk weer.
"Security" (beveiliging)	Geeft het beveiligingsprotocol van het netwerk weer.
"Frequency band" (frequentieband)	Geeft de frequentie van het netwerk weer.
<b>[Forget this network]</b> <sup>*1</sup> (dit netwerk vergeten)	Wist de verbindingsgeschiedenis van het geselecteerde netwerk uit het multimediasysteem. Het verwijderde netwerk zal worden herkend als een netwerk waar het systeem niet eerder verbinding mee heeft gemaakt.

- **[Forget this network]** (dit netwerk vergeten) verbreekt niet de verbinding met het actieve Wi-Fi®-netwerk. De netwerkinformatie wordt niet opgeslagen en er zal niet automatisch verbinding worden gemaakt met dit Wi-Fi®-netwerk na het herstarten van Wi-Fi®.



#### INFORMATIE

- De verbindingsgeschiedenis slaat maximaal 20 items op. Daarna wordt het oudste verwijderd als er een nieuw wordt opgeslagen.
- Onbeveiligde netwerken worden niet opgeslagen in de verbindingsgeschiedenis.

### Verwante onderwerpen

Vorzorgsmaatregelen bij gebruik van Wi-Fi®-apparaten (Blz. 114)

Verbinding maken met een netwerk via Wi-Fi® (Blz. 116)

\*1 : Alleen beschikbaar bij netwerken waarmee het multimediasysteem eerder verbonden is geweest.

## Bluetooth®-apparaten instellen

Het gebruik van het mediasysteem en het aangesloten Bluetooth®-apparaat kan worden ingesteld.

### INFORMATIE

- De details van de instellingen worden voor elk Bluetooth®-apparaat afzonderlijk ingesteld.
- Het audiosysteem slaat mogelijk over als tijdens het afspelen van Bluetooth®-audio handsfree bellen wordt geselecteerd.
- Afhankelijk van het type Bluetooth®-apparaat moet mogelijk het Bluetooth®-apparaat worden bediend.
- Een Bluetooth®-apparaat kan niet worden geselecteerd tijdens een noodoproep.
- Instellingen kunnen niet worden geselecteerd tijdens het rijden.
- Afhankelijk van de status van het Bluetooth®-apparaat, kunnen instellingen mogelijk niet worden geselecteerd.

- 1 Kies [  ] in het hoofdmenu.
- 2 Kies [Bluetooth & Devices] (Bluetooth en apparaten).
- 3 Kies in het submenu het Bluetooth®-apparaat dat u wilt configureren.

Er wordt niets weergegeven tenzij er ten minste één Bluetooth®-apparaat is geregistreerd.

- 4 Stel alles in.

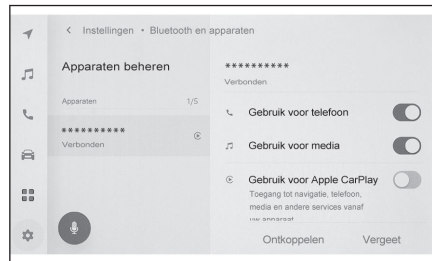

Instellen	Beschrijving
[Use for phone] (gebruik voor telefoon)	Hiermee kunt u de functie voor handsfree bellen in- en uitschakelen. *1*2
[Use for media] (gebruik voor media)	Hiermee kunt u de audifunctie in- en uitschakelen. *1*2
[Use for Apple CarPlay] (gebruik voor Apple CarPlay)	Hiermee kunt u de Apple CarPlay-functie in- en uitschakelen. *1*2
[Use for Android Auto] (gebruik voor Android Auto)	Hiermee kunt u de Android Auto-functie in- en uitschakelen. *1*2 Als de instellingen voor [Use for Android Auto] (gebruik voor Android Auto) zijn uitgeschakeld terwijl Android Auto

Instellen	Beschrijving
<b>[Use for Android Auto]</b> (gebruik voor Android Auto)	wordt gebruikt, worden de instellingen voor <b>[Use for phone]</b> (gebruik voor telefoon) ingeschakeld.
<b>[Setup secure password]</b> (een veilig wachtwoord instellen)	Het wachtwoord voor de draadloze Android Auto-functie kan worden gewijzigd.
<b>[Set as secondary device]</b> (instellen als secundair apparaat)	Stelt het apparaat in als secundair apparaat.* <sup>3</sup> Deze instelling kan worden gebruikt als er een bestuurder is geregistreerd en de gesignaleerde mobiele telefoon niet is ingesteld als zijn hoofdapparaat. Het apparaat wordt herkend als secundair apparaat zodra het als zodanig is ingesteld. De prioriteitsvolgorde van de Bluetooth®-verbinding van de auto is hoofdapparaat, secundair apparaat en het meest recent verbonden apparaat.
<b>[Remove secondary device setting]</b> (instelling secundair apparaat verwijderen)	Verwijdert het apparaat als secundair apparaat.* <sup>3</sup>
<b>[Disconnect]</b> (ontkoppelen)	Koppelt een Bluetooth®-apparaat los van het mediasysteem. De gekoppelde functies worden uitgeschakeld. Het apparaat maakt mogelijk niet automatisch verbinding met de functie, zelfs niet als er weer verbinding wordt gemaakt met het apparaat.
<b>[Forget]</b> (vergeet)	Hiermee kunnen geregistreerde Bluetooth®-apparaten worden gewist.

## ● "Volume"

Instellen	Beschrijving
<b>[Ringtone]</b> (beltoon)	Past het beltoonvolume aan.* <sup>4</sup>
<b>[Received volume]</b> (ontvangstvolume)	Stelt het ontvangstvolume in.* <sup>4</sup>
<b>[New message]</b> (nieuw bericht)	Past het volume voor binnenkomende berichten aan.

## ● "General" (algemeen)

Instellen	Beschrijving
<b>[Ringtone]</b> (beltoon)	De beltoon voor handsfree bellen kan als volgt worden ingesteld.* <sup>5</sup> <ul style="list-style-type: none"> <li>• Stelt de beltoon die voor de mobiele telefoon is ingesteld in als de beltoon voor het mediasysteem.</li> <li>• Stelt de bestaande beltoon in.</li> </ul>

## 2-11. Bluetooth®-instellingen

Instellen	Beschrijving
<b>[Ringtone]</b> (beltoon)	<ul style="list-style-type: none"> <li>• Stelt het systeem in om de naam van de beller voor te lezen.*<sup>4</sup></li> </ul>
<b>[Message tone]</b> (berichttoon)	<p>De beltoon voor binnenkomende berichten kan als volgt worden ingesteld.*<sup>4</sup></p> <ul style="list-style-type: none"> <li>• Instellen op de bestaande beltoon voor binnenkomende berichten.</li> <li>• Instellen op dempen.</li> <li>• Instellen om de naam van de verzender voor te lezen.</li> </ul>
<b>[Sort contacts by]</b> (contacten sorteren op)	<p>De weergave van namen die in uw contacten zijn geregistreerd, kan als volgt worden gewijzigd.</p> <ul style="list-style-type: none"> <li>• Contacten sorteren op voornaam.</li> <li>• Contacten sorteren op achternaam.</li> </ul>
<b>[Auto read messages]</b> (automatisch berichten voorlezen)	Hiermee kunt u de functie voor het automatisch voorlezen van berichten in- en uitschakelen.
<b>[Clear call history]</b> (wis oproepgeschiedenis)	Wist gegevens oproepgeschiedenis handsfree bellen. Wordt weergegeven wanneer een mobiele telefoon waarbij <b>[Sync contacts]</b> (contacten synchroniseren) is uitgeschakeld, wordt gekoppeld.

### ● "Syncing" (synchroniseren)

Instellen	Beschrijving
<b>[Sync contacts]</b> (contacten synchroniseren)	<p>Hiermee kunt u het automatisch overbrengen van contacten, favorieten en geschiedenis naar het multimediasysteem in- en uitschakelen.</p> <p>Als de instelling wordt gewijzigd van uitgeschakeld naar ingeschakeld, wordt het automatisch overbrengen van het telefoonboek gestart.</p> <p>Bij sommige typen mobiele telefoons kunnen favorieten niet worden overgebracht.</p>
<b>[Display contact images]</b> (afbeeldingen contact weergeven)	<p>Hiermee kunt u de weergave van de afbeelding van het contact in- en uitschakelen.</p> <p>De afbeelding van het contact kan niet naar het multimediasysteem worden gedownload, tenzij <b>[Sync contacts]</b> (contacten synchroniseren) is ingeschakeld.</p>

\*1: Wordt alleen weergegeven wanneer het Bluetooth®-apparaat deze functie kan uitvoeren. Door de functie in of uit te schakelen, worden gerelateerde functies weergegeven of verborgen of worden ze in- of uitgeschakeld. Dit kan niet worden gebruikt voor telefoongesprekken of audio wanneer Apple CarPlay of Android Auto is ingeschakeld. Dit geldt andersom ook.

\*2: De verbinding met deze functie wordt verbroken als de knop wordt uitgeschakeld. Als er bijvoorbeeld automatisch verbinding is gemaakt, wordt de functie die is uitgeschakeld niet automatisch ingeschakeld. Er wordt verbinding met deze functie gemaakt als de knop wordt ingeschakeld.

---

**Verwante onderwerpen**

---

Voorzorgsmaatregelen bij gebruik van Bluetooth®-apparaten (Blz. 100)

Bluetooth®-specificaties en compatibele profielen (Blz. 103)

Voorzorgsmaatregelen voor handsfree bellen (Blz. 200)

Voorzorgsmaatregelen voor afspelen van Bluetooth®-audio (Blz. 193)

Voorzorgsmaatregelen bij gebruik van Apple CarPlay en Android Auto (Blz. 119)

Instellen van een Bluetooth®-apparaat als primair apparaat (Blz. 112)

Instellen van een Bluetooth®-apparaat als secundair apparaat (Blz. 113)

Wijzigen en registreren van een gebruikersprofiel (Blz. 55)

Voor de eerste keer registreren van een gebruikersprofiel (type A) (Blz. 49)

\*3 : Deze functie is in sommige landen of gebieden niet beschikbaar.

\*4 : Het luidsprekervolume/beltoonvolume van de mobiele telefoon en het multimediasysteem wordt mogelijk gesynchroniseerd. Afhankelijk van het type mobiele telefoon kan het luidsprekervolume/beltoonvolume niet worden gesynchroniseerd met het multimediasysteem.

\*5 : Deze functie is in sommige talen niet beschikbaar.



**3-1. Gebruik van de Bluetooth®-functie**

Vorzorgsmaatregelen bij gebruik van Bluetooth®-apparaten .....	<b>100</b>
Bluetooth®-specificaties en compatibele profielen .....	<b>103</b>
Registreren van een Bluetooth®-apparaat vanaf het multimediasysteem.....	<b>104</b>
Wissen van een geregistreerd Bluetooth®-apparaat.....	<b>107</b>
Verbinding maken met een Bluetooth®-apparaat.....	<b>108</b>
Instellen van een Bluetooth®-apparaat als primair apparaat	<b>112</b>
Instellen van een Bluetooth®-apparaat als secundair apparaat .....	<b>113</b>

**3-2. Verbinding maken met een Wi-Fi®-netwerk**

Vorzorgsmaatregelen bij gebruik van Wi-Fi®-apparaten	<b>114</b>
Verbinding maken met een netwerk via Wi-Fi® .....	<b>116</b>

**3-3. Gebruik van Apple CarPlay en Android Auto**

Vorzorgsmaatregelen bij gebruik van Apple CarPlay en Android Auto.....	<b>119</b>
Gebruik van Apple CarPlay met een niet-geregistreerde smartphone .....	<b>122</b>
Gebruik van Apple CarPlay met een geregistreerde smartphone .....	<b>125</b>
Gebruik van Android Auto met een niet-geregistreerde smartphone .....	<b>128</b>

Gebruik van Android Auto met een geregistreerde smartphone .....	<b>130</b>
Als er mogelijk een storing aanwezig is in Apple CarPlay of Android Auto.....	<b>133</b>

## Vorzorgsmaatregelen bij gebruik van Bluetooth®-apparaten

Houd rekening met de volgende informatie bij het gebruik van een Bluetooth®-apparaat op het multimediasysteem.

### INFORMATIE

- De auto maakt gebruik van Bluetooth®-communicatie op de frequentieband van 2,4 GHz. De prestaties zijn afhankelijk van verschillende factoren.
- Gelijktijdig gebruik van zowel Wi-Fi® (dat ook gebruikmaakt van de 2,4 GHz-frequentieband) als Bluetooth® kan onderlinge interferentie tot gevolg hebben.
- Onderlinge interferentie tussen Bluetooth® en Wi-Fi® kan problemen veroorzaken met het videobeeld, overslaan van audio en de verbindingssnelheid. Het effect van de interferentie kan minder worden als er een ander Bluetooth®-apparaat wordt aangesloten. Als een Bluetooth®-apparaat is geregistreerd, kan het probleem minder worden door verbinding te maken met het geregistreerde apparaat. (De verbinding van een Bluetooth®-apparaat kan worden gecontroleerd via het statusicoon op het scherm van het multimediasysteem.)
- Het gebruik van een mobiele telefoon met Bluetooth® in combinatie met een ander draadloos apparaat kan een negatieve invloed hebben op de verbinding van beide apparaten.
- De Bluetooth®-functie kan niet door het multimediasysteem worden gebruikt wanneer er draadloos verbinding is gemaakt met Apple CarPlay.
- Wi-Fi®-functies (Wi-Fi® en Miracast®) maken gebruik van dezelfde 2,4 GHz-frequentieband voor draadloze communicatie. Het gelijktijdig gebruik van een Bluetooth®-apparaat kan een negatieve invloed hebben op de verbinding van beide apparaten. Eventuele problemen kunnen worden verholpen door de Wi-Fi®-functie uit te schakelen.
- De batterij van een Bluetooth®-apparaat zal sneller leeg raken als de Bluetooth®-verbinding actief is.
- Tijdens noodoproepen zullen Bluetooth®-verbindingen worden verbroken. Alle Bluetooth®-apparaten worden weer verbonden als de noodoproep is beëindigd.

### WAARSCHUWING

- Uit veiligheidsoverwegingen wordt het afgeraden om de mobiele telefoon zelf te bedienen tijdens het rijden, ook bij handsfree bellen.
- Breng voor het bellen de auto op een veilige plaats tot stilstand. Neem bij bellen tijdens het rijden altijd de veiligheid in acht en houd het gesprek kort.

### OPMERKING

- Gebruik geen Bluetooth®-apparaat in de buurt van het multimediasysteem. Als het te dicht in de buurt komt, kan de geluidskwaliteit of de verbinding verslechteren.
- Laat geen mobiele telefoon in de auto achter. De temperatuur in de auto kan hoog oplopen, waardoor de mobiele telefoon defect kan raken.

### ■ Gebruikers van pacemakers en andere elektrische medische apparaten

Neem tijdens Bluetooth®-communicatie de volgende voorzorgsmaatregelen in acht met betrekking tot radiogolven.

#### ▲ WAARSCHUWING

- De antenne voor Bluetooth®-communicatie is in het multimediasysteem ingebouwd.
- Mensen met een geïmplanteerde pacemaker, CRT-pacemaker of geïmplanteerde hartdefibrillator moeten voldoende afstand bewaren tot de Bluetooth®-antennes. Radiogolven kunnen de werking van dergelijke apparatuur beïnvloeden.
- Alvorens Bluetooth®-apparaten te gebruiken, moeten gebruikers van medische apparatuur anders dan geïmplanteerde pacemakers, CRT-pacemakers en geïmplanteerde hartdefibrillatoren contact opnemen met de fabrikant of leverancier van deze producten om te informeren of radiosignalen invloed uitoefenen op deze apparatuur. Radiogolven kunnen onverwachte effecten hebben op de werking van dergelijke medische apparatuur.

### ■ Indien gelijktijdig gebruikt met Bluetooth®-audio

- Het volgende kan gebeuren als een Bluetooth®-compatibel apparaat (mobiele telefoon) handsfree en gelijktijdig met Bluetooth®-audio wordt gebruikt.
  - De Bluetooth®-verbinding van de mobiele telefoon wordt mogelijk verbroken.
  - Bij handsfree bellen is er mogelijk ruis hoorbaar in het audiosysteem.
  - Bij handsfree bellen is er mogelijk een vertraging merkbaar.
- Het audiosysteem slaat mogelijk over als er tijdens het afspelen van Bluetooth®-audio een ander communicatieapparaat wordt geselecteerd voor handsfree bellen.
- Tijdens het overbrengen van contactgegevens wordt de verbinding van het draagbare apparaat mogelijk verbroken. Zodra het overbrengen is voltooid, wordt er opnieuw verbinding gemaakt. (Opnieuw verbinding maken is bij sommige uitvoeringen wellicht niet mogelijk.)
- Het is, zelfs bij mobiele telefoons die zowel een handsfree verbinding als een audioverbinding ondersteunen, wellicht niet mogelijk om zowel een handsfree verbinding als een audioverbinding tot stand te brengen.
- Neem voor een overzicht van specifieke apparaten die geschikt zijn voor dit systeem contact op met een erkende Toyota-dealer of hersteller/reparateur of een andere naar behoren gekwalificeerde en uitgeruste deskundige.

### — Verwante onderwerpen —

Voorzorgsmaatregelen bij gebruik van Wi-Fi®-apparaten (Blz. 114)

Voorzorgsmaatregelen voor afspelen van Bluetooth®-audio (Blz. 193)

Voorzorgsmaatregelen voor handsfree bellen (Blz. 200)

Voorzorgsmaatregelen bij het afspelen van muziek via Miracast® (Blz. 197)

Statusiconen (Blz. 19)

## Bluetooth®-specificaties en compatibele profielen

Het multimediasysteem ondersteunt de volgende specificaties en compatibele profielen. De werking kan niet voor alle Bluetooth®-apparaten worden gegarandeerd.

### ■ Ondersteunde Bluetooth®-specificaties

Bluetooth® Core-specificatie versie 5.0

### ■ Compatibele profielen

#### ● HFP (Handsfree-profiel)

Ondersteunde versies: versie 1.7.2

Dit is een profiel dat handsfree-telefoongesprekken mogelijk maakt via de mobiele telefoon. Het heeft een functie voor uitgaande en inkomende gesprekken.

#### ● PBAP (Phone Book Access-profiel)

Ondersteunde versies: versie 1.2.3

Profiel voor het synchroniseren van gegevens, zoals contactgegevens en oproepgeschiedenis.

#### ● OPP (Object Push-profiel)

Ondersteunde versies: versie 1.2.1

Profiel voor het overbrengen van contactgegevens.

#### ● MAP (Message Access-profiel)

Ondersteunde versies: versie 1.4.2

Dit is een profiel voor het gebruiken van telefoonberichtfuncties.

#### ● SPP (Serial Port-profiel)

Ondersteunde versies: versie 1.2

- Profiel voor het omzetten van apparaten met Bluetooth® naar virtuele seriële poorten.
- Profiel voor het koppelen van smartphones.

#### ● A2DP (Advanced Audio Distribution-profiel)

Ondersteunde versies: versie 1.3.2

Dit is een profiel voor het versturen van stereo-audiogeluid of geluid met een hoge kwaliteit naar het audiosysteem.

#### ● AVRCP (Audio/Video Remote Control-profiel)

Ondersteunde versies: versie 1.6.2

Profiel voor het op afstand bedienen van de audio.

### Registreren van een Bluetooth®-apparaat vanaf het multimediasysteem

Er moet een mobiele telefoon of draagbaar apparaat zijn geregistreerd om handsfree te kunnen bellen of Bluetooth®-audio te kunnen gebruiken. Zodra de registratie is voltooid, wordt er telkens wanneer het multimediasysteem wordt gestart, automatisch verbinding gemaakt met Bluetooth®.

Wanneer een Apple CarPlay-/Android Auto-apparaat is aangesloten, wordt het apparaat automatisch geregistreerd.

Wanneer er geen verbinding is met een Bluetooth®-apparaat, kan het registratiescherm worden weergegeven door de toets [  ] op het stuurwiel ingedrukt te houden.

#### INFORMATIE

- Een mobiele telefoon kan als een handsfree telefoon en als een Bluetooth®-audioapparaat worden geregistreerd.
- Er kunnen maximaal 5 Bluetooth®-apparaten worden geregistreerd. Er kunnen echter maximaal 2 apparaten als handsfree telefoon worden gebruikt. (Er moet een bestuurder zijn ingesteld om 2 handsfree telefoons te verbinden.)\*<sup>1</sup>
- Raadpleeg de handleiding van het Bluetooth®-apparaat voor meer informatie over de bediening van het Bluetooth®-apparaat.
- De registratie moet voor elk Bluetooth®-apparaat eenmalig worden herhaald als er meerdere Bluetooth®-apparaten worden gebruikt.
- Een pincode is een verificatiecode die wordt gebruikt bij het registreren van een Bluetooth®-apparaat in het multimediasysteem.
- Afhankelijk van de instellingen van de mobiele telefoon is de mogelijkheid om iemand te bellen mogelijk geblokkeerd nadat er verbinding is gemaakt. Maak voor gebruik de automatische blokkering ongedaan op de mobiele telefoon.
- Als een ander apparaat is geregistreerd terwijl het is verbonden met een mobiele telefoon of een draagbaar apparaat, wordt de verbinding met het draagbare apparaat dat of de mobiele telefoon die audio afspeelt verbroken.
- Het geluid van Miracast® slaat mogelijk over als er een Bluetooth®-apparaat wordt geregistreerd terwijl Miracast® in gebruik is.
- Om veiligheidsredenen kunnen apparaten niet worden geregistreerd tijdens het rijden.
- Als de registratie van het Bluetooth®-apparaat niet kan worden voltooid, start dan het Bluetooth®-apparaat opnieuw.

1 Kies [  ] in het hoofdmenu.

2 Kies [Bluetooth & Devices] (Bluetooth en apparaten).

Als er geen apparaat is geregistreerd, ga dan naar stap 4.

3 Kies [Add another device] (een ander apparaat toevoegen).

Wanneer er een apparaat is verbonden met het multimediasysteem, wordt er mogelijk een bevestigingsscherm weergegeven voor het verbreken van de verbinding met het apparaat. Verbreek de verbinding met het apparaat om de registratie uit te voeren.

\*1: Deze functie is in sommige landen of gebieden niet beschikbaar.

#### 4 Kies [If not found] (indien niet gevonden).



#### 5 Kies het te registreren apparaat in het hoofdgebied.

- Mogelijk wordt het Bluetooth®-adres weergegeven in plaats van de apparaatnaam.
- Als het te registreren apparaat niet in het hoofdgebied wordt weergegeven, probeer het dan vanaf het Bluetooth®-apparaat te registreren.
- Bepaalde modellen van Bluetooth®-apparaten worden mogelijk niet in de apparatenlijst weergegeven, tenzij een bepaald scherm wordt weergegeven op het Bluetooth®-apparaat. Raadpleeg de handleiding van het Bluetooth®-apparaat voor meer informatie.

#### 6 Controleer of de weergegeven pincode overeenkomt met de pincode die op het Bluetooth®-apparaat wordt weergegeven en kies vervolgens [OK].

- Sommige Bluetooth®-apparaten moeten mogelijk worden bediend om de registratie te voltooien.
- Als een Bluetooth®-apparaat dat HFP ondersteunt, wordt geregistreerd, wordt dat apparaat automatisch als hoofdapparaat ingesteld als de bestuurder geen hoofdapparaat heeft ingesteld.\*<sup>1</sup>
- Mogelijk worden de instellingen van Apple CarPlay of Android Auto weergegeven. Het Apple CarPlay- of Android Auto-scherm wordt weergegeven als gebruik van de desbetreffende functie is toegestaan.
- Er wordt een melding weergegeven dat er verbinding is gemaakt en de naam van het geregistreerde Bluetooth®-apparaat wordt weergegeven in het submenu.
- Als er een scherm wordt weergegeven met de melding dat de handeling is mislukt, volg dan de aanwijzingen op het scherm.

### Verwante onderwerpen

Registreren van een gebruikersprofiel (Blz. 48)

Wijzigen en registreren van een gebruikersprofiel (Blz. 55)

Vorzorgsmaatregelen bij gebruik van Apple CarPlay en Android Auto (Blz. 119)

### Registreren van een Bluetooth®-apparaat

Als het Bluetooth®-apparaat niet kan worden gevonden door te zoeken met behulp van het multimediasysteem, registreer dan door het multimediasysteem te zoeken vanaf het Bluetooth®-apparaat.

- 1 Kies [  ] in het hoofdmenu.
- 2 Kies [Bluetooth & Devices] (Bluetooth en apparaten).

#### 3 Kies [Add another device] (een ander apparaat toevoegen).

Wanneer er een apparaat is verbonden met het multimediasysteem, wordt er mogelijk een bevestigingsscherm weergegeven voor het verbreken van de verbinding met het apparaat. Verbreek de verbinding met het apparaat om de registratie uit te voeren.

#### 4 Registreer het multimediasysteem vanaf het Bluetooth®-apparaat dat u wilt gebruiken.

- Voer de handeling uit volgens de bedieningsprocedure van het Bluetooth®-apparaat.
- Geef dit Bluetooth®-verbindingsscherm weer alvorens de registratie uit te voeren op het Bluetooth®-apparaat.



#### 5 Controleer of de weergegeven

**pincode overeenkomt met de pincode die op het Bluetooth®-apparaat wordt weergegeven en kies vervolgens [OK].**

- Sommige Bluetooth®-apparaten moeten mogelijk worden bediend om de registratie te voltooien.
- Als een Bluetooth®-apparaat dat HFP ondersteunt, wordt geregistreerd, wordt dat apparaat automatisch als hoofdapparaat ingesteld als de bestuurder geen hoofdapparaat heeft ingesteld.\*2
- Mogelijk worden de instellingen van Apple CarPlay of Android Auto weergegeven. Het Apple CarPlay- of Android Auto-scherm wordt weergegeven als gebruik van de desbetreffende functie is toegestaan.
- Er wordt een melding weergegeven dat er verbinding is gemaakt en de naam van het geregistreerde Bluetooth®-apparaat wordt weergegeven in het submenu.
- Als er een scherm wordt weergegeven met de melding dat de handeling is mislukt, volg dan de aanwijzingen op het scherm.

---

#### — Verwante onderwerpen —

---

Registreren van een gebruikersprofiel (Blz. 48)

Wijzigen en registreren van een gebruikersprofiel (Blz. 55)

Vorzorgsmaatregelen bij gebruik van Apple CarPlay en Android Auto (Blz. 119)

\*2: Deze functie is in sommige landen of gebieden niet beschikbaar.

## Wissen van een geregistreerd Bluetooth®-apparaat

Geregistreerde Bluetooth®-apparaten kunnen worden gewist.

- 1 Kies [  ] in het hoofdmenu.
- 2 Kies [Bluetooth & Devices] (Bluetooth en apparaten).
- 3 Kies in het submenu het **Bluetooth®-apparaat dat moet worden gewist.**
- 4 Kies [Forget] (vergeten).  
Een apparaat dat als primair apparaat van een andere gebruiker is ingesteld, kan niet worden gewist.\*1
- 5 Kies [Forget] (vergeten).



### INFORMATIE

- Een geregistreerde mobiele telefoon kan niet worden gewist tijdens een noodoproep.
- Afhankelijk van de status van het Bluetooth®-apparaat, lukt het de eerste keer mogelijk niet om het apparaat te wissen.

### — Verwante onderwerpen —

- Instellen van een Bluetooth®-apparaat als primair apparaat (Blz. 112)
- Registreren van een gebruikersprofiel (Blz. 48)
- Wijzigen en registreren van een gebruikersprofiel (Blz. 55)

\*1: Deze functie is in sommige landen of gebieden niet beschikbaar.

## Verbinding maken met een Bluetooth®-apparaat

Er moet verbinding worden gemaakt met een Bluetooth®-apparaat om de verschillende functies van het multimediasysteem te kunnen gebruiken. Er zijn twee manieren om verbinding te maken: automatisch en handmatig.

### INFORMATIE

- Raadpleeg de handleiding van het Bluetooth®-apparaat voor meer informatie over de bediening van het Bluetooth®-apparaat.
- Als het multimediasysteem onstabiel reageert wanneer een mobiele telefoon wordt gekoppeld, verbreek dan de verbinding en probeer opnieuw verbinding te maken.
- Er kan geen verbinding worden gemaakt als Bluetooth® op het Bluetooth®-apparaat niet is ingeschakeld.
- Wanneer er succesvol verbinding is gemaakt met het Bluetooth®-apparaat, wordt dit bovenaan op het scherm weergegeven.
- Wanneer er verbinding is met het Bluetooth®-apparaat, wordt het statusicoon voor de Bluetooth®-verbinding weergegeven.
- De displayzone gaat mogelijk branden wanneer het contact AAN wordt gezet, afhankelijk van het type mobiele telefoon. Als dit gebeurt, schakel dan de verlichting uit op de mobiele telefoon. (Raadpleeg de handleiding van de mobiele telefoon voor meer informatie over de instellingen.)
- De Bluetooth®-functie kan niet worden gebruikt op het apparaat dat als Apple CarPlay is aangesloten.
- De Bluetooth®-functie kan niet door het multimediasysteem worden gebruikt wanneer er draadloos verbinding is gemaakt met Apple CarPlay.
- De Bluetooth®-functie, behalve de handsfree-functie, kan niet worden gebruikt op het apparaat dat als Android Auto is aangesloten.
- Het geluid van Miracast® slaat mogelijk over als er een Bluetooth®-apparaat is aangesloten terwijl Miracast® in gebruik is.

### ■ Bluetooth®-verbinding herstellen

Als een Bluetooth®-verbinding is verbroken terwijl het contact AAN staat, wordt er automatisch geprobeerd om opnieuw verbinding te maken.

### ■ Aantal aangesloten Bluetooth®-apparaten

- Wanneer een bestuurder is ingesteld\*<sup>1</sup>  
Er kan automatisch verbinding worden gemaakt met maximaal twee handsfree telefoons en één audioapparaat. (Een telefoon kan tegelijkertijd als audioapparaat worden ingesteld.)
- Wanneer er geen bestuurder is ingesteld  
Er kan automatisch verbinding worden gemaakt met maximaal één handsfree telefoon en één audioapparaat. (Een telefoon kan tegelijkertijd als audioapparaat worden ingesteld.)

 **INFORMATIE**

- Als het automatisch opnieuw verbinding maken niet lukt, probeer dan handmatig verbinding te maken.
- Als er verbinding is gemaakt met Apple CarPlay, kunt u mogelijk niet opnieuw verbinding maken met Bluetooth®.

**Verwante onderwerpen**

Statusiconen (Blz. 19)

Registreren van een gebruikersprofiel (Blz. 48)

Wijzigen en registreren van een gebruikersprofiel (Blz. 55)

Handmatig verbinding maken met Bluetooth®-apparaten (Blz. 110)

**Automatisch verbinding maken met Bluetooth®-apparaten**

Telkens als het contact AAN wordt gezet zal het multimediasysteem automatisch verbinding maken met Bluetooth®-apparaten overeenkomstig de ingestelde volgorde van prioriteit.

● Wanneer een bestuurder is ingesteld\*2

Maakt automatisch verbinding, eerst met het primaire apparaat, dan met het secundaire apparaat en dan met de overige apparaten overeenkomstig de volgorde tijdens de vorige verbinding.

Er kan automatisch verbinding worden gemaakt met maximaal twee handsfree telefoons en één audioapparaat. (Een telefoon kan tegelijkertijd als audio-apparaat worden ingesteld.)

● Wanneer er geen bestuurder is ingesteld

Maakt automatisch verbinding overeenkomstig de volgorde tijdens de vorige verbinding.

Er kan automatisch verbinding worden gemaakt met maximaal één handsfree telefoon en één audioapparaat. (Een telefoon kan tegelijkertijd als audio-apparaat worden ingesteld.)

 **INFORMATIE**

- Als het automatisch opnieuw verbinding maken niet lukt, probeer dan handmatig verbinding te maken.
- Afhankelijk van het model Bluetooth®-apparaat moet het Bluetooth®-apparaat mogelijk worden bediend.
- Met apparaten waarvan handmatig de verbinding is verbroken, bijvoorbeeld door de toets [**Disconnect**] (ontkoppelen) te kiezen, wordt niet automatisch verbinding gemaakt.

\*1 : Deze functie is in sommige landen of gebieden niet beschikbaar.

\*2 : Deze functie is in sommige landen of gebieden niet beschikbaar.

#### — Verwante onderwerpen —

Instellen van een Bluetooth®-apparaat als primair apparaat (Blz. 112)

Instellen van een Bluetooth®-apparaat als secundair apparaat (Blz. 113)

Registreren van een gebruikersprofiel (Blz. 48)

Wijzigen en registreren van een gebruikersprofiel (Blz. 55)

#### Handmatig verbinding maken met Bluetooth®-apparaten

Om verbinding te maken met een ander Bluetooth®-apparaat of wanneer er niet automatisch verbinding kan worden gemaakt, kunt u hiermee verbinding maken met geregistreerde Bluetooth®-apparaten.

1 Kies [  ] in het hoofdmenu.

2 Kies [Bluetooth & Devices] (Bluetooth en apparaten) in het submenu.

Als er geen Bluetooth®-apparaten zijn geregistreerd, wordt er op het multimediasysteem een zoekscherm voor apparaten weergegeven. Registreer het Bluetooth®-apparaat.

3 Kies in het submenu het Bluetooth®-apparaat waarmee u verbinding wilt maken.

Als het Bluetooth®-apparaat waarmee u verbinding wilt maken niet in het submenu staat, registreer het Bluetooth®-apparaat dan.

4 Schakel de functie (telefoon, audio, enz.) waarmee u verbinding wilt maken in via het hoofdgebied.

Als er al een ander apparaat is aangesloten, wordt er mogelijk een bevestigingsscherm weergegeven.

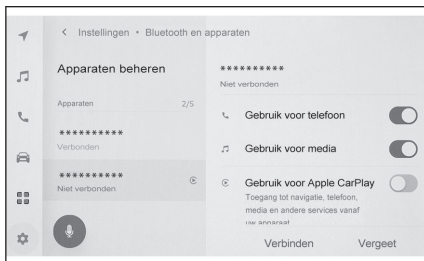

#### INFORMATIE

Afhankelijk van de status van het Bluetooth®-apparaat, lukt het de eerste keer mogelijk niet om verbinding te maken. Probeer in dit geval na een poosje opnieuw verbinding te maken.

#### — Verwante onderwerpen —

Registreren van een Bluetooth®-apparaat vanaf het multimediasysteem (Blz. 104)

#### De verbinding met Bluetooth®-apparaten verbreken

De verbinding met aangesloten Bluetooth®-apparaten kan worden verbroken via het multimediasysteem.

- 1 Kies [  ] in het hoofdmenu.
- 2 Kies [Bluetooth & Devices] (Bluetooth en apparaten) in het submenu.
- 3 Kies in het submenu het Bluetooth®-apparaat waarmee de verbinding moet worden verbroken.
- 4 Kies [Disconnect] (ontkoppelen) in het hoofdgebied.

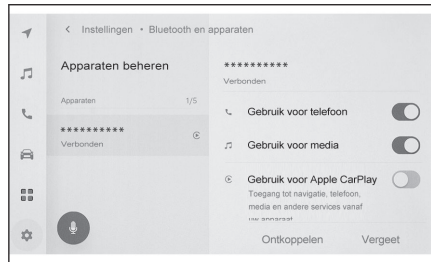

## Instellen van een Bluetooth®-apparaat als primair apparaat\*1

Door een Bluetooth®-apparaat als primair apparaat in te stellen, krijgt dit voorrang tijdens het automatisch verbinden.

- Er moet een Bluetooth®-apparaat met HFP-ondersteuning worden verbonden met het multimediasysteem.
- Er moet een bestuurder zijn geregistreerd om een apparaat als primair apparaat in te stellen.

### INFORMATIE

Een Bluetooth®-apparaat dat als primair apparaat van een andere gebruiker is ingesteld, kan niet nogmaals worden ingesteld als primair apparaat.

- 1 Kies [  ] in het hoofdmenu.
- 2 Kies [Personal info] (persoonlijke gegevens).
- 3 Kies [Link devices] (gekoppelde apparaten) of [Change link devices] (wijzig gekoppelde apparaten) in het hoofdgebied.

Het scherm voor het zoeken van een apparaat wordt weergegeven als er geen Bluetooth®-apparaat beschikbaar is dat als primair apparaat kan worden ingesteld. Zoek het Bluetooth®-apparaat dat moet worden ingesteld en registreer dit in het multimediasysteem. Nadat het nieuwe apparaat is geregistreerd, kan dit als primair apparaat worden ingesteld.



- 4 **Selecteer het Bluetooth®-apparaat dat u als primair apparaat wilt instellen.**  
Verbreek de verbinding met het huidige gekoppelde Bluetooth®-apparaat en koppel vervolgens het primaire en het secundaire apparaat.

### Verwante onderwerpen

Automatisch verbinding maken met Bluetooth®-apparaten (Blz. 109)

Bluetooth®-apparaten instellen (Blz. 94)

Registreren van een gebruikersprofiel (Blz. 48)

Wijzigen en registreren van een gebruikersprofiel (Blz. 55)

Registreren van een Bluetooth®-apparaat vanaf het multimediasysteem (Blz. 104)

\*1: Deze functie is in sommige landen of gebieden niet beschikbaar.

## Instellen van een Bluetooth®-apparaat als secundair apparaat\*1

Door een Bluetooth®-apparaat in te stellen als secundair apparaat, wordt het apparaat als secundair apparaat herkend als er verbinding mee wordt gemaakt.

- Een Bluetooth®-apparaat kan niet tegelijkertijd als primair en secundair apparaat worden ingesteld voor een bestuurder.
- Er moet een Bluetooth®-apparaat met HFP-ondersteuning worden verbonden met het mediasysteem.
- Er moet een bestuurder zijn geregistreerd om een apparaat als secundair apparaat in te stellen.

1 Kies [  ] in het hoofdmenu.

2 Kies [Bluetooth & Devices] (Bluetooth en apparaten) in het submenu.

Als er geen Bluetooth®-apparaten zijn geregistreerd, wordt er een zoekscherm voor apparaten weergegeven. Registreer een Bluetooth®-apparaat.

3 Kies het Bluetooth®-apparaat dat u als secundair apparaat wilt instellen.

Als het Bluetooth®-apparaat dat u wilt instellen er niet bij staat, registreer het Bluetooth®-apparaat dan.

4 Kies [Set as secondary device] (instellen als secundair apparaat) in het hoofdgebied.

Dit verandert in een toets om te annuleren als het apparaat al is ingesteld als secundair apparaat.

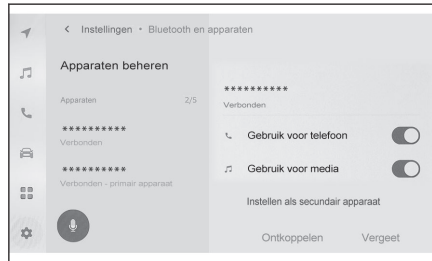

### — Verwante onderwerpen —

Automatisch verbinding maken met Bluetooth®-apparaten (Blz. 109)

Bluetooth®-apparaten instellen (Blz. 94)

Registreren van een gebruikersprofiel (Blz. 48)

Wijzigen en registreren van een gebruikersprofiel (Blz. 55)

\*1: Deze functie is in sommige landen of gebieden niet beschikbaar.

### Voorzorgsmaatregelen bij gebruik van Wi-Fi®-apparaten

Houd rekening met de volgende informatie bij het gebruik van Wi-Fi® op het multimediasysteem.

#### ■ Gebruikers van pacemakers en andere elektrische medische apparaten

Neem de volgende voorzorgsmaatregelen in acht met betrekking tot radiogolven tijdens Wi-Fi®-communicatie.

#### ▲ WAARSCHUWING

- Gebruik Wi-Fi®-apparaten alleen wanneer dit veilig en wettelijk toegestaan is.
- De Wi-Fi®-antenne van de auto is ingebouwd in het multimediasysteem.
- Mensen met geïmplanteerde pacemakers, CRT-pacemakers of geïmplanteerde hartdefibrillatoren moeten voldoende afstand bewaren tot de Wi-Fi®-antennes. Radiogolven kunnen de werking van dergelijke apparatuur beïnvloeden.
- Alvorens Wi-Fi®-apparaten te gebruiken, moeten gebruikers van medische apparatuur anders dan geïmplanteerde pacemakers, CRT-pacemakers en geïmplanteerde hartdefibrillatoren contact opnemen met de fabrikant of leverancier van deze producten om te informeren of radiosignalen invloed uitoefenen op de werking van deze apparatuur. Radiogolven kunnen onverwachte effecten hebben op de werking van dergelijke medische apparatuur.

#### ■ Gelijktijdig gebruik van Wi-Fi® en Bluetooth®

De auto gebruikt 2,4 GHz Wi-Fi®. Deze frequentie wordt ook gebruikt door Bluetooth®. Gelijktijdig gebruik van Wi-Fi® en Bluetooth® kan onderlinge interferentie tot gevolg hebben, hetgeen kan leiden tot slechte prestaties of problemen met de verbinding.

#### ■ Wat u moet weten over Wi-Fi®

#### □ INFORMATIE

- De prestaties zijn afhankelijk van omgevings- en elektrische factoren.
- Gebruik deze functie om verbinding te maken met een draagbaar apparaat. Afhankelijk van de omgeving kan de verbinding met andere apparaten worden verbroken.
- De verbinding wordt verbroken als u buiten bereik van de Wi-Fi® komt.
- Wanneer de auto zich in de buurt bevindt van een radioantenne, radiozender of andere bron van sterke radiogolven en elektromagnetische velden, kan de communicatie traag verlopen of niet mogelijk zijn.
- De communicatiesnelheid kan afnemen of het kan zelfs onmogelijk worden om deze service te gebruiken in bepaalde gebruiksomgevingen. (Vanwege factoren zoals de locatie van de draadloze antenne en eventuele draadloze apparaten die in de buurt worden gebruikt.)

#### Compatibele Wi-Fi®-communicatieprotocollen

IEEE 802.11b/g/n (2,4 GHz)

IEEE 802.11a/n/ac (5 GHz)

### Compatibele beveiligingsprotocollen

- WEP
- WPA™
- WPA2™
- WPA3™

---

### Verwante onderwerpen

---

Vorzorgsmaatregelen bij het afspelen van muziek via Miracast® (Blz. 197)

Vorzorgsmaatregelen bij gebruik van Bluetooth®-apparaten (Blz. 100)  
Statusiconen (Blz. 19)

Wijzigen van de Wi-Fi®-instellingen (Blz. 92)

Over de webbrowsersfunctie (internet) (Blz. 240)

### Verbinding maken met een netwerk via Wi-Fi®\*1

Het multimediasysteem kan met het internet worden verbonden via een Wi-Fi®-netwerk.

#### INFORMATIE

- Het ontvangstniveau wordt weergegeven aan de bovenzijde van het scherm.
- Deze functie kan niet worden gebruikt wanneer er draadloos verbinding is gemaakt met Apple CarPlay of Android Auto.
- Bij sommige typen smartphones moet mogelijk elke keer opnieuw een verbinding tot stand worden gebracht.
- Als de Wi-Fi®-functie is ingeschakeld en er netwerken worden gesignaleerd, zal er automatisch verbinding worden gemaakt. Hierbij krijgt het laatst verbonden netwerk voorrang.

#### Verwante onderwerpen

Wijzigen van de Wi-Fi®-instellingen (Blz. 92)

### Verbinding maken met Wi-Fi® via een smartphone

Gebruik het volgende voorbeeld met handelingen voor het tot stand brengen van een Wi-Fi®-verbinding met een smartphone die Wi-Fi®-tethering ondersteunt. Raadpleeg bijvoorbeeld de handleiding van de smartphone voor meer informatie over het instellen van tethering. Bij sommige typen smartphones moet mogelijk elke keer opnieuw een verbinding tot stand worden gebracht.

- 1 Kies [  ] in het hoofdmenu.
- 2 Kies [Wi-Fi] in het submenu.
- 3 Schakel [Wi-Fi] in het hoofdgebied in.

- Afhankelijk van de instellingen van het multimediasysteem kan er een melding worden weergegeven. Volg de aanwijzingen op het scherm op.
- Door [Wi-Fi] in te schakelen, worden beschikbare netwerken in de buurt weergegeven.

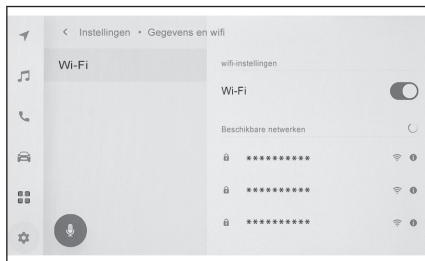

- 4 Selecteer de naam van het netwerk die overeenkomt met de naam die door de smartphone wordt uitgezonden.
  - Netwerknamen komen mogelijk meerdere keren voor als er meerdere MAC-adressen zijn binnen hetzelfde netwerk.
  - Er kunnen maximaal 30 netwerken worden weergegeven. De lijst wordt elke zes seconden automatisch bijgewerkt.

\*1: Deze functie is in sommige landen of gebieden niet beschikbaar.

- Als er meerdere apparaten zijn met dezelfde netwerknaam (netwerk-SSID) is het niet mogelijk te bepalen welk apparaat moet worden gebruikt. Gebruik voor elk apparaat een andere netwerknaam (netwerk-SSID).
- Tijdens het rijden is selecteren niet mogelijk.

### 5 Voer het bijbehorende wachtwoord voor dit netwerk in.

- Als er geen wachtwoord is ingesteld, wordt na het selecteren van het netwerk de verbinding tot stand gebracht.
- Als er netwerken worden geselecteerd waarbij automatisch verbinding maken is ingeschakeld, wordt er automatisch verbinding mee gemaakt.

#### INFORMATIE

De verbindingsgeschiedenis slaat maximaal 20 items op. Daarna wordt het oudste verwijderd als er een nieuw wordt opgeslagen.

## Een Wi-Fi®-verbinding tot stand brengen met een beschikbaar netwerk

Maak via Wi-Fi® verbinding met internet vanaf een netwerk in de buurt. Bevestig vooraf het wachtwoord van het te gebruiken netwerk.

- 1 Kies [] in het hoofdmenu.
- 2 Kies [Wi-Fi] in het submenu.
- 3 Schakel [Wi-Fi] in het hoofdgebied in.

- Afhankelijk van de instellingen van het mediasysteem kan er een melding worden weergegeven. Volg de aanwijzingen op het scherm op.
- Door [Wi-Fi] in te schakelen, worden beschikbare netwerken in de buurt weergegeven.



- 4 Kies het netwerk waar u verbinding mee wilt maken vanuit [Available networks] (beschikbare netwerken) in het hoofdgebied.

- Netwerknamen komen mogelijk meerdere keren voor als er meerdere MAC-adressen zijn binnen hetzelfde netwerk.
- Er kunnen maximaal 30 netwerken worden weergegeven. De lijst wordt elke zes seconden automatisch bijgewerkt.
- Als er meerdere apparaten zijn met dezelfde netwerknaam (netwerk-SSID) is het niet mogelijk te bepalen welk apparaat moet worden gebruikt. Gebruik voor elk apparaat een andere netwerknaam (netwerk-SSID).
- Tijdens het rijden is selecteren niet mogelijk.
- Kies [] voor het desbetreffende netwerk om de netwerkgegevens te controleren.

- 5 Voer het bijbehorende wachtwoord voor dit netwerk in.

- Als er geen wachtwoord is ingesteld, wordt na het selecteren van het netwerk de verbinding tot stand gebracht.

## 3-2. Verbinding maken met een Wi-Fi®-netwerk

- Als er netwerken worden geselecteerd waarbij automatisch verbinding maken is ingeschakeld, wordt er automatisch verbinding mee gemaakt.

### INFORMATIE

De verbindingsgeschiedenis slaat maximaal 20 items op. Daarna wordt het oudste verwijderd als er een nieuw wordt opgeslagen.

## Wi-Fi®-verbinding verbreken

De Wi-Fi®-verbinding kan worden verbroken door de Wi-Fi®-functie uit te schakelen.

- 1 Kies [] in het hoofdmenu.
- 2 Kies [Wi-Fi] in het submenu.
- 3 Schakel [Wi-Fi] in het hoofdgebied uit.

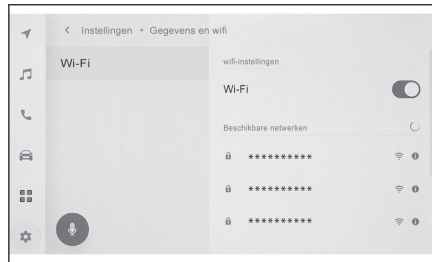

## Voorzorgsmaatregelen bij gebruik van Apple CarPlay en Android Auto

Apple CarPlay en Android Auto zorgen ervoor dat sommige apps (zoals kaart-, telefoon- en muziek-apps) door het multimediasysteem kunnen worden gebruikt. Wanneer er verbinding is met Android Auto of Apple CarPlay, worden ondersteunde apps weergegeven. Houd rekening met de volgende informatie bij het gebruik van Apple CarPlay of Android Auto.

Installeer de Android Auto-app uit de Google Play Store om Android Auto in uw auto te gebruiken.

### ■ Compatibele apparaten

- Apple iPhone-apparaten die Apple CarPlay ondersteunen. (iOS versie 13.3 of hoger)

Ga naar <https://www.apple.com/ios/carplay/> voor een overzicht van de ondersteunde apparaten.\*1

- Android-apparaten die Android Auto ondersteunen.

Ga naar <https://www.android.com/auto/> voor een overzicht van de ondersteunde apparaten.\*1

### ⚠ WAARSCHUWING

Uit veiligheidsoverwegingen wordt het afgeraden om de smartphone te bedienen tijdens het rijden.

### ⚠ OPMERKING

- Laat uw smartphone niet achter in de auto. De temperatuur in de auto kan hoog oplopen, waardoor de smartphone defect kan raken.
- Druk niet op de smartphone en oefen er geen onnodige druk op uit terwijl deze is aangesloten. De smartphone of de aansluiting kan beschadigd raken.
- Houd de USB-aansluiting vrij van verontreinigingen. De smartphone of de aansluiting kan beschadigd raken.

### 📄 INFORMATIE

- Gebruik voor USB-verbindingen een door de telefoonfabrikant geleverde USB-kabel.
- Wanneer er verbinding is met Apple CarPlay of Android Auto, wijzigen de functies van sommige systeemtoetsen.
- Indien verbonden via Apple CarPlay/Android Auto worden sommige functies, zoals Bluetooth®-audio en -telefoon geregeld door Apple CarPlay/Android Auto.
- De Bluetooth®-functie kan niet door het multimediasysteem worden gebruikt wanneer er draadloos verbinding is gemaakt met Apple CarPlay.
- Wanneer Apple CarPlay of Android Auto wordt gestart terwijl Miracast® in gebruik is, wordt Miracast® mogelijk gestopt.

\*1 : De werking is niet gegarandeerd.

### 3-3. Gebruik van Apple CarPlay en Android Auto

---

- Het volume van de stembegeleiding kan worden gewijzigd via het instelscherm [**Sound & Media**] (geluid en media). Het kan ook worden gewijzigd met behulp van de volumeregeling van het audiosysteem.
- Wanneer er verbinding is met Apple CarPlay of Android Auto van een apparaat, kan Apple CarPlay of Android Auto van een ander apparaat niet worden gebruikt.
- Apple CarPlay/Android Auto is een door Apple Inc/Google LLC ontwikkelde applicatie. De functies en diensten ervan kunnen zonder voorafgaande kennisgeving worden beëindigd of gewijzigd, afhankelijk van het besturingssysteem of de hard- en software van het aangesloten apparaat of als gevolg van wijzigingen in de Apple CarPlay-/Android Auto-specificaties.
- Raadpleeg de respectievelijke websites voor de apps die worden ondersteund door Apple CarPlay of Android Auto.
- Tijdens het gebruik van Apple CarPlay of Android Auto worden auto- en gebruikersinformatie, zoals locatie en rijsnelheid, gedeeld met de uitgever van de app en de mobiele-serviceprovider.
- Wanneer u een app downloadt en gebruikt, betekent dit dat u instemt met de gebruiksvoorwaarden.
- Gegevens worden via internet verzonden; er kunnen kosten in rekening worden gebracht. Neem voor informatie over datasnelheden contact op met de mobiele-serviceprovider.
- Afhankelijk van de app worden bepaalde functies, zoals het afspelen van muziek, mogelijk beperkt.
- Elke functie is een applicatie die wordt geleverd door het betreffende bedrijf en kan zonder voorafgaande kennisgeving worden gewijzigd of opgeschort. Raadpleeg de website voor de betreffende functie voor meer informatie.
- Als het navigatiesysteem van de auto wordt gebruikt tijdens routebegeleiding en een nieuwe route wordt ingesteld met behulp van de kaart-app van Apple CarPlay of Android Auto, wordt de routebegeleiding via het navigatiesysteem van de auto gestopt. Als de kaart-app van Apple CarPlay of Android Auto wordt gebruikt tijdens routebegeleiding en een nieuwe route wordt ingesteld met behulp van het navigatiesysteem van de auto, wordt de routebegeleiding via de kaart-app van Apple CarPlay of Android Auto gestopt.
- Apparaten die zijn verbonden via Apple CarPlay, kunnen geen gebruik maken van de Bluetooth®-functies.
- Apparaten die zijn verbonden via Android Auto, kunnen geen gebruik maken van de Bluetooth®-functies, behalve de functie voor handsfree bellen.
- Als bij een USB-verbinding de USB-kabel uit de USB-aansluiting wordt losgenomen, werkt Apple CarPlay of Android Auto niet meer. De geluidswaergave stopt en het scherm schakelt over naar het scherm van het multimediasysteem.
- Het handsfree-telefoonsysteem kan ook als er geen verbinding is met Android Auto worden gebruikt, omdat er nog steeds verbinding is met de telefoon.

---

#### — Verwante onderwerpen —

Wijzigen van de geluids- en media-instellingen (Blz. 86)

In-/uitschakelen audiosysteem en volumeregeling (Blz. 33)

Voorzorgsmaatregelen bij het afspelen van muziek via iPod/iPhone (Blz. 183)

Vorzorgsmaatregelen bij het afspelen van muziek via Apple CarPlay (Blz. 186)

Vorzorgsmaatregelen bij het afspelen van muziek via Android Auto (Blz. 189)

Vorzorgsmaatregelen bij het afspelen van muziek via Miracast® (Blz. 197)

Vorzorgsmaatregelen bij gebruik van Bluetooth®-apparaten (Blz. 100)

Vorzorgsmaatregelen bij gebruik van Wi-Fi®-apparaten (Blz. 114)

Vorzorgsmaatregelen voor afspelen van Bluetooth®-audio (Blz. 193)

#### Gebruik van Apple CarPlay met een niet-geregistreerde smartphone

Apple CarPlay kan worden gebruikt door een niet-geregistreerde smartphone aan te sluiten op het multimediasysteem. Voor geregistreerde smartphones moet een andere procedure worden gevolgd.

Deze functie is in sommige landen of gebieden niet beschikbaar.

#### — Verwante onderwerpen —

Gebruik van Apple CarPlay met een geregistreerde smartphone (Blz. 125)

#### Gebruik van Apple CarPlay met een USB-verbinding

Apple CarPlay kan worden gebruikt door een smartphone met behulp van een USB-kabel aan te sluiten op het multimediasysteem.

##### 1 Schakel Siri in via het instellingenmenu van uw smartphone.

##### 2 Sluit de smartphone aan op de USB-aansluiting.

Het begainscherm van Apple CarPlay wordt weergegeven.

- Het duurt mogelijk zo'n drie tot zes seconden om terug te keren naar het oorspronkelijke scherm, afhankelijk van de aangesloten smartphone.
- Als er aanwijzingen worden weergegeven op het scherm van de smartphone, volg dan deze bedieningsinstructies.

##### 3 Bedien Apple CarPlay.

iPhone-apps die Apple CarPlay ondersteunen, kunnen worden gebruikt door de app te kiezen.



Geeft het scherm van het multimediasysteem weer.

Kies [  ] in het hoofdmenu om het begainscherm van Apple CarPlay opnieuw weer te geven.



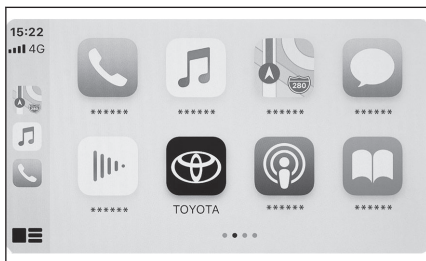

Schakel over naar een ander scherm.

Wanneer u uw vinger hierop houdt, wordt Siri gestart.



#### INFORMATIE

- Houd, terwijl er verbinding is met Apple CarPlay, de toets [  ] op het stuurwiel ingedrukt om Siri te starten. Druk kort op de toets [  ] op het stuurwiel om Siri te annuleren.
- Wanneer [Wake word] (wekwoord) is ingeschakeld en er verbinding is met Apple CarPlay, wordt Siri gestart wanneer het wekwoord voor Siri wordt uitgesproken (in bepaalde talen mogelijk niet beschikbaar).
- Als de draadloze verbinding is ingesteld om te worden gebruikt op de smartphone bij registratie via een USB-verbinding, kan er bij de volgende poging draadloos verbinding worden gemaakt met het apparaat.

## — Verwante onderwerpen —

Een apparaat aansluiten op de USB-aansluiting (Blz. 36)

Spraakcommandosysteem (Blz. 37)

Wijzigen van de instellingen van de spraakbediening (Blz. 64)

### Gebruik van Apple CarPlay met een draadloze verbinding

Apple CarPlay kan draadloos met het multimediasysteem worden verbonden via de draadloze verbindingsoptie van de auto.

- Schakel Siri in via het instellingenmenu van uw smartphone.**
- Kies [  ] in het hoofdmenu.**
- Kies [Bluetooth & Devices] (Bluetooth en apparaten).**
  - Het scherm voor het zoeken van een apparaat wordt weergegeven als er geen smartphone is geregistreerd in het multimediasysteem. Ga naar stap 5
- Kies [Add another device] (een ander apparaat toevoegen).**
- Kies [If not found] (indien niet gevonden).**
- Selecteer de te registreren smartphone.**
- Controleer of de weergegeven pincode overeenkomt met de pincode die op de smartphone wordt weergegeven en kies vervolgens [OK].**
  - Volg de aanwijzingen op het scherm op.
- Als de Apple CarPlay-instellingen worden weergegeven, kies dan [Yes] (ja).**

Het beginscherm van Apple CarPlay wordt weergegeven.

- Het duurt mogelijk zo'n drie tot zes seconden om terug te keren naar het oorspronkelijke scherm, afhankelijk van de aangesloten smartphone.
- Als er een scherm wordt weergegeven met de melding dat de handeling is mislukt, volg dan de aanwijzingen op het scherm.
- Als er aanwijzingen worden weergegeven op het scherm van de smartphone, volg dan deze bedieningsinstructies.

### 9 Bedien Apple CarPlay.

iPhone-apps die Apple CarPlay ondersteunen, kunnen worden gebruikt door de app te kiezen.



Geeft het scherm van het multimediasysteem weer.

Kies [  ] in het hoofdmenu om het beginscherm van Apple CarPlay opnieuw weer te geven.



Schakel over naar een ander scherm.

Wanneer u uw vinger hierop houdt, wordt Siri gestart.

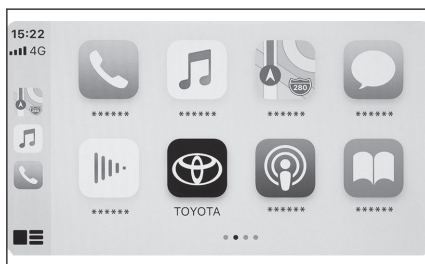

#### INFORMATIE

- Houd, terwijl er verbinding is met Apple CarPlay, de toets [  ] op het stuurwiel ingedrukt om Siri te starten. Druk kort op de toets [  ] op het stuurwiel om Siri te annuleren.
- Wanneer [**Wake word**] (wekwoord) is ingeschakeld en er verbinding is met Apple CarPlay, wordt Siri gestart wanneer het wekwoord voor Siri wordt uitgesproken (in bepaalde talen mogelijk niet beschikbaar).

---

#### — **Verwante onderwerpen** —

Spraakcommandosysteem (Blz. 37)

Wijzigen van de instellingen van de spraakbediening (Blz. 64)

## Gebruik van Apple CarPlay met een geregistreeerde smartphone

Apple CarPlay kan worden gebruikt door een geregistreeerde smartphone aan te sluiten op het multimediastelsel. Voor ongeregistreeerde smartphones moet een andere procedure worden gevolgd.

Deze functie is in sommige landen of gebieden niet beschikbaar.

### — Verwante onderwerpen —

Gebruik van Apple CarPlay met een niet-geregistreeerde smartphone (Blz. 122)

## Gebruik van Apple CarPlay met een USB-verbinding

Apple CarPlay kan worden gebruikt door een smartphone met behulp van een USB-kabel aan te sluiten op het multimediastelsel.



● Controleer of uw smartphone is verbonden met het multimediastelsel.

1 **Schakel Siri in via het instellingenmenu van uw smartphone.**

2 **Sluit de smartphone aan op de USB-aansluiting.**

Het beginscherm van Apple CarPlay wordt weergegeven.

- Het duurt mogelijk zo'n drie tot zes seconden om terug te keren naar het oorspronkelijke scherm, afhankelijk van de aangesloten smartphone.
- Als er een scherm wordt weergegeven met de melding dat de handeling is mislukt, volg dan de aanwijzingen op het scherm.
- Als er aanwijzingen worden weergegeven op het scherm van de smartphone, volg dan deze bedieningsinstructies.
- Controleer het onderstaande als het beginscherm van Apple CarPlay niet wordt weergegeven:

- Kies [  ] in het hoofdmenu.
- Als [  ] van het hoofdmenu niet wordt weergegeven, selecteer dan de smartphone waarop u Apple CarPlay wilt gebruiken en stel **[Use for Apple CarPlay]** (gebruik voor Apple CarPlay) in op ON (aan).

3 **Bedien Apple CarPlay.**

iPhone-apps die Apple CarPlay ondersteunen, kunnen worden gebruikt door de app te kiezen.



Geef het scherm van het multimediastelsel weer.

Kies [  ] in het hoofdmenu om het beginscherm van Apple CarPlay opnieuw weer te geven.



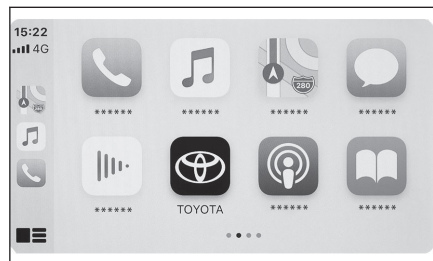

Schakel over naar een ander scherm.

Wanneer u uw vinger hierop houdt, wordt Siri gestart.



#### INFORMATIE

- Houd, terwijl er verbinding is met Apple CarPlay, de toets [] op het stuurwiel ingedrukt om Siri te starten. Druk kort op de toets [] op het stuurwiel om Siri te annuleren.
- Wanneer [**Wake word**] (wekwoord) is ingeschakeld en er verbinding is met Apple CarPlay, wordt Siri gestart wanneer het wekwoord voor Siri wordt uitgesproken (in bepaalde talen mogelijk niet beschikbaar).

#### — **Verwante onderwerpen** —

Een apparaat aansluiten op de USB-aansluiting (Blz. 36)

Spraakcommandosysteem (Blz. 37)

Wijzigen van de instellingen van de spraakbediening (Blz. 64)

Bluetooth®-apparaten instellen (Blz. 94)

#### **Gebruik van Apple CarPlay met een draadloze verbinding**

Apple CarPlay kan draadloos met het mediasysteem worden verbonden via de draadloze verbindingsoptie van de auto.

- Controleer of uw smartphone is verbonden met het mediasysteem.

#### 1 **Schakel Siri in via het instellingenmenu van de smartphone.**

#### 2 **Kies [] in het hoofdmenu.**

#### 3 **Kies [Bluetooth & Devices] (Bluetooth en apparaten).**

#### 4 **Selecteer de smartphone waarop u Apple CarPlay wilt gebruiken en stel [Use for Apple CarPlay] (gebruik voor Apple CarPlay) in op ON (aan).**

Het beginscherm van Apple CarPlay wordt weergegeven.

- Het duurt mogelijk zo'n drie tot zes seconden om terug te keren naar het oorspronkelijke scherm, afhankelijk van de aangesloten smartphone.
- Als er een scherm wordt weergegeven met de melding dat de handeling is mislukt, volg dan de aanwijzingen op het scherm.
- Als er aanwijzingen worden weergegeven op het scherm van de smartphone, volg dan deze bedieningsinstructies.
- Als het beginscherm van Apple CarPlay niet wordt weergegeven, kies dan [] in het hoofdmenu.

#### 5 **Bedien Apple CarPlay.**

iPhone-apps die Apple CarPlay ondersteunen, kunnen worden gebruikt door de app te kiezen.



Geeft het scherm van het mediasysteem weer.

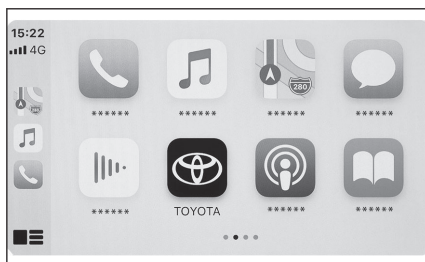

Kies [  ] in het hoofdmenu om het beginscherm van Apple CarPlay opnieuw weer te geven.



Schakel over naar een ander scherm.

Wanneer u uw vinger hierop houdt, wordt Siri gestart.

#### INFORMATIE

- Houd, terwijl er verbinding is met Apple CarPlay, de toets [  ] op het stuurwiel ingedrukt om Siri te starten. Druk kort op de toets [  ] op het stuurwiel om Siri te annuleren.
- Wanneer [**Wake word**] (wekwoord) is ingeschakeld en er verbinding is met Apple CarPlay, wordt Siri gestart wanneer het wekwoord voor Siri wordt uitgesproken (in bepaalde talen mogelijk niet beschikbaar).

#### — **Verwante onderwerpen** —

Spraakcommandosysteem (Blz. 37)

Wijzigen van de instellingen van de spraakbediening (Blz. 64)

Bluetooth®-apparaten instellen (Blz. 94)

#### Gebruik van Android Auto met een niet-geregistreerde smartphone

Android Auto kan worden gebruikt door een niet-geregistreerde smartphone aan te sluiten op het multimediasysteem. Voor geregistreerde smartphones moet een andere procedure worden gevolgd.

Deze functie is in sommige landen of gebieden niet beschikbaar.

#### — Verwante onderwerpen —

Gebruik van Android Auto met een geregistreerde smartphone (Blz. 130)

#### Gebruik van Android Auto met een USB-verbinding

Android Auto kan worden gebruikt door een smartphone met behulp van een USB-kabel aan te sluiten op het multimediasysteem.

#### 1 Controleer of de Android Auto-app is geïnstalleerd op de aan te sluiten smartphone.

#### 2 Sluit de smartphone aan op de USB-aansluiting.

Het begainscherm van Android Auto wordt weergegeven.

- Het duurt mogelijk zo'n drie tot zes seconden om terug te keren naar het oorspronkelijke scherm, afhankelijk van de aangesloten smartphone.
- Als er aanwijzingen worden weergegeven op het scherm van de smartphone, volg dan deze bedieningsinstructies.

#### 3 Bedien Android Auto.

Apps die Android Auto ondersteunen, kunnen worden gebruikt door de app te kiezen.



Geef het scherm van het multimediasysteem weer.



Kies [  ] in het hoofdmenu om het begainscherm van Android Auto opnieuw weer te geven.

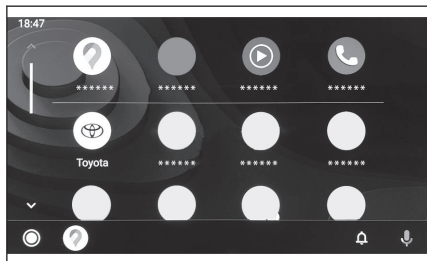

Start Google Assistant™.



#### INFORMATIE

Houd, terwijl er verbinding is met Android Auto, de toets [  ] op het stuurwiel ingedrukt om Google Assistant™ te starten. Druk, om Google Assistant™ te annuleren, kort op de toets [  ] op het stuurwiel.

#### — Verwante onderwerpen —

Een apparaat aansluiten op de USB-aansluiting (Blz. 36)

## Draadloos gebruik van Android Auto

Android Auto kan draadloos met het multimediasysteem worden verbonden via de draadloze verbindingmogelijkheid van de auto.

Deze functie is in sommige landen of gebieden niet beschikbaar.

**1 Controleer of de Android Auto-app is geïnstalleerd op de aan te sluiten smartphone.**

**2 Kies [  ] in het hoofdmenu.**

**3 Kies [Bluetooth & Devices] (Bluetooth en apparaten).**

Het scherm voor het zoeken van een apparaat wordt weergegeven als er geen smartphone is geregistreerd in het multimediasysteem. Ga naar stap 5.

**4 Kies [Add another device] (een ander apparaat toevoegen).**

**5 Kies [If not found] (indien niet gevonden).**

**6 Selecteer de te registreren smartphone.**

**7 Controleer of de weergegeven pincode overeenkomt met de pincode die op de smartphone wordt weergegeven en kies vervolgens [OK].**

● Volg de aanwijzingen op het scherm op.

**8 Als de Android Auto-instellingen worden weergegeven, kies dan [Yes] (ja).**

Het beginscherm van Android Auto wordt weergegeven.

● Het duurt mogelijk zo'n drie tot zes seconden om terug te keren naar het oorspronkelijke scherm, afhankelijk van de aangesloten smartphone.

● Als er een scherm wordt weergegeven met de melding dat de handeling is mislukt, volg dan de aanwijzingen op het scherm.

**9 Bedien Android Auto.**

Apps die Android Auto ondersteunen, kunnen worden gebruikt door de app te kiezen.

[  ]

Geef het scherm van het multimediasysteem weer.



Kies [  ] in het hoofdmenu om het beginscherm van Android Auto opnieuw weer te geven.

[  ]

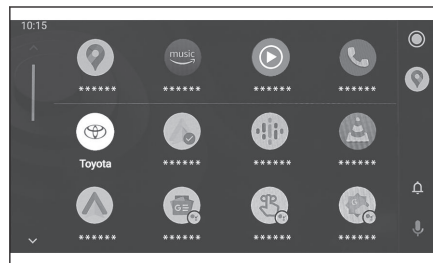
Start Google Assistant™.



### INFORMATIE

Houd, terwijl er verbinding is met Android Auto, de toets [  ] op het stuurwiel ingedrukt om Google Assistant™ te starten. Druk, om Google Assistant™ te annuleren, kort op de toets [  ] op het stuurwiel.

#### Gebruik van Android Auto met een geregistreeerde smartphone

Android Auto kan worden gebruikt door een geregistreeerde smartphone aan te sluiten op het multimediasysteem. Voor niet-geregistreeerde smartphones moet een andere procedure worden gevolgd.

Deze functie is in sommige landen of gebieden niet beschikbaar.

#### — Verwante onderwerpen —

Gebruik van Android Auto met een niet-geregistreeerde smartphone (Blz. 128)

#### Gebruik van Android Auto met een USB-verbinding

Android Auto kan worden gebruikt door een smartphone met behulp van een USB-kabel aan te sluiten op het multimediasysteem.

● Controleer of uw smartphone is verbonden met het multimediasysteem.

**1 Controleer of de Android Auto-app is geïnstalleerd op de aan te sluiten smartphone.**

**2 Sluit de smartphone aan op de USB-aansluiting.**

Het beginscherm van Android Auto wordt weergegeven.

● Het duurt mogelijk zo'n drie tot zes seconden om terug te keren naar het oorspronkelijke scherm, afhankelijk van de aangesloten smartphone.

● Als er een scherm wordt weergegeven met de melding dat de handeling is mislukt, volg dan de aanwijzingen op het scherm.

● Als er aanwijzingen worden weergegeven op het scherm van de smartphone, volg dan deze bedieningsinstructies.

● Controleer het onderstaande als het beginscherm van Android Auto niet wordt weergegeven:

• Kies [  ] in het hoofdmenu.

• Als [  ] van het hoofdmenu niet wordt weergegeven, selecteer dan de smartphone waarop u Android Auto wilt gebruiken en stel [Use for Android Auto] (gebruik voor Android Auto) in op ON (aan).

**3 Bedien Android Auto.**

Apps die Android Auto ondersteunen, kunnen worden gebruikt door de app te kiezen.

[  ]

Geef het scherm van het multimediasysteem weer.



Kies [  ] in het hoofdmenu om het beginscherm van Android Auto opnieuw weer te geven.

[  ]

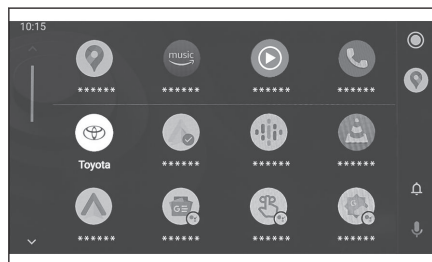
Start Google Assistant™.



 **INFORMATIE**

Houd, terwijl er verbinding is met Android Auto, de toets [] op het stuurwiel ingedrukt om Google Assistant™ te starten. Druk, om Google Assistant™ te annuleren, kort op de toets [] op het stuurwiel.

**Verwante onderwerpen**

Een apparaat aansluiten op de USB-aansluiting (Blz. 36)

Bluetooth®-apparaten instellen (Blz. 94)

**Draadloos gebruik van Android Auto**

Android Auto kan draadloos met het multimediasysteem worden verbonden via de draadloze verbindingsmogelijkheid van de auto.

Deze functie is in sommige landen of gebieden niet beschikbaar.

● Controleer of uw smartphone is verbonden met het multimediasysteem.

**1 Controleer het wachtwoord van Android Auto in de Bluetooth®-instellingen.**

● Als u het wachtwoord wilt wijzigen, kies dan [**Setup secure password**] (instellen van een veilig wachtwoord) in de Bluetooth®-instellingen.

**2 Controleer of de Android Auto-app is geïnstalleerd op de aan te sluiten smartphone.**

**3 Kies [] in het hoofdmenu.**

**4 Kies [Bluetooth & Devices] (Bluetooth en apparaten).**

**5 Selecteer de smartphone waarop u Android Auto wilt gebruiken en stel [Use for Android Auto] (gebruik voor Android Auto) in op ON (aan).**

Het beginscherm van Android Auto wordt weergegeven.

● Het duurt mogelijk zo'n drie tot zes seconden om terug te keren naar het oorspronkelijke scherm, afhankelijk van de aangesloten smartphone.

● Als er een scherm wordt weergegeven met de melding dat de handeling is mislukt, volg dan de aanwijzingen op het scherm.

● Als er aanwijzingen worden weergegeven op het scherm van de smartphone, volg dan deze bedieningsinstructies.

● Als het beginscherm van Android Auto niet wordt weergegeven, kies dan [] in het hoofdmenu.

#### 6 Bedien Android Auto.

Apps die Android Auto ondersteunen, kunnen worden gebruikt door de app te kiezen.





Geef het scherm van het multimediasysteem weer.

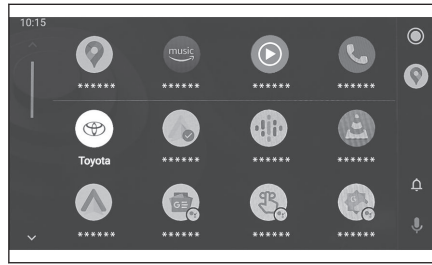

Start Google Assistant™.



#### INFORMATIE

Houd, terwijl er verbinding is met Android Auto, de toets [] op het stuurwiel ingedrukt om Google Assistant™ te starten. Druk, om Google Assistant™ te annuleren, kort op de toets [] op het stuurwiel.

#### — Verwante onderwerpen —

Bluetooth®-apparaten instellen (Blz. 94)

## Als er mogelijk een storing aanwezig is in Apple CarPlay of Android Auto

Raadpleeg bij problemen met Apple CarPlay of Android Auto eerste de volgende tabel.

Probleem	Oplossing
<p>Apple CarPlay of Android Auto start niet op.</p>	<p>Controleer of de aan te sluiten smartphone Apple CarPlay of Android Auto ondersteunt.</p> <p>Controleer of Apple CarPlay of Android Auto is ingeschakeld op de smartphone.</p> <p>Controleer of de Android Auto-app is geïnstalleerd op de aan te sluiten smartphone.</p> <p>Zie de volgende URL voor meer informatie.</p> <ul style="list-style-type: none"> <li>● Apple CarPlay: <a href="https://www.apple.com/ios/carplay/">https://www.apple.com/ios/carplay/</a></li> <li>● Android Auto: <a href="https://www.android.com/auto/">https://www.android.com/auto/</a></li> </ul>
	<p>Controleer of de Apple CarPlay- of Android Auto-functie op de geregistreerde smartphone is ingeschakeld in het multimediasysteem.</p>
	<p>Als een USB-kabel wordt gebruikt voor het aansluiten, controleer dan of de kabel goed is aangesloten op de smartphone en de USB-aansluiting. Sluit de smartphone rechtstreeks aan op de USB-aansluiting. Gebruik geen USB-hub.</p> <p>Zorg ervoor dat de juiste USB-aansluiting wordt gebruikt om verbinding te maken met Apple CarPlay en Android Auto. Een USB-aansluiting die uitsluitend is bedoeld voor opladen kan niet worden gebruikt voor smartphone-apps. Met de draadloze lader voor draadloos opladen kan geen draadloze verbinding met Apple CarPlay/Android Auto tot stand worden gebracht.</p> <p>Controleer het volgende voor een draadloze verbinding met Apple CarPlay.</p> <ul style="list-style-type: none"> <li>● Controleer of de smartphone via Bluetooth® verbonden kan worden met het multimediasysteem.</li> <li>● Controleer of de smartphone zo is ingesteld dat hij Wi-Fi® kan gebruiken.</li> </ul> <p>Apple CarPlay: Controleer of de Lightning-kabel die wordt gebruikt door Apple is gecertificeerd.</p> <p>Controleer of Siri is ingeschakeld.</p> <p>Met een USB-kabel die uitsluitend is bedoeld voor opladen kan de verbindingfunctie voor een smartphone niet worden gebruikt.</p> <p>Gebruik een kabel die gegevens kan versturen. Sommige kabels worden mogelijk niet ondersteund.</p>

### 3-3. Gebruik van Apple CarPlay en Android Auto

Probleem	Oplossing
<p>Apple CarPlay of Android Auto start niet op.</p>	<p>Hieronder worden de aanbevolen eisen voor de USB-kabel weergegeven.</p> <ul style="list-style-type: none"> <li>● iPhone: Gebruik een officiële USB-kabel van Apple of een USB-kabel die Apple MFi gecertificeerd is.</li> <li>● Android: Gebruik een kabel van maximaal 1,8 m en gebruik geen verlengkabel.</li> <li>● Gebruik een kabel met het USB-logo .</li> </ul> <p>Als de verbindingfunctie voor een smartphone eerst wel werkte maar nu niet meer, dan kan het probleem mogelijk verholpen worden door de USB-kabel te vervangen.</p> <p>Maak, als al het bovenstaande is gecontroleerd, verbinding met Apple CarPlay of Android Auto.</p>
<p>Wanneer een Apple CarPlay-/Android Auto-verbinding tot stand is gebracht en een video wordt afgespeeld, wordt de video niet weergegeven, maar is er wel geluid te horen via het systeem.</p>	<p>Aangezien het systeem niet is ontworpen voor het afspelen van video via Apple CarPlay/Android Auto, duidt dit niet op een storing.</p>
<p>Er is geen geluid te horen.</p>	<p>Mogelijk is het geluid van het systeem uitgeschakeld of is het volume te laag. Verhoog het volume op het multimediasysteem.</p> <p>Zorg ervoor dat door Apple ondersteunde apps worden gebruikt voor Apple CarPlay en door Google ondersteunde apps voor Android Auto. Bij het afspelen van muziek via een webbrowser is het geluid niet of niet goed te horen.</p>
<p>Het scherm knippert en er is ruis hoorbaar.</p>	<p>Controleer of de op het multimediasysteem aangesloten USB-kabel beschadigd is. Sluit, om te controleren of de USB-kabel inwendig beschadigd is, de smartphone aan op een ander systeem, zoals een pc, en controleer of het opladen begint en of de smartphone wordt herkend door het systeem.</p> <p>Vervang de USB-kabel door een andere kabel.</p>
<p>De kaartweergave van de kaart-app van Apple CarPlay kan niet worden vergroot of verkleind.</p>	<p>Twee vingers naar elkaar toe of van elkaar af bewegen wordt niet ondersteund voor de kaart-app van Apple CarPlay.</p>
<p>Het Apple CarPlay-scherm wordt in het midden weergegeven en neemt niet het hele scherm in beslag.</p>	<p>De volledige-schermmodus wordt ondersteund op iOS versie 10 of hoger. Update naar de nieuwste iOS-versie.</p>

Probleem	Oplossing
Als tijdens het gebruik van een muziekapp van Apple CarPlay een app die niet compatibel is met Apple CarPlay <sup>(1)</sup> op de iPhone wordt gestart en er geluid hoorbaar is, en vervolgens het volume wordt gewijzigd op het mediasysteem, stopt het geluid van de niet-compatibele app en hervat het systeem het afspelen van de originele muziekapp.	Deze werking is overeenkomstig de specificaties van het mediasysteem en duidt niet op een storing.
Als tijdens het afspelen van audio op het mediasysteem (bijv. FM) audio wordt weergegeven vanaf een app die niet compatibel is met Apple CarPlay <sup>(1)</sup> , keert het systeem niet terug naar de originele audiobron.	Deze werking is overeenkomstig de specificaties van het mediasysteem en duidt niet op een storing. Wijzig de audiobron handmatig. U kunt ook het gebruik van apps die niet compatibel zijn met Apple CarPlay <sup>(1)</sup> vermijden. Sommige navigatieapps zijn compatibel vanaf versie iOS 12. Update iOS en apps naar de nieuwste versies.
Bij gebruik van Apple CarPlay worden de routebegeleidingspijl en de Turn-by-Turn navigatie niet weergegeven op het multi-informatiedisplay.	Afhankelijk van de specificaties van het multi-informatiedisplay wordt deze handeling mogelijk niet weergegeven.
Bij gebruik van Android Auto wordt de Turn-by-Turn navigatie niet weergegeven op het multi-informatiedisplay of het scherm van het mediasysteem.	
Bij gebruik van Android Auto is het geluid bij handsfree bellen niet hoorbaar via de luidsprekers van de auto.	Beëindig het huidige gesprek. Verwijder de USB-kabel van de smartphone en probeer handsfree te bellen. Controleer of er nu geluid hoorbaar is.
	Verhoog het volume op het mediasysteem en controleer of het geluid van het handsfree gesprek hoorbaar is. Probeer een andere smartphone. Controleer of er nu geluid hoorbaar is.
Er was verbinding met de telefoon na het uitschakelen van Android Auto.	Deze werking is overeenkomstig de specificaties van het mediasysteem en duidt niet op een storing.

(1) Apps die niet compatibel zijn met Apple CarPlay, zijn op de iPhone geïnstalleerde apps die niet worden weergegeven in het overzicht met apps op het Apple CarPlay-scherm.

### — Verwante onderwerpen —

Bluetooth®-apparaten instellen (Blz. 94)

Een apparaat aansluiten op de USB-aansluiting (Blz. 36)

In-/uitschakelen audiosysteem en volumeregeling (Blz. 33)

Verbinding maken met een Bluetooth<sup>®</sup>-apparaat (Blz. 108)

Wijzigen van de geluids- en media-instellingen (Blz. 86)

Opmerkingen voor het bedienen van het touchscreen (Blz. 22)

**4-1. Navigatiesysteem**

- Over het gebruik van aanvullende kaartdiensten die gebruikmaken van Wi-Fi® ..... **138**
- Connected Navigation ..... **139**

**4-2. Kaartinformatie**

- Informatie weergeven voor een punt ..... **140**
- Schermdisplay met kaartopties ..... **141**
- Weergeven van POI-iconen ..... **142**
- Kaartinstellingen ..... **144**
- Snelwegmodus ..... **148**

**4-3. Zoeken van bestemming**

- Zoeken van een bestemming ... **149**
- Schermdisplay voor zoeken van bestemming ..... **150**
- Schermdisplay met een overzicht van de zoekresultaten ..... **153**
- Toevoegen van een tussenpunt **154**
- Bestemmingen instellen vanaf uw smartphone ..... **155**

**4-4. Instellen bestemming**

- Kaartschermdisplay met volledige route ..... **156**
- Een demo van de routebegeleiding bekijken ..... **158**
- Wijzigen van route-opties ..... **159**
- Wijzigen van de route ..... **160**
- Punten om langs te rijden instellen op een route ..... **161**
- Tussenspuncten bewerken ..... **162**

**4-5. Routebegeleiding**

- Routebegeleidingsschermdisplay ..... **163**
- Rijstrookweergaveschermdisplay .... **164**
- Opnieuw zoeken van een route **166**
- Specifieke stembegeleidingstermen ..... **167**

**4-6. Kaartupdate**

- Databaserversie kaart en dekkingsgebied ..... **168**

### Over het gebruik van aanvullende kaartdiensten die gebruikmaken van Wi-Fi®

- Diensten die gebruikmaken van Wi-Fi® (hierna “diensten” genoemd) kunnen gratis worden gebruikt gedurende een bepaalde periode\*<sup>1</sup> die begint zodra de auto waarin dit multimediasysteem is geïnstalleerd nieuw wordt afgeleverd.
- Deze diensten omvatten ook de volgende diensten van derden.
  - File-informatie: Het tijdstip waarop de auto is verbonden, enz., en positie-informatie is verzonden naar TomTom Global Content B.V. (hierna "TomTom" genoemd). Op basis van de ontvangen informatie verstrekt TomTom online diensten, waaronder de file-informatie die wordt weergegeven op dit multimediasysteem.
  - Informatie over voorzieningen en POI's in de omgeving: Zoekopdrachten naar namen van voorzieningen en positie-informatie worden verstuurd naar HERE Global B.V. (hierna "HERE" genoemd). Op basis van de ontvangen informatie verstrekt HERE online diensten, waaronder de informatie over voorzieningen en POI's in de omgeving die wordt weergegeven op dit multimediasysteem.
- Om gebruik te maken van deze diensten dient u na het verbinden van het multimediasysteem met Wi-Fi® en het bevestigen van de voorzorgsmaatregelen, het privacybeleid en/of de gebruiksvoorwaarden van elke aanbieder van diensten\*<sup>2</sup> die op het scherm worden weergegeven, [**Agree**] (akkoord) te kiezen op het pop-upschermb.

TomTom	<a href="https://www.tomtom.com/en_gb/legal/eula-automotive/">https://www.tomtom.com/en_gb/legal/eula-automotive/</a> <a href="https://www.tomtom.com/en_us/privacy/">https://www.tomtom.com/en_us/privacy/</a>
HERE	<a href="https://legal.here.com/terms/">https://legal.here.com/terms/</a> <a href="https://legal.here.com/privacy/policy">https://legal.here.com/privacy/policy</a>

- Toyota Motor Corporation en haar gelieerde ondernemingen geven geen garantie voor de werking, kwaliteit of nauwkeurigheid van de verstrekte informatie, en geven geen andere garanties met betrekking tot deze diensten, en zijn niet aansprakelijk voor enige schade aan de gebruiker veroorzaakt door de inhoud van, vertragingen in of onderbreking van deze diensten. Diensten die via dit multimediasysteem worden aangeboden kunnen zonder aankondiging worden gewijzigd, gestopt of onderbroken.

\*1: De exacte einddatum kan worden gecontroleerd op het instellingenschermb van het navigatiesysteem. Raadpleeg het instellingenschermb van het navigatiesysteem voor meer informatie. Neem contact op met uw Toyota-dealer als u de diensten ook na deze datum wilt blijven gebruiken.

\*2: Raadpleeg de volgende websites voor de gebruiksvoorwaarden van de desbetreffende aanbieder.

## Connected Navigation\*1

Connected Navigation is een op draadloze communicatie gebaseerde navigatieservice die gebruikmaakt van bijgewerkte kaartgegevens en informatie over de bestemming die van het Toyota Smart Center is ontvangen. Om deze service te kunnen gebruiken, moet u een Toyota Smart Center-abonnement afsluiten.

- Geeft een bijgewerkte kaart, ontvangen van het Toyota Smart Center, weer van het gebied in de buurt van uw actuele locatie. Ontvangt tijdens de routebegeleiding een bijgewerkte kaart van het gebied langs de route.
- Het Toyota Smart Center zoekt regelmatig naar de optimale route, ook tijdens de routebegeleiding, en stelt een nieuwe route voor als er een route naar de bestemming wordt gevonden waarmee meer tijd wordt bespaard.

## Connected Navigation (met geïntegreerd navigatiesysteem)

Aangezien het apparaat in de auto navigatiekaartgegevens heeft, gebruikt deze service deze in gebieden waar het niet mogelijk is om met het Toyota Smart Center te communiceren. De service geeft dan de navigatiekaart van de auto weer en zoekt naar routes. Wanneer de auto in een gebied met goed bereik komt, wordt automatisch de communicatie met het Toyota Smart Center gestart en geeft de Connected Navigation de kaart weer en zoekt naar routes.

### INFORMATIE

- Wanneer een bestemming is ingesteld, wordt er door het Toyota Smart Center automatisch een route gezocht. Routes die vanuit het Toyota Smart Center zijn verstuurd, worden aangegeven met  ].
- Als er geen Toyota Smart Center-abonnement is afgesloten, is het navigatiesysteem van de auto beschikbaar voor het weergeven van de kaart en routebegeleiding.

## Connected Navigation (zonder geïntegreerd navigatiesysteem)

Aangezien het apparaat in de auto geen navigatiekaartgegevens heeft, geeft deze service tijdelijk opgeslagen kaarten weer in gebieden waar het niet mogelijk is om met het Toyota Smart Center te communiceren. Navigatiefuncties, zoals het zoeken naar routes, kunnen mogelijk niet worden gebruikt in een omgeving met slecht bereik.

### INFORMATIE

- Als er geen Toyota Smart Center-abonnement is afgesloten, zijn de navigatiefuncties niet beschikbaar en wordt het kompasscherm weergegeven.
- Er is een tijdelijk opgeslagen kaart beschikbaar voor een gebied van ongeveer 80 vierkante kilometer rondom uw auto en het gebied langs de route (wanneer er een bestemming is ingesteld). Als het bereik gedurende een bepaalde periode slecht blijft in het gebied buiten de opgeslagen kaart, worden de navigatiefuncties verder beperkt. De kaart kan dan bijvoorbeeld niet worden weergegeven.

\*1: Deze functie is in sommige landen of gebieden niet beschikbaar.

### Informatie weergeven voor een punt

U kunt informatie met betrekking tot een geselecteerd punt of POI op het kaartscherm bekijken.

#### 1 Kies de POI of houd uw vinger op het gewenste punt.

Als het gewenste punt wordt geselecteerd, wordt het adres van dat punt weergegeven.



Kies [  ] om het geselecteerde punt als favoriet te registreren.

#### 2 Kies de gewenste optie.

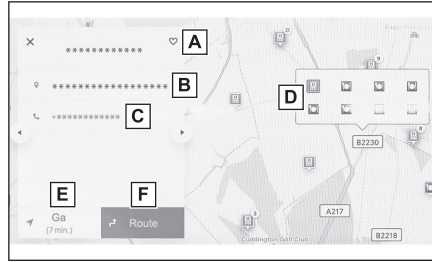
- A** Hiermee kunt u het geselecteerde punt als favoriet registreren.
- B** Geeft het adres van het geselecteerde punt weer.
- C** Hiermee kunt u het bij de POI geregistreerde telefoonnummer bellen.
- D** Als er op hetzelfde punt meerdere POI's zijn, wordt er een lijst met POI's weergegeven.



Kies een POI om de bijbehorende

informatie weer te geven. U kunt de weergegeven informatie wijzigen door [  ] of [  ] te kiezen.

- E** Hiermee kunt u het punt als een bestemming instellen en de routebegeleiding starten.
- F** Hiermee kunt u het punt als een bestemming instellen en het kaartscherm met de volledige route weergeven. Als er al een andere bestemming is ingesteld, kunnen bestemmingen als tussenpunten worden toegevoegd.

## Scherm met kaartopties

U kunt de informatie die op de kaart wordt weergegeven, zoals POI-iconen en verkeersinformatie, instellen.

1 Kies [⋮] op het kaartscherm.

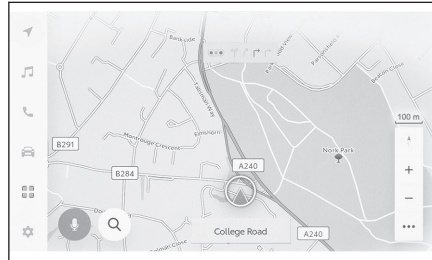

2 Kies [Points of interest] (interessante plaatsen) of [Display map] (kaart tonen).

- A De op de kaart weergegeven POI-iconen kunnen worden ingesteld.
- B De op de kaart weergegeven informatie kan worden ingesteld.

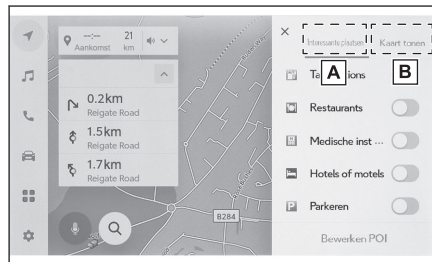

### Verwante onderwerpen

Weergeven van POI-iconen (Blz. 142)

Kaartinstellingen (Blz. 144)

### Weergeven van POI-iconen



POI-iconen, bijvoorbeeld voor een restaurant, kunnen op de kaart worden weergegeven.

- 1 Kies [  ] op het kaartscherm.
- 2 Kies [Points of interest] (interessante plaatsen).
- 3 Kies de POI die u op het kaartscherm wilt weergeven.

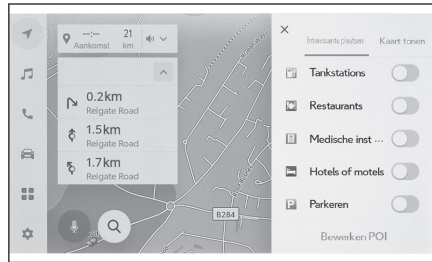
Kies [Edit POI] (bewerken POI) om een ander dan het weergegeven genre POI in te stellen.



#### INFORMATIE

- POI's die niet in de kaartgegevens zijn opgenomen, kunnen niet worden weergegeven.
- Als de schaal van de kaart is ingesteld op meer dan 1 km, worden er geen POI's weergegeven.
- Alleen POI's die zich binnen een straal van ongeveer 10 km van het merkteken voor de actuele locatie [  ] of [  ] bevinden, kunnen worden weergegeven (maximaal 200 POI's).
- Wanneer de schaal van de kaart is ingesteld op 800 m of lager, wordt in plaats van een opeengepakte weergave van alle POI's waarvan de categorie(ën) is/zijn ingesteld om te worden weergegeven, een POI-icoon in een gebied weergegeven als een representatieve afbeelding. (Hierdoor zijn wegen op de kaart beter te zien.) Het weergegeven icoon toont het aantal POI's dat het vertegenwoordigt in de rechter bovenhoek van het icoon (bijvoorbeeld: [  ]). Kies het icoon om alle POI's weer te geven.
- De weergave van nabijgelegen POI's kan ook worden ingesteld op het scherm voor gedetailleerde navigatie-instellingen.

### — Verwante onderwerpen —

Wijzigen van de kaartinstellingen (Blz. 74)

### Instellen van weergegeven POI-iconen

Het wijzigen van opties is tijdens het rijden beperkt.

- 1 Kies [  ] op het kaartscherm.
- 2 Kies [Points of interest] (interessante plaatsen).
- 3 Kies [Edit POI] (bewerken POI).
- 4 Kies de geregistreeerde POI die u wilt vervangen.

- 5 Kies een nieuwe POI die u wilt registreren.

### Kaartinstellingen

De verkeersinformatie, enz. kan op het kaartscherm worden weergegeven.

- 1 Kies [☰] op het kaartscherm.
- 2 Kies [Display map] (kaart tonen).

- A** Hiermee kunt u de weergave van de verkeersinformatie wijzigen tussen weergegeven/verborgen.\*<sup>1</sup>
- B** Hiermee kunt u de weergave van dichtbij op de straat parkeren wijzigen tussen weergegeven/verborgen.\*<sup>1</sup>
- C** Hiermee kunt u de weergave van afslagen op de snelweg wijzigen tussen weergegeven/verborgen.
- D** Hiermee kunt u de weergave van de gereden route (traceer route) wijzigen tussen weergegeven/verborgen.  
Wanneer dit wordt gewijzigd naar verborgen, wordt er een pop-up weergegeven waarin wordt gevraagd om het verwijderen van opgeslagen informatie te bevestigen.
- E** Hiermee kunt u de weergave van de flitscamera wijzigen tussen weergegeven/verborgen.\*<sup>1\*2</sup>
- F** Hiermee kunt u de weergave van Predictive Efficient Drive wijzigen tussen weergegeven/verborgen.\*<sup>2\*3</sup>
- G** Hiermee kunt u de kaartweergave wijzigen tussen de normale kaart, de kompaskaart en de weerkaart.

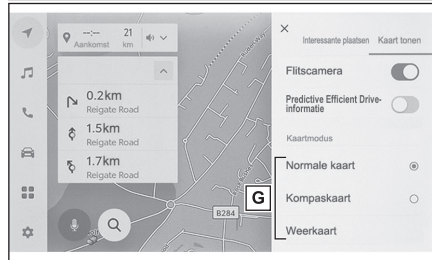

### Verwante onderwerpen

Op straat parkeren (Blz. 144)

Weergeven van de gereden route (routetracé) (Blz. 145)

Flitscamera's (Blz. 145)

Verkeersinformatie (Blz. 146)

### Op straat parkeren\*<sup>4</sup>

Als [On street parking] (op straat parkeren) is ingeschakeld in de kaartinstellingen, worden de parkeermogelijkheden op straat in de buurt van de auto getoond.

\*1: Deze functie is in sommige landen of gebieden niet beschikbaar.

\*2: Met geïntegreerd navigatiesysteem

\*3: Auto's met hybridesysteem

Kies [ **P** ] op het kaartscherm.  
 Informatie over parkeren op straat wordt  
 getoond op de kaart. De weergegeven  
 kleur is afhankelijk van de beschikbare  
 hoeveelheid parkeerplaatsen.

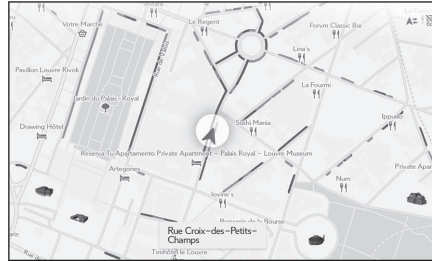

- Informatie over parkeren op straat wordt niet getoond als de schaal van de kaart 1:5000 of meer is (1 cm = 50 m).

### Weergeven van de gereden route (routetracé)

Ongeveer 1000 km van een gereden route kan worden opgeslagen en weergegeven.

- 1 Kies [ **...** ] op het kaartscherm.
- 2 Kies [Display map] (kaart tonen).
- 3 Kies [Route trace] (gereden route).

#### INFORMATIE

- Als de opgeslagen gereden afstand de limiet overschrijdt, wordt het oudste routetracé gewist en het nieuwe routetracé opgeslagen.
- De gereden route kan worden weergegeven op een kaartschaal tussen 1:2.500 en 1:5.120.000.

### Verwante onderwerpen

Kaartinstellingen (Blz. 144)

### Flietscamera's\*5\*6

Flietscamera's kunnen als iconen worden weergegeven op de kaart.

\*4: Deze functie is in sommige landen of gebieden niet beschikbaar.

## 4-2. Kaartinformatie

- A Locatie van een flitscamera op de kaart.
- B Geeft informatie weer over het icoon van en de afstand tot de flitscamera.

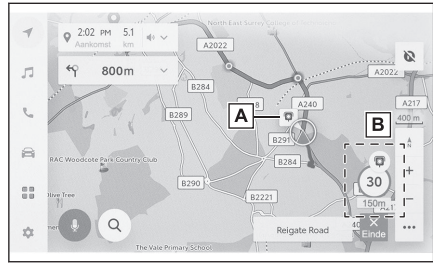

### INFORMATIE

- Of de bovenstaande onderdelen worden weergegeven, is afhankelijk van de schaal van de kaart.
- Of de bovenstaande onderdelen worden weergegeven, is afhankelijk van de beschikbare kaartgegevens.
- De weergave van bovenstaande items kan worden uitgeschakeld.
- Afhankelijk van de contentmanagementvoorwaarden, wordt de actuele locatie van camera's mogelijk niet weergegeven.

### Verwante onderwerpen

Instellingen begeleiding (Blz. 80)

### Verkeersinformatie\*7

Verkeersinformatie kan worden ontvangen via IP-Traffic en worden weergegeven op het kaartscherm.

Om deze functie te kunnen gebruiken, moet u een actieve gebruiksovereenkomst voor Toyota Smart Center hebben.

- 1 Kies [\*\*\*] op het kaartscherm.
- 2 Kies [Display map] (kaart tonen).
- 3 Kies [Traffic] (verkeer).

De verkeersinformatie wordt op het kaartscherm weergegeven.

- Door middel van iconen worden verkeerssituaties als wegwerkzaamheden en ongevallen getoond.
- Pijlen geven de richting van de file aan. De kleur is afhankelijk van de snelheid.

Selecteer het icoon om meer informatie over de verkeerssituatie weer te geven.



\*5: Deze functie is in sommige landen of gebieden niet beschikbaar.

\*6: Met geïntegreerd navigatiesysteem

\*7: Deze functie is in sommige landen of gebieden niet beschikbaar.

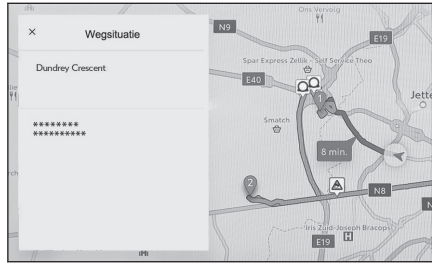

### Snelwegmodus

Als u een autosnelweg oprijdt, wordt automatisch de snelwegmodus weergegeven.

- A** Hiermee kunt u de afstand vanaf de actuele locatie van de auto weergegeven.
- B** Hiermee kunt u maximaal 6 POI's voor een faciliteit weergegeven.
- C** Hiermee kunt u, als de weergegeven sectie van de route gewijzigd is, op de kaart terugkeren naar de sectie waarop op dat moment gereden wordt.

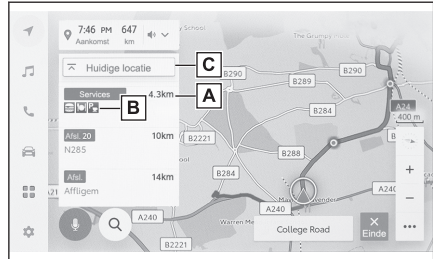

## Zoeken van een bestemming

U kunt een bestemming zoeken en instellen op het scherm voor het zoeken van een bestemming.

- 1 Kies [  ] op het kaartscherm.
- 2 Het scherm voor het zoeken van een bestemming wordt weergegeven. Kies de gewenste zoekmethode.

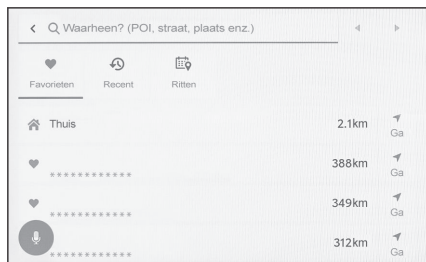

- 3 Het scherm met een overzicht van de zoekresultaten wordt weergegeven. Kies in het overzicht het item dat u als bestemming wilt instellen.
  - Als er al een bestemming is ingesteld, kies dan [**New destination**] (nieuwe bestemming) of [**Add to route**] (aan route toevoegen).
  - Wanneer u gebruikmaakt van Connected Navigation, kunt u ook bestemmingen zoeken met behulp van content in de cloud.

### — Verwante onderwerpen —

Tussenspunten bewerken (Blz. 162)

Informatie zoeken met behulp van het toetsenbord (Blz. 45)

#### Scherm voor zoeken van bestemming

- A** Hiermee kunt u zoeken met behulp van een locatiennaam, adres of telefoonnummer.
- B** Hiermee kunt u de tekstcursor verplaatsen.
- C** Hiermee kunt u een overzicht van alle als favoriet geregistreerde punten weergeven.  
Dit kan alleen worden gebruikt als een punt als favoriet is geregistreerd.
- D** Hiermee kunt u een overzicht met alle punten uit de bestemmingengeschiedenis (eerder ingestelde bestemmingen) weergeven.  
Dit kan alleen worden gebruikt als er een bestemmingengeschiedenis is.
- E** Hiermee kunt u een overzicht weergeven van de bestemmingen van het routeplan die u vooraf vanaf een smartphone hebt verzonden.<sup>1</sup>
- F** Hiermee kunt u het zoeken van een route starten met uw huis als bestemming.  
Als er geen thuis is geregistreerd, kunt u dit alsnog doen door [🏠] te kiezen.
- G** Als de naam van een bestemming wordt gekozen, wordt het kaartscherm met de volledige route weergegeven. Kies [Go] (ga) om direct de routebegeleiding te starten.

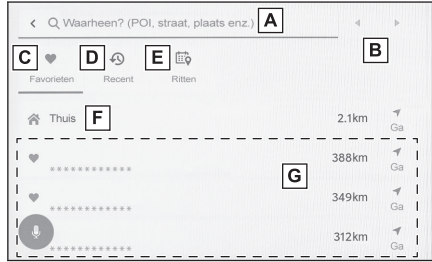

#### Verwante onderwerpen

- Zoeken via het invoeren van karakters (Blz. 150)
- Zoeken in de bestemmingengeschiedenis (Blz. 151)
- Zoeken via routeplan (Blz. 152)
- Instellen van thuis als bestemming (Blz. 151)
- Instellen van een favoriet als bestemming (Blz. 151)

#### Zoeken via het invoeren van karakters

Er kan een bestemming worden gezocht door een locatiennaam, adres of telefoonnummer in te voeren.

- 1 Kies [🔍] op het kaartscherm.**
- 2 Kies [Where to? (POI, Street, Town etc.)] (Waarheen? POI, straat, plaats, enz.).**
- 3 Voer de locatiennaam, het adres, het telefoonnummer, enz. in en kies [Go] (ga).**
  - Bij elk ingevoerd karakter worden mogelijke bestemmingen gezocht en weergegeven.
  - Overeenkomstig de ingevoerde karakters en op basis van eerder gezochte termen, de bestemmingengeschiedenis en de favorieten, worden voorspellende zoektermen weergegeven.

<sup>1</sup>: Deze functie is in sommige landen of gebieden niet beschikbaar.

- Als een zoekopdracht geen resultaten oplevert vanwege een eventuele typefout, wordt een mogelijk correcte zoekterm weergegeven.
- Als het aantal ingevoerde karakters de karakterlimiet overschrijdt, worden de overbodige karakters verwijderd.



---

### Verwante onderwerpen

---

Invoeren van letters en cijfers (Blz. 26)

#### Instellen van thuis

- 1 Kies [  ] op het kaartscherm.
- 2 Kies [  ].
- 3 Beweeg de kaart naar de locatie die u wilt registreren en kies [OK].

#### Instellen van thuis als bestemming

- 1 Kies [  ] op het kaartscherm.
- 2 Kies [  ].  
Kies [Go] (ga) om direct de routebegeleiding te starten.

---

### Verwante onderwerpen

---

Instellingen favorieten (Blz. 83)

#### Instellen van een favoriet als bestemming

- 1 Kies [  ] op het kaartscherm.
- 2 Kies de gewenste favoriet.  
Als de naam van een bestemming wordt gekozen, wordt het kaartscherm met de volledige route weergegeven.  
Kies [Go] (ga) om direct de routebegeleiding te starten.

#### INFORMATIE

Geregistreerde favoriete punten kunnen ook worden gezocht door hun naam in te voeren.

---

### Verwante onderwerpen

---

Instellingen favorieten (Blz. 83)

#### Zoeken in de bestemmingengeschiedenis

- 1 Kies [  ] op het kaartscherm.
- 2 Kies [Recents] (recent).
- 3 Kies de gewenste bestemming uit de bestemmingengeschiedenis.  
Als de naam van een bestemming wordt gekozen, wordt het kaartscherm met de volledige route weergegeven.

### 4-3. Zoeken van bestemming

---

Kies [**Go**] (ga) om direct de routebegeleiding te starten.

#### Zoeken via routeplan\*<sup>2</sup>

Wanneer een routeplan (bestemming, vertrektijd, enz.) is ingesteld met een smartphone, wordt het navigatiesysteem van de auto op de hoogte gebracht van het routeplan nadat de bestuurder is ingestapt en kan er een bestemming worden ingesteld door het geregistreerde routeplan te selecteren.

Er moet een bestuurder zijn geregistreerd om deze functie te gebruiken.

- 1 Kies [  ] op het kaartscherm.
- 2 Kies [Trips] (ritten).
- 3 Kies het gewenste routeplan.

Als de naam van een bestemming wordt gekozen, wordt het kaartscherm met de volledige route weergegeven.

Kies [**Go**] (ga) om direct de routebegeleiding te starten.



#### INFORMATIE

Als de auto ver van de bestemming af is geparkeerd, kan de in het navigatiesysteem van de auto ingestelde bestemming worden verzonden naar de navigatie-app van de smartphone.

---

#### Verwante onderwerpen

---

Registreren van een gebruikersprofiel (Blz. 48)

\*2: Deze functie is in sommige landen of gebieden niet beschikbaar.

## Scherm met een overzicht van de zoekresultaten

Als er bij het zoeken naar een bestemming meerdere zoekresultaten zijn, wordt er een bestemminglijst weergegeven.

- A** Hiermee kunt u terugkeren naar het vorige scherm.
- B** Geeft de invoerkeuzes voor de zoekopdracht weer.
- C** Hiermee kunt u de zoekopties weergeven.
- D** Geeft een lijst met zoekresultaten weer.



Potentiële bestemmingen binnen een locatie worden ook weergegeven.

- E** Geeft de locatie van de items in de op dat moment weergegeven lijst op de kaart weer.
  - Als na het scrollen van de kaart **[Search this area]** (zoek in dit gebied) wordt gekozen, kan er een bestemming worden gezocht binnen het gebied waar u naartoe bent gescrold.

## Zoekopties

Het weergegeven bereik en de volgorde van de lijst met zoekresultaten kunnen worden gewijzigd.

- 1 Kies [**≡**] op het scherm met een overzicht van de zoekresultaten.
- 2 Stel de zoekopties in.
- 3 Kies **[OK]** om het wijzigen van de instellingen te voltooien.

#### Toevoegen van een tussenpunt

Als er al een bestemming is ingesteld, kunnen nieuwe bestemmingen worden toegevoegd als tussenpunten.

● **Een bestemming zoeken terwijl er al een bestemming is ingesteld.**

Er wordt een melding weergegeven wanneer u een bestemming probeert in te stellen.

- **[New destination]** (nieuwe bestemming): Wis de huidige ingestelde bestemming en laat een route naar de nieuwe bestemming berekenen.
- **[Add to route]** (aan route toevoegen): Voeg het geselecteerde punt toe als tussenpunt en laat een route naar de bestemming berekenen.

 **INFORMATIE**

- Een tussenpunt kan worden toegevoegd door een willekeurig punt op het kaartscherm aan te raken.
- Er kunnen maximaal 10 bestemmingen, inclusief tussenpunten, worden ingesteld.
- Het laatst toegevoegde tussenpunt wordt ingesteld als de eerste bestemming. De volgorde van de bestemmingen kan worden gewijzigd door de tussenpunten te bewerken.

---

#### — **Verwante onderwerpen** —

---

Zoeken van een bestemming (Blz. 149)

Tussenpunten bewerken (Blz. 162)

## Bestemmingen instellen vanaf uw smartphone

## NaviBridge

NaviBridge\*1 is een "Send To Car"-app die gemakkelijk bestemmingen waarnaar is gezocht met behulp van trefwoorden en een groot aantal compatibele apps op uw smartphone naar het navigatiesysteem van uw auto kan sturen en deze automatisch kan instellen als bestemming voor de navigatie.

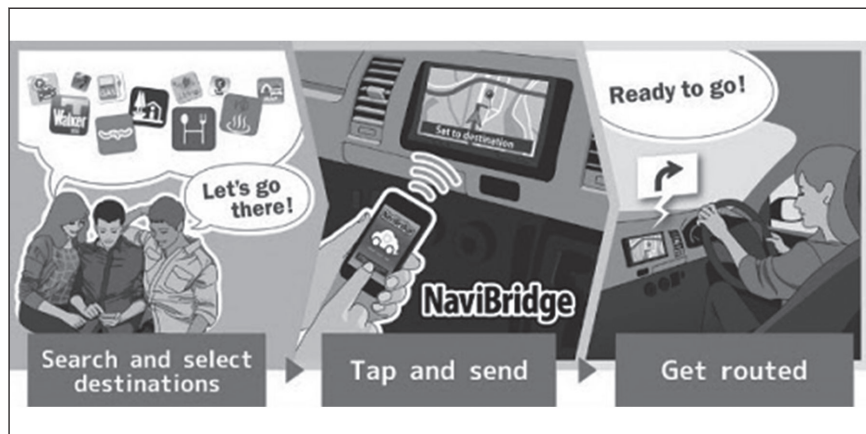

NaviBridge (voor iOS/Android) kan gratis worden gedownload.

Raadpleeg de volgende website voor meer informatie, zoals downloadmethoden.

Ondersteuningssite NaviBridge: <https://www.navicon.com/navibridge/en/support>

► **Verbindingsmethoden:**

Verbindingsmethode	iOS-apparaat	Android-apparaat
Bluetooth® (draadloos)	○	○
USB (bedraad)	△*2	×

► **Beschikbare functies:**

Instellen bestemming	Meerdere bestemmingen	Bediening kaartscherm	Locaties delen met vrienden
○	○	×	×

### Kaartscherm met volledige route

Nadat een bestemming is ingesteld, wordt het kaartscherm met de volledige route weergegeven. Op het kaartscherm met de volledige route kan de gewenste route worden geselecteerd of kan de route-informatie worden bekeken.

- A Geef de naam of het adres van de bestemming weer.
- B Hiermee kunt u de bestemming als favoriet registreren.
- C Geeft het actuele weer op de bestemming weer.\*1
- D Geeft de afstand, de reistijd en de geschatte aankomsttijd vanaf het beginpunt tot de bestemming weer.

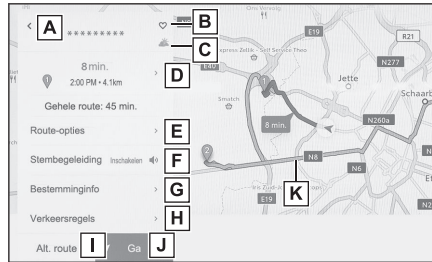

Wanneer er meerdere bestemmingen zijn ingesteld, kunt u hiermee een overzicht met de geschatte aankomsttijd voor elke bestemming weergeven.

- E Hiermee kunt u de route-opties weergeven.
- F Hiermee kunt u de stembegeleiding dempen.
- G Hiermee kunt u extra informatie over de bestemming weergeven.
- H Hiermee kunt u informatie met betrekking tot rijbepalingen weergeven.\*2

Als er op een route rijbepalingen (milieuzone of trajecten waar een milieusticker vereist is) gelden, kan meer informatie hierover worden bekeken.

Informatie over beperkingen kan worden gewijzigd door [ ◀ ] of [ ▶ ] te kiezen.

- I Hiermee kunt u een andere route selecteren.
- J Hiermee kunt u de routebegeleiding starten. Houd uw vinger op deze toets om een demo van de routebegeleiding naar de bestemming te starten.
- K Hiermee kunt u de gewenste andere route dan de huidige navigatieroute selecteren.

- Selecteer uit de onderstaande drie routes: aanbevolen route, snelste route en route met algemene wegvoorker. Standaard is de aanbevolen route geselecteerd.

### Verwante onderwerpen

Route-instellingen (Blz. 76)

Scherm met een overzicht van de zoekresultaten (Blz. 153)

Een demo van de routebegeleiding bekijken (Blz. 158)

Wijzigen van route-opties (Blz. 159)

\*1: NaviBridge is een geregistreerd handelsmerk van DENSO Corporation.

\*2: Vereist een HF-verbinding

\*1: Deze functie is in sommige landen of gebieden niet beschikbaar.

\*2: Met geïntegreerd navigatiesysteem

Wijzigen van de route (Blz. 160)

Tussenpunten bewerken (Blz. 162)

### Een demo van de routebegeleiding bekijken

Alvorens de routebegeleiding te starten kan een demo van de routebegeleiding worden bekeken.

- **Houd [Go] (ga) op het scherm met de volledige route ingedrukt.**

Kies [  ] of begin te rijden om de demo te beëindigen.

## Wijzigen van route-opties

De zoekcriteria voor routes kunnen worden gewijzigd, bijvoorbeeld om routes met tolwegen en autosnelwegen te vermijden.

- 1 **Kies [Route options] (route-opties) op het kaartscherm met de volledige route.**
- 2 **Wijzig de instelling voor het item om de gewenste conditie in te stellen.**

**A** Hiermee kunt u wisselen tussen vermijden/niet vermijden van specifieke typen wegen. Bij de routebegeleiding worden de typen wegen vermeden die zijn ingeschakeld.

**B** Hiermee kunt u de volgorde van ingestelde tussenpunten wijzigen.

**C** Hiermee kunt u tussenpunten op de route toevoegen, verwijderen of wijzigen.

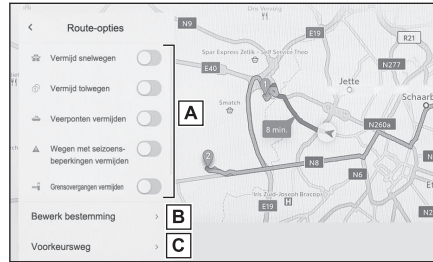

### Verwante onderwerpen

Punten om langs te rijden instellen op een route (Blz. 161)

Tussenpunten bewerken (Blz. 162)

### Wijzigen van de route

Er kan een gewenste route worden gekozen uit verschillende soorten routes.

- 1 **Kies [Alternative route] (Alt. route) op het kaartscherm met de volledige route.**
- 2 **Selecteer de gewenste route en kies [OK].**



#### INFORMATIE

- Nieuwe alternatieve routes worden achtereenvolgens weergegeven.\*<sup>1</sup>
- De route kan worden gewijzigd door deze direct op het kaartscherm met de volledige route aan te raken.

\*1: Deze functie wordt alleen weergegeven bij gebruik van Connected Navigation.

## Punten om langs te rijden instellen op een route

Nadat een bestemming is ingesteld, kunt u punten om langs te rijden op een route instellen.

- 1 Kies [ + ] op het instelscherm voor tussenpunten.

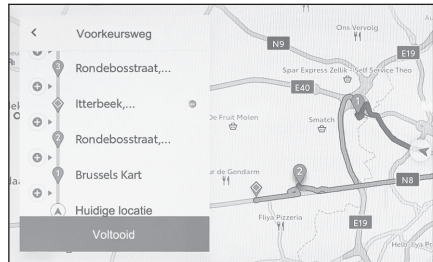

- 2 Kies het punt dat u als tussenpunt wilt toevoegen op de kaart en kies [OK].

[ - ]: Wis het desbetreffende tussenpunt.

### Tusspunten bewerken

Tusspunten kunnen worden verwijderd of de volgorde kan worden gewijzigd.

- 1 Kies **[Move up]** (omhoog) of **[Move down]** (omlaag) om de volgorde van de tusspunten te wijzigen.

[  ]: Wis het desbetreffende tusspunt.

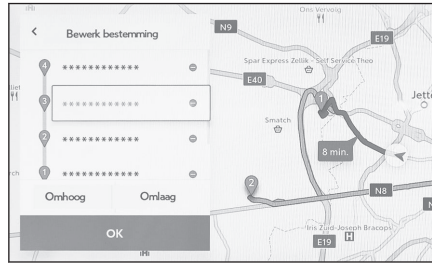

- 2 Kies **[OK]**.

### Verwante onderwerpen

Zoeken van een bestemming (Blz. 149)

## Routebegeleidingsscherm

Tijdens de routebegeleiding wordt op relevante punten, zoals kruispunten en knooppunten, eenvoudig te begrijpen gesproken en visuele begeleiding geboden.

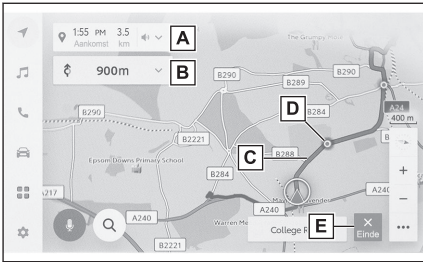

- A** Geeft de afstand en de geschatte aankomsttijd vanaf de actuele locatie van de auto naar de bestemming weer.  
Als er van de route is afgeweken, wordt de geschatte aankomsttijd niet weergegeven. In plaatst daarvan wordt de rechtstreekse afstand tot de bestemming weergegeven.  
Hiermee kunt u het kaartscherm met de volledige route weergeven.
- B** Geeft de afstand tot de volgende afslag en de richting van de afslag weer.  
Hiermee kunt u een wegenoverzicht tot aan de bestemming weergeven.
- C** Geeft de route naar de bestemming weer.  
Raadpleeg het instellen van de kaartweergave voor meer informatie over het instellen van de weergavekleur van de route.
- D** Geeft het dichtstbijzijnde kruispunt/knooppunt weer dat tijdens de routebegeleiding moet worden gepasseerd of waar moet worden afgeslagen.
- E** Hiermee kunt u de routebegeleiding beëindigen. Wanneer er meerdere bestemmingen zijn ingesteld, kies dan [**Delete destination**] (bestemming wissen) om alle bestemmingen te wissen en de routebegeleiding te beëindigen of kies [**Delete next destination**] (volgende bestemming wissen) om alleen de volgende bestemming te wissen en door te gaan met de routebegeleiding.

### INFORMATIE

- Als de route niet kan worden gezocht, wordt er een melding weergegeven op het scherm.
- Wanneer er geen kaartgegevens beschikbaar zijn, wordt er een kompasscherm weergegeven.\*1

## — Verwante onderwerpen —

Wijzigen van de kaartinstellingen (Blz. 74)

Rijstrookweergaveschermen (Blz. 164)

\*1: Alleen bij gebruik van Connected Navigation (zonder geïntegreerd navigatiesysteem)

### Rijstrookweergaveschermen

Wanneer tijdens de routebegeleiding een kruising/knooppunt wordt genaderd waar moet worden afgeslagen, wordt er een vergrote weergave van de kruising weergegeven.

#### Vergrote weergave van kruispunt

Er wordt kruispuntenbegeleiding gegeven wanneer u een kruispunt nadert waarop u moet afslaan. Net voor het kruispunt verschijnt tevens een vergrote weergave van het kruispunt.

- A** Hiermee kunt u de namen van wegen die u passeert of waarop u afslaat weergeven.
- B** Hiermee kunt u de afstand vanaf de actuele locatie weergeven.
- C** Hiermee kunt u de vergrote weergave van het kruispunt sluiten.
- D** Geeft een balk met de nog af te leggen afstand tot het begeleidingspunt weer.

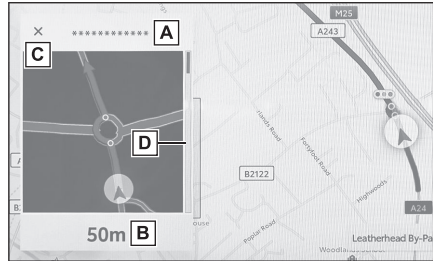

#### INFORMATIE

- De vergrote weergave van het kruispunt verschijnt niet bij kruispunten waarover geen informatie beschikbaar is in de kaartgegevens.
- De vergrote weergave van het kruispunt wijkt mogelijk af van het werkelijke kruispunt.
- Direct na het starten van de routebegeleiding wordt er mogelijk geen kruispuntenbegeleiding gegeven.
- De vergrote weergave van het kruispunt verschijnt mogelijk vroeger of later.
- Als zich kruispunten waarop u moet afslaan dicht bij elkaar bevinden, wordt de vergrote weergave van het kruispunt continu weergegeven.
- De vergrote weergave van het kruispunt verschijnt voor kruispunten waarop u moet afslaan. Er wordt geen kruispuntenbegeleiding gegeven voor kruispunten vóór het kruispunt waarop u moet afslaan.
- De resterende afstand die wordt weergegeven op de vergrote weergave van het kruispunt wijkt mogelijk af van de weergave op het multi-informatiedisplay.
- De vergrote weergave van het kruispunt op het display van het navigatiesysteem wijkt mogelijk af van de weergave op het multi-informatiedisplay.

#### — Verwante onderwerpen —

Instellingen begeleiding (Blz. 80)

### 3D-overzichtswaergave

Om een naderende afslag te verduidelijken kan er tijdens de routebegeleiding een vergrote weergave in 3D worden getoond van het kruispunt.

Kies [X] om de vergrote weergave te annuleren.

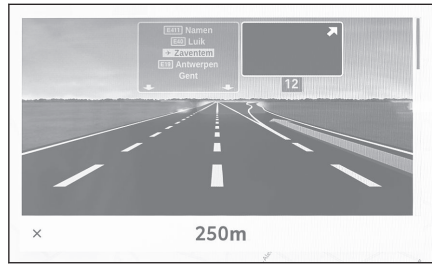

### Opnieuw zoeken van een route

Tijdens de routebegeleiding kan de route opnieuw worden gezocht (zelfs wanneer er van de route is afgeweken).

1 Kies [V] op het kaartscherm.

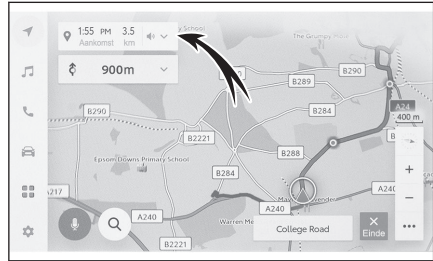

2 Kies [Route options] (route-opties) of [Alternative route] (Alt. route).

3 Kies de zoekcriteria.

4 Kies [OK].

### — Verwante onderwerpen —

Wijzigen van route-opties (Blz. 159)

Kaartscherm met volledige route (Blz. 156)

Wijzigen van de route (Blz. 160)

## Specifieke stembegeleidingstermen

De stembegeleiding van het navigatiesysteem geeft verscheidene meldingen wanneer u een kruispunt of andere plekken waar het nodig is om de auto van richting te veranderen, nadert.

### INFORMATIE

- Stembegeleiding wordt mogelijk eerder of later gegeven.
- Het is mogelijk dat u geen stembegeleiding hoort of dat er geen vergroot kruispunt wordt weergegeven als het navigatiesysteem de actuele locatie niet kan vaststellen.

### WAARSCHUWING

Houd u tijdens het rijden aan de verkeersregels en let op de verkeerssituatie, vooral op IPD-wegen (wegen die niet volledig gedigitaliseerd zijn). De routebegeleiding beschikt niet altijd over de meest recente informatie over verkeerssituaties, zoals de rijrichting van eenrichtingswegen.

### — Verwante onderwerpen —

Wijzigen van de geluids- en media-instellingen (Blz. 86)

Instellingen begeleiding (Blz. 80)

### Databaseversie kaart en dekkinggebied

Dekkinggebieden en juridische informatie kunnen worden weergegeven en kaartgegevens kunnen worden bijgewerkt.

#### ■ Kaartinformatie weergeven

- 1 Kies [  ] in het hoofdmenu.
- 2 Kies [Navigation] (navigatie).
- 3 Kies [Map Update] (kaartupdate).
- 4 Controleer of het kaartinformatiescherm wordt weergegeven.

- A Geeft het dekkinggebied van de kaart en de kaartversie weer.
- B Werkt de kaart bij.
- C Geeft juridische informatie weer.

Neem voor updates van de kaartgegevens contact op met een erkende Toyota-dealer of hersteller/reparateur of een andere naar behoren gekwalificeerde en uitgeruste deskundige.



**5-1. Bediening van de radio**Luisteren naar de radio ..... **170**Naar DAB luisteren ..... **172****5-2. Internetradio**Gebruik van internetradio ..... **174****5-3. Bediening USB-stick**Muziekbestanden afspelen  
vanaf een USB-stick ..... **175**Videobestanden afspelen vanaf  
een USB-stick ..... **177**Voorzorgsmaatregelen bij het  
afspelen van muziek via een  
USB-stick ..... **179****5-4. Bediening iPod/iPhone**Afspelen vanaf een iPod/iPhone **181**Voorzorgsmaatregelen bij het  
afspelen van muziek via iPod/  
iPhone ..... **183****5-5. Bediening Apple CarPlay**Afspelen via Apple CarPlay ..... **184**Voorzorgsmaatregelen bij het  
afspelen van muziek via Apple  
CarPlay ..... **186****5-6. Bediening Android Auto**Afspelen via Android Auto ..... **187**Voorzorgsmaatregelen bij het  
afspelen van muziek via  
Android Auto ..... **189****5-7. Bediening Bluetooth®-audio**Afspelen van Bluetooth®-audio. **190**Voorzorgsmaatregelen voor  
afspelen van Bluetooth®-audio **193****5-8. Bediening Miracast®**Aansluiten van Miracast®-  
compatibele apparaten ..... **194**Afspelen via Miracast® ..... **195**Voorzorgsmaatregelen bij het  
afspelen van muziek via  
Miracast® ..... **197**

### Luisteren naar de radio

Luister naar de radio op uw favoriete station.

#### INFORMATIE

- Wanneer het station in stereo uitzendt, zal de radio automatisch overschakelen naar stereo-ontvangst.
- Als een stereo-uitzending zwak wordt en gaat storen, zal de mate waarin de kanalen gescheiden worden automatisch worden verminderd tot het laagste ruisniveau bereikt is. Wanneer de ontvangst erg zwak wordt, zal de radio op mono-ontvangst overgaan.

1 Kies [] in het hoofdmenu.

2 Kies [Sources] (bronnen).

3 Kies [FM].

4 Wijzig naar wens de selectiemethode voor radiozenders.

[Presets] (voorkeurzenders) : Maak een keuze uit de lijst met vooraf vastgelegde radiozenders.



[Station list] (zenderlijst) : Maak een keuze uit de lijst met beschikbare radiozenders.

[Direct tune] (direct afstemmen) : Selecteer een radiozender door een frequentie in te voeren met de numerieke toetsen.

5 Stem af op de gewenste radiozender.

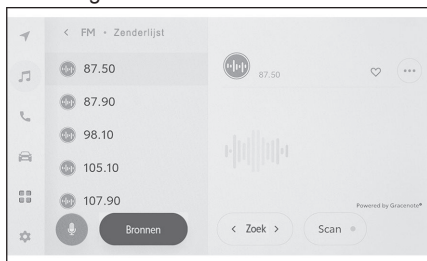
- Bediening vanaf het scherm



[Seek] (zoek) : Kies [] of [] om de dichtstbijzijnde radiozender met een goede ontvangst te selecteren. Houd uw vinger hierop om naar de volgende frequentie met een beschikbaar radiosignaal te gaan. Zodra de toets wordt losgelaten, wordt automatisch de dichtstbijzijnde radiozender met een goede ontvangst geselecteerd.

[Scan] : Zoek automatisch alle radiozenders af in de richting van de hoogste frequentie.

Elke radiozender wordt gedurende ongeveer 5 seconden afgespeeld. Kies de toets nogmaals om bij de huidige radiozender te blijven.

[] : Legt de huidige radiozender vast als voorkeuzezender. Kies deze toets nogmaals om de registratie ongedaan te maken.

[] : Geeft de in te stellen items weer.

- [Radio text] (RDS-tekst) : Geeft teksten weer die met de radiozender mee worden gestuurd.

Submenu voorkeuzezenders of zenderlijst : Stelt de ontvangst in op de geselecteerde radiozender.

● Bedienen met de stuurwieltoetsen

**Toets Toets** [◀◀] [▶▶]

Indien gekozen via het scherm "**Presets**" (voorkeurzenders): Bladert door de onder de voorkeuzetoetsen vooraf vastgelegde frequenties of radiozenders.

Indien gekozen via het scherm "**Station list**" (zenderoverzicht): Bladert door de lijst met beschikbare radiozenders.

Indien gekozen via het scherm "**Direct tune**" (direct afstemmen): selecteert de dichtstbijzijnde radiozender met een goede ontvangst.

Houd de toets ingedrukt om naar een bepaalde frequentie te gaan. Zodra de toets wordt losgelaten, wordt automatisch de dichtstbijzijnde radiozender met een goede ontvangst geselecteerd.

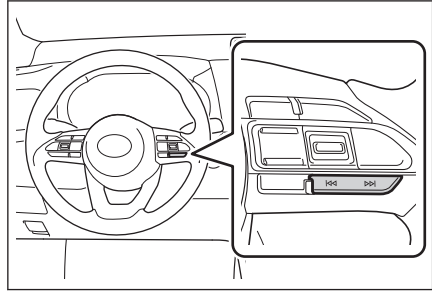

### Verwante onderwerpen

Wijzigen van de geluids- en media-instellingen (Blz. 86)

Aanpassen van de geluidsinstellingen per bron (Blz. 91)

### Naar DAB luisteren\*1

Ga naar uw favoriete zender en luister naar DAB.

#### INFORMATIE

De afspeelbare tijd met Time Shift varieert afhankelijk van de opgenomen bitrate van DAB, de grootte van het geheugen van de DAB-eenheid en het tijdstip waarop de ontvangst van de uitzending start.

1 Kies [] in het hoofdmenu.

2 Kies [Sources] (bronnen).

3 Kies [DAB].

4 Wijzig naar wens de selectiemethode voor radiozenders.

[Presets] (voorkeuzenders) : Selecteer de service uit de services die als voorkeuzezender zijn vastgelegd.



[Station list] (zenderlijst) : Selecteer de service uit het overzicht met services.

[Manual tune] (handmatig afstemmen) : Stem handmatig op een radiozender af. Selecteer de radiozender door [Ensemble] of [Service] te selecteren.

5 Stem af op de gewenste radiozender.

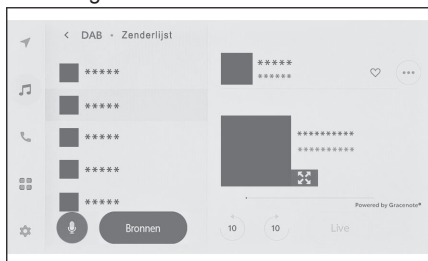
● Bediening vanaf het scherm





[] / [] : Gebruik de time shift-functie om nogmaals naar de service te luisteren waar u op dat moment naar luistert. Hiermee kunt u het afspelen van de service 10 seconden vooruit- of terugspoelen. Houd uw vinger op deze toets om terug of vooruit te spoelen.

[Live] : Laat de toets voor time shift los om naar de service te luisteren die op dat moment wordt uitgezonden.

[] : Legt de huidige service vast als voorkeuzezender. Kies deze toets nogmaals om de registratie ongedaan te maken.

[] : Geeft de in te stellen items weer.

• [Radio text] (RDS-tekst) : Geeft teksten weer die met DAB mee worden gestuurd.  
Submenu voorkeuzenders of zenderlijst : Stelt de ontvangst in op de geselecteerde service.

[] : Hiermee kunt u overschakelen naar de uitgebreide diavoorstelling of de albumhoes. Kies [] om terug te keren naar het vorige scherm.

● Bedienen met de stuurwieltoetsen

**Toets Toets** [◀◀ ] [▶▶ ]

Indien gekozen via het scherm **"Presets"** (voorkeurzenders): Bladert door de lijst met vooraf vastgelegde services.

Indien gekozen via het scherm **"Station list"** (zenderlijst): Bladert door de lijst met beschikbare services.

Indien gekozen via het scherm **"Manual tune"** (handmatig afstemmen): Selecteert automatisch de dichtstbijzijnde service met een goede ontvangst.

Houd de toets ingedrukt om naar een bepaalde service te gaan. Zodra de toets wordt losgelaten, wordt automatisch de dichtstbijzijnde service met een goede ontvangst geselecteerd.

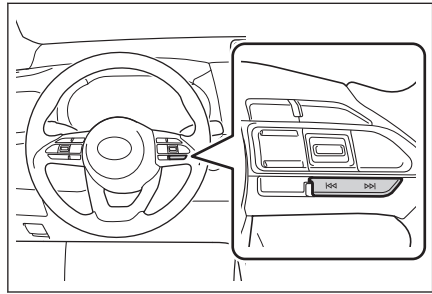

---

**Verwante onderwerpen**

---

Wijzigen van de geluids- en media-instellingen (Blz. 86)

Aanpassen van de geluidsinstellingen per bron (Blz. 91)

\*1: Deze functie is in sommige landen of gebieden niet beschikbaar.

### Gebruik van internetradio\*1

Tijdens het luisteren naar de radio via FM/DAB is er extra informatie beschikbaar zoals de titel van het nummer, de hoes en het logo van de radiozender. Deze informatie kan worden opgehaald en weergegeven vanaf de server van Gracenote via DCM of Wi-Fi®.

Als het systeem een internetverbinding heeft via DCM of Wi-Fi® kan er bij een slechte ontvangst van het radiosignaal worden overgeschakeld naar ontvangst via internet. Hierdoor kunt u de uitzending toch blijven volgen.



#### INFORMATIE

- Mogelijk worden niet alle zenders ondersteund.
- Bij een slechte ontvangst van het radiosignaal kan er worden overgeschakeld op internetradio.
- Bij gebruik van internetradio zal het systeem automatisch overschakelen naar de analoge uitzending zodra het radiosignaal gedurende langere tijd voldoende sterk is.
- Wanneer internetradio wordt in- en uitgeschakeld of de instelling voor overschakelen naar internetradio tussen automatisch en handmatig wordt gewijzigd.

---

#### Verwante onderwerpen

---

Wijzigingen van de geluids- en media-instellingen (Blz. 86)

\*1: Deze functie is in sommige landen of gebieden niet beschikbaar.

## Muziekbestanden afspelen vanaf een USB-stick

Het is mogelijk om muziekbestanden af te spelen vanaf een USB-stick die op de USB-aansluiting is aangesloten. Wanneer een USB-stick is aangesloten, wordt er een toets met de naam van het apparaat weergegeven op het selectiescherm voor de bron. Dit wordt voor sommige apparaten mogelijk niet weergegeven.

Sluit de USB-stick aan.

- 1 Kies [🎵] in het hoofdmenu.
- 2 Kies [Sources] (bronnen).
- 3 Kies de naam van het apparaat of [USB].  
Als er geen videobestanden op de USB-stick staan, ga dan naar procedure 5.
- 4 Kies [Music] (muziek).
- 5 Bedien indien nodig de USB-stick die wordt afgespeeld.

### ● Bediening vanaf het scherm

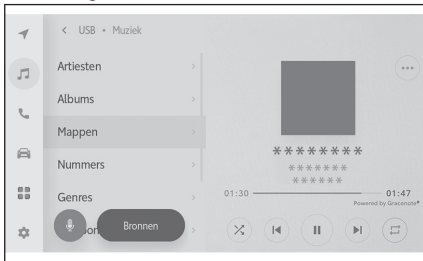

[🔍]: Hiermee kunt u in willekeurige volgorde afspelen.

Telkens wanneer deze toets wordt gekozen, wijzigt de modus tussen het in willekeurige volgorde afspelen van alle bestanden of nummers, het annuleren van het in willekeurige volgorde afspelen en het in willekeurige volgorde afspelen van de map of het album waar u op dat moment naar luistert.

[⏮]: Speelt het bestand of het nummer dat op dit moment wordt afgespeeld vanaf het begin af. Indien u aan het begin van het bestand of het nummer bent, wordt het vorige bestand of nummer vanaf het begin afgespeeld.

Houd uw vinger op deze toets om terug te spoelen. Laat de toets los om het afspelen vanaf dat punt te hervatten.

[⏸]: Afspelen wordt onderbroken.

[▶]: Afspelen.

[▶]: Wijzigt het bestand of het nummer.

Houd uw vinger op deze toets om vooruit te spoelen. Laat de toets los om het afspelen vanaf dat punt te hervatten.

[↺]: Hiermee kunt u het afspelen herhalen.

Telkens wanneer deze toets wordt gekozen, wijzigt de modus tussen het herhalen van het bestand of nummer dat op dat moment wordt afgespeeld, het herhalen van de map of het album waar u op dat moment naar luistert of het herhalen van alle bestanden of nummers.

[•••]: Geeft de in te stellen items weer.

Overzicht van submenu's : Selecteren van een nummer uit de volgende categorieën:

- **[Artists]** (artiesten) : Selecteer een nummer via de naam van de artiest.
- **[Albums]** : Selecteer een nummer via de albumnaam.
- **[Folders]** (mappen) : Selecteer een nummer via de naam van de map.
- **[Songs]** (nummers) : Selecteer een nummer via de naam van het nummer.
- **[Genres]** : Selecteer een nummer via het genre.
- **[Composers]** (componisten) : Selecteer een nummer via de naam van de componist.

● Bedienen met de stuurwieltoetsen

**Toets Toets** [◀◀] [▶▶]

Wijzigt het bestand of het nummer.

Ingedrukt houden om snel vooruit of snel terug te spoelen. Laat de toets los om het afspelen vanaf dat punt te hervatten.

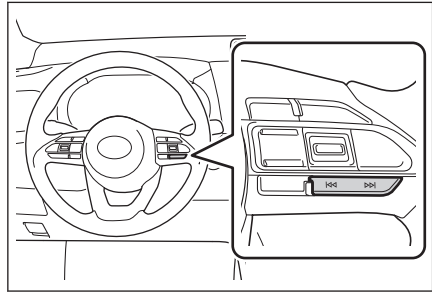

---

#### Verwante onderwerpen

Een apparaat aansluiten op de USB-aansluiting (Blz. 36)

Wijzigen van de geluids- en media-instellingen (Blz. 86)

Aanpassen van de geluidsinstellingen per bron (Blz. 91)

## Videobestanden afspelen vanaf een USB-stick

Het is mogelijk om audio- en videobestanden af te spelen vanaf een USB-stick die op de USB-aansluiting is aangesloten. Wanneer een USB-stick is aangesloten, wordt er een toets met de naam van het apparaat weergegeven op het selectiescherm voor de bron. Dit wordt voor sommige apparaten mogelijk niet weergegeven.

Sluit de USB-stick aan.

- 1 Kies [  ].
- 2 Kies [Sources] (bronnen).
- 3 Kies de naam van het apparaat of [USB].
- 4 Kies [Video].
- 5 Bedien indien nodig de USB-stick die wordt afgespeeld.

- Weergave op volledig scherm

Raak het scherm aan om de bedieningstoetsen weer te geven.

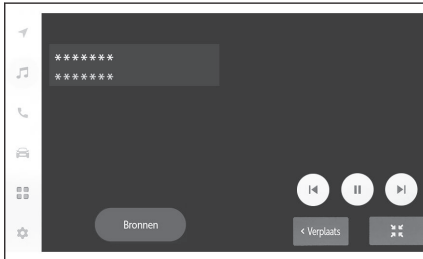

[  ]: Speelt het bestand dat op dit moment wordt afgespeeld vanaf het begin af. Indien u aan het begin van het bestand bent, wordt het vorige bestand vanaf het begin afgespeeld.

Houd de toets ingedrukt om terug te spoelen. Laat de toets los om het afspelen vanaf dat punt te hervatten.

[  ]: Onderbreekt het afspelen van de video.

[  ]: Speelt de video af.

[  ]: Wijzigt het bestand.

Houd de toets ingedrukt om vooruit te spoelen. Laat de toets los om het afspelen vanaf dat punt te hervatten.

Houd de toets ingedrukt terwijl de video op pauze staat om deze vertraagd af te spelen.

[Move] (verplaats): Verplaatst de bedieningstoetsen.

Verplaatst de bedieningstoetsen als ze de video hinderlijk overlappen.

[  ]: Geeft het bedieningsscherm weer.

- Gebruik van het bedieningsscherm

Kies [  ] op het volledige scherm om het bedieningsscherm weer te geven.

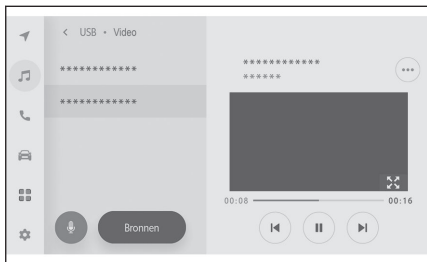

[⏮]: Speelt het bestand dat op dit moment wordt afgespeeld vanaf het begin af. Indien u aan het begin van het bestand bent, wordt het vorige bestand vanaf het begin afgespeeld.

Houd de toets ingedrukt om terug te spoelen. Laat de toets los om het afspelen vanaf dat punt te hervatten.

[⏸]: Onderbreekt het afspelen van de video.

[▶]: Speelt de video af.

[⏭]: Wijzigt het bestand.

Houd de toets ingedrukt om vooruit te spoelen. Laat de toets los om het afspelen vanaf dat punt te hervatten.

Houd de toets ingedrukt terwijl de video op pauze staat om deze vertraagd af te spelen.

[⏪⏩]: Wijzigt de weergave naar het volledige scherm.

[⋮]: Geeft de in te stellen items weer.

Map- of bestandsnamen in het submenu : Kies een mapnaam om een map te selecteren en kies een bestandsnaam om het af te spelen bestand te wijzigen.

#### ● Bedienen met de stuurwieltoetsen

**Toets Toets** [⏮] [⏭]

Wijzigt het bestand.

Ingedrukt houden om de video snel vooruit of snel terug te spoelen. Laat de toets los om het afspelen vanaf dat punt te hervatten.

Houd de toets ingedrukt terwijl de video op pauze staat om deze vertraagd af te spelen.

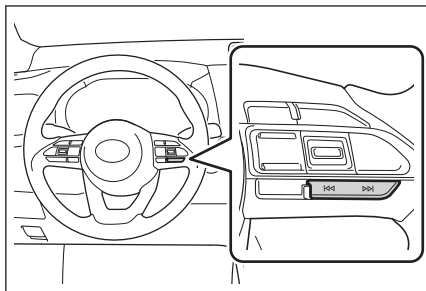

#### — Verwante onderwerpen —

Een apparaat aansluiten op de USB-aansluiting (Blz. 36)

Wijzigen van de geluids- en media-instellingen (Blz. 86)

Overschakelen naar een andere schermmodus (Blz. 89)

Instellen van de beeldkwaliteit (Blz. 90)

Aanpassen van de geluidsinstellingen per bron (Blz. 91)

**Voorzorgsmaatregelen bij het afspelen van muziek via een USB-stick**

Houd rekening met de volgende informatie met betrekking tot het afspelen van muziek via een USB-stick.

**INFORMATIE**

- Het verwijderen van een USB-stick of het losnemen van een aangesloten apparaat tijdens het afspelen, kan een storend geluid veroorzaken.
- Wanneer een USB-stick is aangesloten en er van een andere bron naar de USB-stick wordt overgeschakeld, wordt het eerste bestand op de USB-stick afgespeeld. Als dezelfde USB-stick (zonder gewijzigde content) nogmaals wordt aangesloten, zal het laatst afgespeelde nummer worden gestart.
- Het lezen van een bestand in een niet-ondersteund formaat kan de werking negatief beïnvloeden.
- Als een USB-hub wordt gebruikt om meerdere apparaten aan te sluiten, kan alleen het apparaat dat als eerste wordt herkend, worden gebruikt.

**WAARSCHUWING**

Uit veiligheidsoverwegingen wordt het afgeraden om de USB-stick te bedienen tijdens het rijden.

**OPMERKING**

- Laat geen USB-stick in de auto achter. De temperatuur in de auto kan hoog oplopen, waardoor de USB-stick defect kan raken.
- Druk niet op de USB-stick en oefen er geen onnodige druk op uit terwijl deze is aangesloten. De USB-stick of de aansluiting kan beschadigd raken.
- Houd de aansluiting vrij van verontreinigingen. De USB-stick of de aansluiting kan beschadigd raken.

**Afspelen van MP3/WMA/AAC/WAV/FLAC/ALAC/Ogg Vorbis**

Wanneer een USB-stick met MP3-/WMA-/AAC-/WAV-/FLAC-/ALAC-/Ogg Vorbis-bestanden wordt aangesloten, worden eerst alle bestanden op de USB-stick gecontroleerd.

Het wordt aanbevolen om uitsluitend MP3-/WMA-/AAC-/WAV-/FLAC-/ALAC-/Ogg Vorbis-bestanden en geen onnodige mappen op de USB-stick te zetten. Dit zorgt ervoor dat de controle van de USB-stick snel wordt voltooid.

**INFORMATIE**

Voor MP3/WMA/AAC/WAV/FLAC/ALAC/Ogg Vorbis zijn vele soorten coderingssoftware, zoals freeware, op de markt verkrijgbaar. Afhankelijk van de coderingsvoorwaarde of het bestandsformaat, kan de geluidskwaliteit verslechteren, kan er ruis optreden bij het starten van het afspelen of is afspelen wellicht niet mogelijk.

#### **OPMERKING**

Voeg geen onjuiste extensie toe aan een bestand. Het toevoegen van een extensie aan een bestand die niet overeenkomt met de bestandsinhoud kan ertoe leiden dat bestanden onjuist worden herkend en afgespeeld. Dit zal een hard geluid produceren, waardoor de luidsprekers beschadigd kunnen raken.

Voorbeelden van een onjuiste extensie:

- Het toevoegen van de extensie ".mp3" aan een bestand dat geen MP3-bestand is
- Het toevoegen van de extensie ".wma" aan een bestand dat geen WMA-bestand is

---

#### **Verwante onderwerpen**

Wijzigen van de geluids- en media-instellingen (Blz. 86)

Informatie over media die kunnen worden gebruikt (Blz. 258)

Informatie over formaat (Blz. 258)

USB-stick (Blz. 262)

## Afspelen vanaf een iPod/iPhone

Speel muziekbestanden af op een iPod/iPhone die is aangesloten op de USB-aansluiting. Wanneer een iPod/iPhone is aangesloten, wordt er een toets met de naam van het apparaat weergegeven op het selectiescherm voor de bron. Dit wordt voor sommige apparaten mogelijk niet weergegeven.

### INFORMATIE

- Afhankelijk van de generatie en het model van de aangesloten iPod/iPhone, ziet de afbeelding van de albumhoes er mogelijk korrelig uit of gaat het scrollen door de lijst mogelijk traag.
- Afhankelijk van de generatie en het model van de aangesloten iPod/iPhone, kunnen sommige handelingen mogelijk niet of niet goed worden uitgevoerd.

Sluit een iPod of iPhone aan.

- 1 Kies [🎵] in het hoofdmenu.
- 2 Kies [Sources] (bronnen).
- 3 Kies de naam van het apparaat of [USB].
- 4 Bedien indien nodig de iPod/iPhone die wordt afgespeeld.
  - Bediening vanaf het scherm

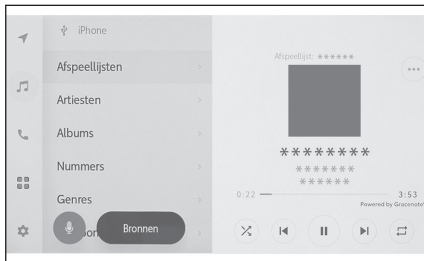

[🔀]: Hiermee kunt u in willekeurige volgorde afspelen.

Telkens wanneer u deze toets kiest, wijzigt de instelling voor het in willekeurige volgorde afspelen.\*<sup>1</sup>

[⏮]: Speelt het nummer dat op dit moment wordt afgespeeld vanaf het begin af. Indien u aan het begin van het nummer bent, wordt het vorige nummer vanaf het begin afgespeeld.

Houd uw vinger op deze toets om terug te spoelen. Laat de toets los om het afspelen vanaf dat punt te hervatten.

[⏸]: Afspelen wordt onderbroken.

[▶]: Afspelen.

[⏭]: Nummer wijzigen.

Houd uw vinger op deze toets om vooruit te spoelen. Laat de toets los om het afspelen vanaf dat punt te hervatten.

[↺] : Hiermee kunt u het afspelen herhalen.

Telkens wanneer u deze toets kiest, wijzigt de instelling voor het herhalen.\*1

[⋮] : Geeft de in te stellen items weer.

Overzicht van submenu's : Selecteren van een nummer uit de volgende categorieën:

- **[Playlists]** (afspeellijsten) : Selecteer een nummer uit de afspeellijst.
- **[Artists]** (artiesten) : Selecteer een nummer via de naam van de artiest.
- **[Albums]** : Selecteer een nummer via de albumnaam.
- **[Songs]** (nummers) : Selecteer een nummer via de naam van het nummer.
- **[Genres]** : Selecteer een nummer via het genre.
- **[Composers]** (componisten) : Selecteer een nummer via de naam van de componist.
- **[Radio]** : Selecteer een nummer via de radiozender.
- **[Audiobooks]** (audioboeken) : Selecteer een nummer via de naam van het audioboek.
- **[Podcasts]** : Selecteer een nummer via de naam van de podcast.

Bedienen met de stuurwieltoetsen

[⏮] / [⏭]

Nummer wijzigen.

Ingedrukt houden om snel vooruit of snel terug te spoelen. Laat de toets los om het afspelen vanaf dat punt te hervatten.

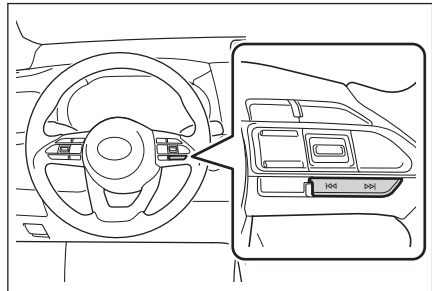

---

### — Verwante onderwerpen —

---

Een apparaat aansluiten op de USB-aansluiting (Blz. 36)

Wijzigen van de geluids- en media-instellingen (Blz. 86)

Aanpassen van de geluidsinstellingen per bron (Blz. 91)

\*1 : De volgorde van de instellingen voor in willekeurige volgorde afspelen of herhalen verschilt per aangesloten apparaat.

## Voorzorgsmaatregelen bij het afspelen van muziek via iPod/iPhone

Houd rekening met de volgende informatie met betrekking tot het afspelen van muziek via iPod/iPhone.

### INFORMATIE

- Het losnemen van een aansluiting of het losnemen van een aangesloten apparaat terwijl de iPod/iPhone-modus is ingeschakeld, kan een storend geluid veroorzaken.
- Als een USB-hub wordt gebruikt om meerdere apparaten aan te sluiten, kan alleen het apparaat dat als eerste wordt herkend, worden gebruikt.
- Als er een iPod/iPhone is aangesloten en er wordt vanaf een andere bron overgeschakeld naar iPod/iPhone, kan het laatst afgespeelde nummer worden gestart.\*<sup>1</sup>

### WAARSCHUWING

Uit veiligheidsoverwegingen wordt het afgeraden om de iPod/iPhone te bedienen tijdens het rijden.

### OPMERKING

- Laat de iPod/iPhone niet achter in de auto. De temperatuur in de auto kan hoog oplopen, waardoor de iPod/iPhone defect kan raken.
- Druk niet op de iPod/iPhone en oefen er geen onnodige druk op uit terwijl deze is aangesloten. De iPod/iPhone of de aansluiting kan beschadigd raken.
- Houd de aansluiting vrij van verontreinigingen. De iPod/iPhone of de aansluiting kan beschadigd raken.

## — Verwante onderwerpen —

iPhone/iPod (Blz. 261)

\*1 : Afhankelijk van het aangesloten apparaat wijkt de bediening mogelijk af van de beschrijving.

### Afspelen via Apple CarPlay

Speel muziekbestanden af op een iPhone die is aangesloten op de USB-aansluiting of op een draadloos aangesloten iPhone. Wanneer verbinding is gemaakt met Apple CarPlay, wordt er een toets met de naam van het apparaat weergegeven op het selectiescherm voor de bron. Dit wordt voor sommige apparaten mogelijk niet weergegeven.

#### INFORMATIE

- Afhankelijk van de generatie en het model van de aangesloten iPhone, kunnen sommige handelingen mogelijk niet of niet goed worden uitgevoerd.
- Wanneer bijvoorbeeld het nummer niet normaal wordt afgespeeld of het geluid overslaat, werk dan de iOS bij naar de nieuwste versie. Bijwerken lost mogelijk de problemen op.

Maak verbinding met Apple CarPlay.

- 1 Kies [] in het hoofdmenu.
- 2 Kies [Sources] (bronnen).
- 3 Kies [Apple CarPlay] (apparaatnaam).
- 4 Bedien indien nodig de Apple CarPlay die wordt afgespeeld.

- Bediening vanaf het scherm

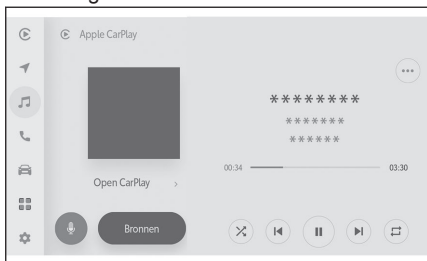

[]: Hiermee kunt u in willekeurige volgorde afspelen.

Telkens wanneer u deze toets kiest, wijzigt de instelling voor het in willekeurige volgorde afspelen.\*1

[]: Speelt het nummer dat op dit moment wordt afgespeeld vanaf het begin af.

Indien u aan het begin van het nummer bent, wordt het vorige nummer vanaf het begin afgespeeld.

Houd uw vinger op deze toets om terug te spoelen. Laat de toets los om het afspelen vanaf dat punt te hervatten.

[]: Afspelen wordt onderbroken.

[]: Afspelen.

[]: Nummer wijzigen.

Houd uw vinger op deze toets om vooruit te spoelen. Laat de toets los om het afspelen vanaf dat punt te hervatten.

[↺] : Hiermee kunt u het afspelen herhalen.

Telkens wanneer u tijdens het herhalen deze toets kiest, wijzigt de instelling voor het herhalen.\*<sup>1</sup>

[⋮] : Geeft de in te stellen items weer.

[Open CarPlay] : Geeft het Apple CarPlay-scherm weer.

- Bedienen met de stuurwieltoetsen

[⏮] / [⏭]

Nummer wijzigen.

Ingedrukt houden om snel vooruit of snel terug te spoelen. Laat de toets los om het afspelen vanaf dat punt te hervatten.

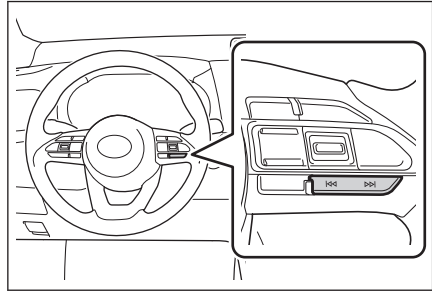

### — Verwante onderwerpen —

Wijzigen van de geluids- en media-instellingen (Blz. 86)

Aanpassen van de geluidsinstellingen per bron (Blz. 91)

Gebruik van Apple CarPlay met een niet-geregistreerde smartphone (Blz. 122)

Gebruik van Apple CarPlay met een geregistreerde smartphone (Blz. 125)

Bluetooth®-apparaten instellen (Blz. 94)

\*1 : De volgorde van de instellingen voor in willekeurige volgorde afspelen of herhalen verschilt per aangesloten apparaat.

### Voorzorgsmaatregelen bij het afspelen van muziek via Apple CarPlay

Houd rekening met de volgende informatie met betrekking tot het afspelen van muziek via Apple CarPlay.

Deze functie is in sommige landen of gebieden niet beschikbaar.

#### INFORMATIE

- Deze functie kan niet worden gebruikt wanneer Android Auto is verbonden.
- Als een apparaat met Apple CarPlay via USB is aangesloten, kan het loskoppelen een storend geluid veroorzaken.
- Als er een iPhone is gekoppeld en er wordt vanaf een andere bron overgeschakeld naar Apple CarPlay zal het laatst afgespeelde nummer worden gestart.

#### WAARSCHUWING

Uit veiligheidsoverwegingen wordt het afgeraden om de iPhone te bedienen tijdens het rijden.

#### OPMERKING

- Laat de iPhone niet achter in de auto. De temperatuur in de auto kan hoog oplopen, waardoor de iPhone defect kan raken.
- Druk niet op de iPhone en oefen er geen onnodige druk op uit terwijl deze is aangesloten. De iPhone of de aansluiting kan beschadigd raken.
- Houd de aansluiting vrij van verontreinigingen. De iPhone of de aansluiting kan beschadigd raken.

---

### — Verwante onderwerpen —

Vorzorgsmaatregelen bij gebruik van Apple CarPlay en Android Auto  
(Blz. 119)

## Afspelen via Android Auto

Hiermee kunt u muziekbestanden op een op de USB-aansluiting of draadloos aangesloten Android-apparaat afspelen. Wanneer een Android-apparaat is aangesloten, wordt er een toets met de naam van het apparaat weergegeven op het selectiescherm voor de bron. Dit wordt voor sommige apparaten mogelijk niet weergegeven.

Verbinding maken met Android Auto

- 1 Kies [  ] in het hoofdmenu.
- 2 Kies [Sources] (bronnen).
- 3 Kies [Android Auto] (apparaatnaam).
- 4 Bedien indien nodig de Android Auto die wordt afgespeeld.

- Bediening vanaf het scherm

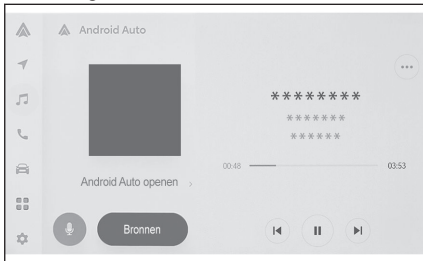

[  ]: Speelt het nummer dat op dit moment wordt afgespeeld vanaf het begin af. Indien u aan het begin van het nummer bent, wordt het vorige nummer vanaf het begin afgespeeld.

[  ]: Afspelen wordt onderbroken.

[  ]: Afspelen.

[  ]: Nummer wijzigen.

[  ]: Geeft de in te stellen items weer.

[Open Android Auto] (Android Auto openen) : Geeft het Android Auto-scherm weer.

- Bedienen met de stuurwieltoetsen

Toets Toets [  ] [  ]

Nummer wijzigen.

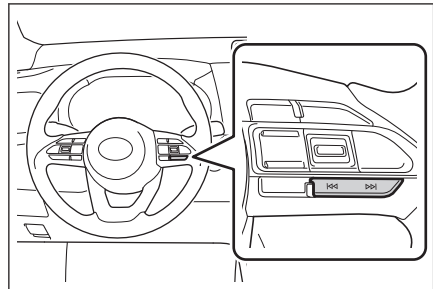

— **Verwante onderwerpen** —

---

Wijzigen van de geluids- en media-instellingen (Blz. 86)

Aanpassen van de geluidsinstellingen per bron (Blz. 91)

Bluetooth®-apparaten instellen (Blz. 94)

Gebruik van Android Auto met een niet-geregistreerde smartphone (Blz. 128)

Gebruik van Android Auto met een geregistreerde smartphone (Blz. 130)

**Voorzorgsmaatregelen bij het afspelen van muziek via Android Auto**

Houd rekening met de volgende informatie met betrekking tot het afspelen van muziek via Android Auto.

Deze functie is in sommige landen of gebieden niet beschikbaar.

 **INFORMATIE**

- Deze functie kan niet worden gebruikt in combinatie met Apple CarPlay.
- Als een apparaat met Android Auto is aangesloten, kan het loskoppelen een storend geluid veroorzaken.
- Als er een Android-apparaat is gekoppeld en er wordt vanaf een andere bron overgeschakeld naar Android Auto zal het laatst afgespeelde nummer worden gestart.

 **WAARSCHUWING**

Uit veiligheidsoverwegingen wordt het afgeraden om het Android-apparaat te bedienen tijdens het rijden.

 **OPMERKING**

- Laat het Android-apparaat niet achter in de auto. De temperatuur in de auto kan hoog oplopen, waardoor het Android-apparaat defect kan raken.
- Druk niet op het Android-apparaat en oefen geen onnodige druk hierop uit terwijl het apparaat is aangesloten. Het Android-apparaat of de aansluiting kan beschadigd raken.
- Houd de aansluiting vrij van verontreinigingen. Het Android-apparaat of de aansluiting kan beschadigd raken.

---

**Verwante onderwerpen**

---

Vorzorgsmaatregelen bij gebruik van Apple CarPlay en Android Auto (Blz. 119)

### Afspelen van Bluetooth®-audio

Door een draagbaar apparaat aan te sluiten, kan het draagbare apparaat worden gebruikt zonder het rechtstreeks te bedienen.

#### INFORMATIE

- Onderstaande informatie wordt mogelijk niet weergegeven, afhankelijk van het draagbare apparaat dat is aangesloten:
  - Mapnaam
  - Naam van het nummer
  - Naam van het album
  - Naam van de artiest
  - Afspeeltijd
  - Totale tijd
  - Afspelen in willekeurige volgorde
  - Herhalen
  - Afspelen/pauze
  - Volgend/vorig nummer
- Afhankelijk van het aangesloten apparaat kunnen de volgende problemen optreden:
  - De bediening kan niet worden uitgevoerd vanaf het multimediasysteem.
  - De bediening of het volume wijkt af.
  - De weergave van gegevens zoals informatie over een nummer of de tijd verschilt mogelijk tussen het multimediasysteem en het draagbare apparaat.
  - Mogelijk wordt de verbinding verbroken wanneer het afspelen stopt.
- Bij langdurig spelen kan het geluid overslaan.
- Wanneer een draagbaar apparaat is aangesloten, kan het volume afwijken, afhankelijk van het draagbare apparaat.

Er kan een draagbaar apparaat worden aangesloten op het multimediasysteem.

- 1 Kies [] in het hoofdmenu.
- 2 Kies [Sources] (bronnen).
- 3 Kies de naam van het apparaat of [Bluetooth].
- 4 Bedien indien nodig het Bluetooth®-audioapparaat dat wordt afgespeeld.
  - Bediening vanaf het scherm

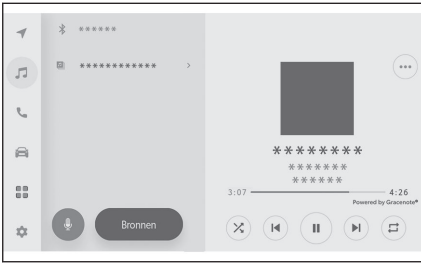

[]: Hiermee kunt u in willekeurige volgorde afspelen.

Telkens wanneer u deze toets kiest, wijzigt de instelling voor het in willekeurige volgorde afspelen.\*1

[]: Speelt het nummer dat op dit moment wordt afgespeeld vanaf het begin af. Indien u aan het begin van het nummer bent, wordt het vorige nummer vanaf het begin afgespeeld.

Houd uw vinger op deze toets om terug te spoelen. Laat de toets los om het afspelen vanaf dat punt te hervatten.

[]: Afspelen wordt onderbroken.

[]: Afspelen.

[]: Nummer wijzigen.

Houd uw vinger op deze toets om vooruit te spoelen. Laat de toets los om het afspelen vanaf dat punt te hervatten.

[]: Hiermee kunt u het afspelen herhalen.

Telkens wanneer u deze toets kiest, wijzigt de instelling voor het herhalen.\*1

[]: Geeft de in te stellen items weer.

Mapnamen of namen van nummers in het submenu : Kies een mapnaam om een map te selecteren en kies een bestandsnaam om het af te spelen bestand te wijzigen.

#### ● Bedienen met de stuurwieltoetsen

**Toets Toets** [][]

Nummer wijzigen.

Ingedrukt houden om snel vooruit of snel terug te spoelen. Laat de toets los om het afspelen vanaf dat punt te hervatten.

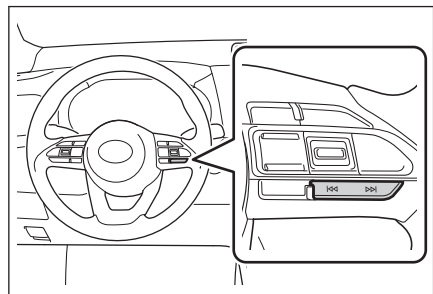

### — Verwante onderwerpen —

Wijzigen van de geluids- en media-instellingen (Blz. 86)

\*1 : De volgorde van de instellingen voor in willekeurige volgorde afspelen of herhalen verschilt per uitvoering.

Aanpassen van de geluidsinstellingen per bron (Blz. 91)

Bluetooth®-apparaten instellen (Blz. 94)

## Vorzorgsmaatregelen voor afspelen van Bluetooth®-audio

Let bij het afspelen van Bluetooth®-audio goed op onderstaande informatie.

### INFORMATIE

- Voor gebruik is registratie van de mobiele telefoon of andere draagbare Bluetooth®-audiospeler (hierna draagbaar apparaat genoemd) in het mediasysteem vereist.
- Vergeet niet dat sommige functies mogelijk beperkt beschikbaar zijn, afhankelijk van het type draagbare speler.
- Deze functie kan niet worden gebruikt wanneer er draadloos verbinding is gemaakt met Apple CarPlay.
- Gelijktijdig gebruik met een draadloos apparaat kan de communicatie met beide apparaten negatief beïnvloeden.
- Wanneer de Wi-Fi®-functie wordt ingeschakeld in de instellingen van het mediasysteem, wordt het geluid van Bluetooth®-audio mogelijk onderbroken.

### WAARSCHUWING

- De bestuurder dient uit veiligheidsoverwegingen het draagbare apparaat niet te bedienen tijdens het rijden.
- De antenne voor Bluetooth®-communicatie is in het mediasysteem ingebouwd. Gebruikers van elektrische medische apparatuur anders dan geïmplanteerde pacemakers, CRT-pacemakers en geïmplanteerde hartdefibrillatoren moeten voor gebruik contact opnemen met hun arts en de fabrikant van deze producten om te informeren of elektrische signalen de werking van deze apparatuur negatief kunnen beïnvloeden.

### OPMERKING

- Laat het draagbare apparaat niet achter in de auto. De temperatuur in de auto kan hoog oplopen, waardoor het draagbare apparaat defect kan raken.
- Gebruik een draagbaar apparaat niet in de buurt van het mediasysteem. Als u dit te dichtbij brengt, kan de kwaliteit van het geluid of de verbinding verslechteren.

## — Verwante onderwerpen —

Wijzigen van de Wi-Fi®-instellingen (Blz. 92)

Bluetooth® (Blz. 264)

Vorzorgsmaatregelen bij gebruik van Bluetooth®-apparaten (Blz. 100)

Registreren van een Bluetooth®-apparaat vanaf het mediasysteem (Blz. 104)

### Aansluiten van Miracast®-compatibele apparaten

Android-smartphones en -tablets die Miracast® ondersteunen, kunnen worden aangesloten.

Raadpleeg de handleiding en overige documentatie van het apparaat om vast te stellen of het gebruikte apparaat Miracast® ondersteunt.

- 1 Kies [  ] in het hoofdmenu.
- 2 Kies [Sources] (bronnen).
- 3 Kies [Miracast®].
- 4 Dit zorgt ervoor dat Miracast®-compatibele apparaten verbinding kunnen maken.
  - Raadpleeg de handleiding van het apparaat voor meer informatie over de bediening van het apparaat.
  - Begin de verbindingprocedure opnieuw vanaf het begin als een scherm wordt weergegeven waarop wordt gemeld dat het niet is gelukt om verbinding te maken.



- 5 Controleer de apparaatnaam en kies vervolgens [OK].

#### — Verwante onderwerpen —

Wijzigen van de Wi-Fi®-instellingen (Blz. 92)

## Afspelen via Miracast®

Muziek en video's op een smartphone of tablet kunnen via het multimediasysteem worden afgespeeld.

### INFORMATIE

- Het Miracast®-volume verschilt mogelijk per aangesloten apparaat.
- Het geluid wordt uitgeschakeld wanneer de Wi-Fi®-verbinding wordt verbroken.

Sluit een Miracast®-compatibel apparaat aan.

- 1 Kies [🎵] in het hoofdmenu.
- 2 Kies [Sources] (bronnen).
- 3 Kies [Miracast®].
- 4 Bedien indien nodig de Miracast®-content die wordt afgespeeld.

- Weergave op volledig scherm

Raak het scherm aan om de bedieningstoetsen weer te geven.

[🔍] : Geeft het bedieningsscherm weer.

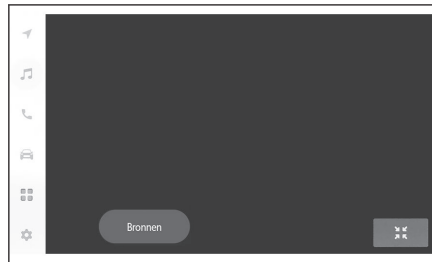

- Gebruik van het bedieningsscherm

Kies [🔍] op het volledige scherm om het bedieningsscherm weer te geven.

[☰] : Geeft de in te stellen items weer.

[🔍] : Wijzigt de weergave naar het volledige scherm.

[Disconnect] (ontkoppelen) : Verbreek de verbinding met Miracast®.

Het geluid wordt uitgeschakeld.



### Verwante onderwerpen

Wijzigen van de geluids- en media-instellingen (Blz. 86)

Overschakelen naar een andere schermmodus (Blz. 89)

Instellen van de beeldkwaliteit (Blz. 90)

Aanpassen van de geluidsinstellingen per bron (Blz. 91)

**Voorzorgsmaatregelen bij het afspelen van muziek via Miracast®**

Houd rekening met de volgende informatie bij het afspelen via Miracast®.

**INFORMATIE**

- Het apparaat is aangesloten via Wi-Fi® (P2P-modus).
- Miracast® is een geregistreerd handelsmerk van Wi-Fi Alliance®.
- Deze functie kan niet worden gebruikt wanneer er draadloos verbinding is gemaakt met Apple CarPlay.
- De prestaties zijn afhankelijk van omgevings- en elektrische factoren.
- De weergegeven Miracast®-namen verschillen per apparaat.
- Wanneer de Wi-Fi®-netwerkverbinding is ingeschakeld, kunnen de communicatie van de Wi-Fi®-netwerkverbinding en de Miracast®-communicatie elkaar beïnvloeden. Hierdoor kan het beeld vervormen of de audio haperen.

**WAARSCHUWING**

Sluit de smartphone of tablet niet aan en bedien deze niet tijdens het rijden.

**OPMERKING**

Laat uw smartphone of tablet niet achter in de auto. De temperatuur in de auto kan hoog oplopen, waardoor de smartphone of tablet defect kan raken.

**Verwante onderwerpen**

Wijzigen van de Wi-Fi®-instellingen (Blz. 92)

Voorzorgsmaatregelen bij gebruik van Wi-Fi®-apparaten (Blz. 114)



**6-1. Voorzorgsmaatregelen bij handsfree bellen**

- Voorzorgsmaatregelen voor handsfree bellen ..... **200**
- Wanneer handsfree bellen mogelijk niet functioneert..... **204**

**6-2. Handsfree bellen met behulp van de stuurwieltoetsen**

- Bedienen met de stuurwieltoetsen ..... **207**

**6-3. Bellen**

- Bellen vanuit oproepgeschiedenis ..... **209**
- Bellen via de lijst met favorieten **210**
- Bellen vanuit contactenlijst ..... **211**
- Bellen via het toetsenblok..... **212**
- Pechhulp van Toyota bellen ..... **213**
- Bellen met behulp van een wacht- of pauzesignaal..... **214**

**6-4. Oproepen beantwoorden**

- Oproepen beantwoorden ..... **215**
- Oproepen weigeren ..... **217**

**6-5. Bediening tijdens telefoongesprekken**

- Bediening vanaf het beldscherm **218**
- Een tweede oproep beantwoorden..... **220**
- Iemand anders bellen tijdens een lopend gesprek ..... **221**
- Een conferencecall starten ..... **222**
- Beëindigen van gesprekken ..... **223**

**6-6. Wisselen van telefoon voor handsfree bellen**

- Wisselen van telefoon voor handsfree bellen ..... **224**

**6-7. Bewerken van contactgegevens**

- Overbrengen van contactgegevens ..... **225**
- Nieuwe contactgegevens aan contacten toevoegen ..... **229**

- Favorieten registreren..... **231**

**6-8. Gebruik van de berichtfunctie**

- Voorzorgsmaatregelen bij gebruik van de berichtfunctie . **232**
- Bellen via de berichtfunctie..... **237**

### Voorzorgsmaatregelen voor handsfree bellen

Door het aansluiten van een Bluetooth® mobiele telefoon (hierna “mobiele telefoon” genoemd) die door het systeem is geverifieerd, kan de telefoonfunctie worden gebruikt om telefoongesprekken te starten en te ontvangen zonder de mobiele telefoon rechtstreeks te bedienen. Dit staat bekend als handsfree bellen.

De mobiele telefoon moet de specificaties van het multimediasysteem ondersteunen om er verbinding mee te kunnen maken. Maar houd er rekening mee dat sommige functies beperkt beschikbaar zijn, afhankelijk van het type mobiele telefoon.

Zelfs wanneer er verbinding is met Apple CarPlay of Android Auto kan het scherm voor handsfree bellen mogelijk niet worden weergegeven, afhankelijk van de omstandigheden.

#### INFORMATIE

- Neem de volgende voorzorgsmaatregelen in acht bij het gebruik van de mobiele telefoon met de handsfree-functie.
  - De handsfree-functie kan pas worden gebruikt als de mobiele telefoon geregistreerd is in het multimediasysteem en verbonden is via Bluetooth®. Registreer eerst een mobiele telefoon om handsfree te kunnen bellen.
  - Verzeker u ervan dat de mobiele telefoon die u wilt gebruiken gebruik kan maken van de Bluetooth®-connectiviteit.
  - Tijdens het afspelen van audio via Bluetooth® kunnen bij het starten of ontvangen van een telefoongesprek de weergave op het scherm en de toets- of beltoon vertraagd zijn.
- Er kan niet worden gegarandeerd dat het multimediasysteem werkt met alle Bluetooth®-apparaten.

De volgende problemen kunnen zich voordoen, afhankelijk van het type mobiele telefoon.

  - Als het contact wordt bediend tijdens een handsfree gesprek, kan de verbinding worden verbroken.
  - Mogelijk wordt het oproepscherm niet weergegeven of wordt het belscherm weergegeven zolang de andere partij de telefoon nog niet heeft opgenomen.
  - Zelfs wanneer het nummer wordt ingevoerd via het numerieke toetsenbord op het oproepscherm, worden de toetsten mogelijk niet doorgestuurd, afhankelijk van de mobiele-serviceprovider.
  - Na het kiezen van het nummer kan het nodig zijn om extra handelingen uit te voeren op de mobiele telefoon.
- Handsfree bellen is mogelijk niet beschikbaar in de volgende situaties.
  - Buiten het dekkinggebied van de provider
  - Wanneer uitgaande oproepen geblokkeerd worden, bijvoorbeeld als het netwerk overbelast is
  - Tijdens noodoproepen
  - Tijdens het synchroniseren van contactgegevens vanuit de mobiele telefoon
  - Als de kiesvergrendeling is ingeschakeld voor de mobiele telefoon

- Als de mobiele telefoon in gebruik is, zoals tijdens het versturen van data
- Als de mobiele telefoon defect is
- Als de mobiele telefoon niet verbonden is
- Als de batterij van de mobiele telefoon bijna leeg is
- Als de mobiele telefoon uitgeschakeld is
- Als de instellingen voorkomen dat de mobiele telefoon kan worden gebruikt voor handsfree bellen
- Tijdens het overschakelen van datacommunicatie of overbrengen van contacten naar handsfree bellen met het multimediasysteem. (Tijdens het overschakelen wordt de Bluetooth®-verbindingstatus niet weergegeven.)
- Als de mobiele telefoon zelf niet kan worden gebruikt vanwege een bepaalde reden
- Als de handsfree-functie gelijktijdig met Wi-Fi® (Wi-Fi® of Miracast®) wordt gebruikt; de Bluetooth®-verbinding van de mobiele telefoon wordt dan mogelijk verbroken.

### WAARSCHUWING

- Het bedienen van mobiele apparaten is voor de bestuurder uitsluitend toegestaan in de handsfree-modus.  
Indien dit voorschrift niet in acht wordt genomen, kan de bestuurder worden afgeleid wat kan leiden tot een ongeval met ernstig of dodelijk letsel tot gevolg.
- U bent als bestuurder verantwoordelijk voor het veilig functioneren van de auto.
- Mensen met een geïmplanteerde pacemaker, CRT-pacemaker of geïmplanteerde hartdefibrillator moeten voldoende afstand bewaren tot de Bluetooth®-antennes. Radiogolven kunnen de werking van dergelijke apparatuur beïnvloeden.
- Alvorens Bluetooth®-apparaten te gebruiken, moeten gebruikers van medische apparatuur anders dan geïmplanteerde pacemakers, CRT-pacemakers en geïmplanteerde hartdefibrillatoren contact opnemen met de fabrikant of leverancier van deze producten om te informeren of radiosignalen invloed uitoefenen op deze apparatuur. Radiogolven kunnen onverwachte effecten hebben op de werking van dergelijke medische apparatuur.

### OPMERKING

Laat geen mobiele telefoon in de auto achter. De temperatuur in de auto kan hoog oplopen, waardoor de mobiele telefoon defect kan raken.

### — Verwante onderwerpen —

Vorzorgsmaatregelen bij gebruik van Bluetooth®-apparaten (Blz. 100)

Bluetooth®-specificaties en compatibele profielen (Blz. 103)

Registreren van een Bluetooth®-apparaat vanaf het multimediasysteem (Blz. 104)

### Voorzorgsmaatregelen voor audio bij bellen

Bij een handsfree gesprek kan de in de auto ingebouwde microfoon worden gebruikt om te praten. Houd rekening met de volgende informatie bij handsfree bellen.

- Bij het ontvangen van oproepen en het voeren van een telefoongesprek komt het geluid uit de luidsprekers aan beide zijden van de voorstoelen.
- Het geluid wordt gedempt als een stem of beltoon klinkt vanaf het handsfree-systeem.

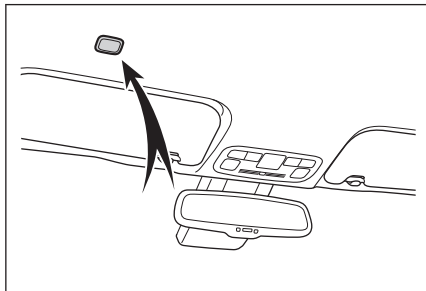

#### INFORMATIE

- Wacht tijdens een telefoongesprek met praten totdat de gesprekspartner is uitgepraat. Indien beide partijen tegelijkertijd spreken, is mogelijk moeilijk te verstaan wat de ander zegt.
- Als het ontvangstvolume te hoog is, is de stem van de gesprekspartner mogelijk buiten de auto hoorbaar of klinkt er mogelijk een echo.
- Praat duidelijk en met luide stem.
- In de volgende omstandigheden bent u voor uw gesprekspartner mogelijk moeilijk te verstaan.
  - Er wordt op een onverharde weg gereden.
  - Er wordt met hoge snelheid gereden.
  - Het dak of de ruiten zijn geopend.
  - De uitstroomopeningen van de airconditioning zijn op de microfoon gericht.
  - Als de ventilator van de airconditioning te veel geluid maakt.
  - Plaats de mobiele telefoon dichterbij de buurt van de microfoon
- De geluidskwaliteit wordt mogelijk negatief beïnvloed (bijv. ruis of echo) afhankelijk van de telefoon of het netwerk dat wordt gebruikt.
- Als er gelijktijdig andere Bluetooth®-apparaten zijn aangesloten, wordt er mogelijk ruis gegenereerd in de audio van het handsfree-systeem.
- Als het mediasysteem is geconfigureerd voor het gebruik van de Wi-Fi®-functie (Wi-Fi® of Miracast®), wordt er mogelijk ruis gegenereerd in de audio van het handsfree-systeem.
- Het luidsprekervolume/beltoonvolume van de mobiele telefoon en het mediasysteem wordt mogelijk gesynchroniseerd. Afhankelijk van het type mobiele telefoon kan het luidsprekervolume/beltoonvolume niet worden gesynchroniseerd met het mediasysteem.

### **OPMERKING**

Raak de microfoon niet aan met scherpe voorwerpen en steek deze er ook niet in. Hierdoor kunnen storingen optreden.

### **Voorzorgsmaatregelen wanneer u de auto verkoopt of wegdoet**

Wanneer u het handsfree-systeem gebruikt, wordt een groot aantal persoonlijke gegevens geregistreerd. Zorg ervoor dat u deze gegevens wist voordat u de auto verkoopt of wegdoet.

Nadat alle informatie is geïntialiseerd, worden alle gegevens in het multimediasysteem geïntialiseerd en weer ingesteld op de fabrieksstandaard. Het is niet mogelijk om terug te keren naar de situatie voor de initialisatie.

### **— Verwante onderwerpen —**

---

Wijzigen van de beveiligingsinstellingen (Blz. 67)

### Wanneer handsfree bellen mogelijk niet functioneert

Als u een van de volgende verschijnselen opmerkt, raadpleeg dan de onderstaande tabel voor de mogelijke oorzaak en de oplossing.

#### ■ Gebruikmaken van handsfree bellen

Probleem	Mogelijke oorzaak	Oplossing
Handsfree bellen werkt niet	Uw mobiele telefoon ondersteunt geen Bluetooth®.	Neem voor een overzicht van specifieke apparaten die geschikt zijn voor het multimediasysteem contact op met een erkende Toyota-dealer of hersteller/reparateur of een andere naar behoren gekwalificeerde en uitgeruste deskundige.
	Uw mobiele telefoon ondersteunt niet de juiste Bluetooth®-versie.	Gebruik een mobiele telefoon die de Bluetooth® Core-specificatie versie 5.0 of hoger ondersteunt.

#### ■ Mobile telefoon registreren en verbinden

Probleem	Mogelijke oorzaak	Oplossing
Uw mobiele telefoon kan niet worden geregistreerd	De registratieprocedure van de mobiele telefoon is niet voltooid.	Als er een authenticatieverzoek wordt weergegeven op uw mobiele telefoon, accepteer dit dan en ga verder met de registratieprocedure.
	Er is verouderde registratie-informatie aanwezig op hetzij de mobiele telefoon hetzij het multimediasysteem.	Verwijder de registratie-informatie van zowel het multimediasysteem als de mobiele telefoon en voer de registratieprocedure opnieuw uit.
Kan geen verbinding maken via Bluetooth®	Er is al een andere mobiele telefoon verbonden via Bluetooth®.	Maak handmatig een Bluetooth®-verbinding met de mobiele telefoon vanaf het multimediasysteem.
	Bluetooth® is niet ingeschakeld op de mobiele telefoon.	Zorg ervoor dat het contact in stand ACC of AAN staat en schakel Bluetooth® in op de mobiele telefoon.
	De registratie-informatie van de mobiele telefoon is verwijderd.	Verwijder de registratie-informatie van zowel het multimediasysteem als de mobiele telefoon en voer de registratieprocedure opnieuw uit.

#### ■ Bellen

Probleem	Mogelijke oorzaak	Oplossing
Kan niet bellen of gebeld worden	Buiten het bereik van een mobiel netwerk	Rijd de auto naar een gebied met mobiele dekking.

Probleem	Mogelijke oorzaak	Oplossing
Kan niet bellen of gebeld worden	Oproepen blokkeren (kiesvergrendeling) is ingeschakeld op de mobiele telefoon.	Schakel oproepen blokkeren (kiesvergrendeling) uit op de mobiele telefoon.

### ■ Contacten

Probleem	Mogelijke oorzaak	Oplossing
Kan contactgegevens niet automatisch of handmatig overbrengen	De mobiele telefoon ondersteunt het overbrengen van contactgegevens niet.	Neem voor een overzicht van specifieke apparaten die geschikt zijn voor het multimediasysteem contact op met een erkende Toyota-dealer of hersteller/reparateur of een andere naar behoren gekwalificeerde en uitgeruste deskundige.
	[Sync contacts] (contacten synchroniseren) bij de Bluetooth®-instellingen van het multimediasysteem staat uit.	Schakel [Sync contacts] (contacten synchroniseren) in bij de Bluetooth®-instellingen van het multimediasysteem.
	De mobiele telefoon wacht op bevestiging om de contactgegevens over te brengen.	Bevestig het overbrengen van contactgegevens op de mobiele telefoon.
Op de mobiele telefoon wordt een bevestigingsverzoek weergegeven.	De mobiele telefoon is niet ingesteld op "altijd toestaan".	Stel de mobiele telefoon in op "altijd toestaan".
De contactgegevens zijn ergens anders opgeslagen	De contacten zijn niet opgeslagen in de mobiele telefoon zelf.	Sla de contacten op in de mobiele telefoon.
Contactgegevens kunnen niet worden gewijzigd	[Sync contacts] (contacten synchroniseren) bij de Bluetooth®-instellingen van het multimediasysteem staat aan.	Schakel [Sync contacts] (contacten synchroniseren) uit bij de Bluetooth®-instellingen van het multimediasysteem.

### ■ Bij gebruik van de Bluetooth®-berichtfunctie

Probleem	Mogelijke oorzaak	Oplossing
Berichten kunnen niet worden bekeken.	Het overbrengen van berichten is niet ingeschakeld op de mobiele telefoon.	Schakel het overbrengen van berichten op de mobiele telefoon in (bevestig het overbrengen van berichten op de telefoon).

## 6-1. Voorzorgsmaatregelen bij handsfree bellen

Probleem	Mogelijke oorzaak	Oplossing
Er worden geen meldingen voor nieuwe berichten weergegeven.	Het automatisch overbrengen van berichten is niet ingeschakeld op de mobiele telefoon.	Schakel het automatisch overbrengen op de mobiele telefoon in.

### ■ Overige omstandigheden

Probleem	Mogelijke oorzaak	Oplossing
Het probleem verdwijnt niet na het toepassen van de mogelijke oplossing.	De mobiele telefoon bevindt zich te ver van het multimediasysteem vandaan.	Houd de mobiele telefoon dichterbij het multimediasysteem.
	Elektromagnetische storing.	Zet apparaten uit die mogelijk elektromagnetische golven produceren, zoals Wi-Fi®-apparaten. Schakel Wi-Fi® uit op het multimediasysteem.
	Een probleem met de mobiele telefoon.	Schakel de mobiele telefoon uit en verwijder indien mogelijk de batterij.
		Zet Bluetooth® aan op de mobiele telefoon.
		Zet wifi® uit op de mobiele telefoon.
Schakel alle beveiligingssoftware en andere apps die op de achtergrond actief zijn uit op de mobiele telefoon.		
	Controleer of de mobiele telefoon verbonden is met de juiste provider en of de apps normaal functioneren.	

### INFORMATIE

Raadpleeg de handleiding van de mobiele telefoon voor meer informatie.

### — Verwante onderwerpen —

Registreren van een Bluetooth®-apparaat vanaf het multimediasysteem (Blz. 104)

Wissen van een geregistreerd Bluetooth®-apparaat (Blz. 107)

Bluetooth®-apparaten instellen (Blz. 94)

Wi-Fi®-verbinding verbreken (Blz. 118)

## Bedienen met de stuurwieltoetsen

Sommige handsfree belfuncties kunnen worden bediend vanaf de stuurwieltoetsen, zoals bellen of gebeld worden. De functies van de stuurwieltoetsen kunnen verschillen, afhankelijk van de status van het multimediasysteem.

### ● Bedien de toetsen indien nodig.

Toets [  ]

- Als er niet kan worden gebeld, wordt hiermee het geschiedenis scherm weergegeven.
- U kunt bellen als [  ] wordt weergegeven op het telefoonscherm.
- Wanneer u iemand belt of tijdens een telefoongesprek kunt u hiermee het gesprek beëindigen.
- Wanneer u een oproep ontvangt of wanneer een gesprek in de wacht staat, kunt u hiermee de oproep beantwoorden.

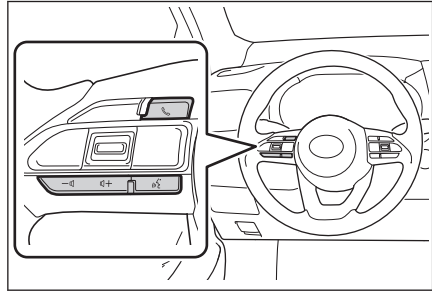

Toets [  ]

Past het beltoonvolume of het ontvangstvolume aan.

Geselecteerd houden om ononderbroken in te stellen.

Toets [  ]

U kunt bellen met behulp van een spraakcommando.

Houd de spraaktoets ingedrukt om het spraakcommandosysteem te beëindigen.

### INFORMATIE

- Wanneer er verbinding is met Apple CarPlay of Android Auto, drukt u op [  ] om het telefoonscherm van Apple CarPlay of Android Auto op het multimediasysteem weer te geven.
- Wanneer er verbinding is met Apple CarPlay en een handsfree telefoon, drukt u op [  ] om het telefoonscherm van Apple CarPlay of het multimediasysteem weer te geven. De laatst gebruikte functie krijgt prioriteit. Als geen van beide is gebruikt, krijgt het primaire apparaat prioriteit.\*<sup>1</sup>
- Wanneer er verbinding is met Android Auto en een handsfree telefoon, drukt u op [  ] om het telefoonscherm van het multimediasysteem weer te geven.\*<sup>1</sup>
- Wanneer u een oproep ontvangt, wordt het scherm voor de binnenkomende oproep op de mobiele telefoon weergegeven (handsfree telefoon, Apple CarPlay of Android Auto).\*<sup>1</sup>

### — Verwante onderwerpen —

Voorzorgsmaatregelen bij gebruik van Apple CarPlay en Android Auto (Blz. 119)

\*1: Deze functie is in sommige landen of gebieden niet beschikbaar.

Spraakbediening starten (Blz. 39)

## Bellen vanuit oproepgeschiedenis

Er kan worden gebeld naar telefoonnummers die in de oproepgeschiedenis zijn opgeslagen als uitgaande of binnenkomende oproepen.

- 1 Kies [  ] in het hoofdmenu.
- 2 Kies [Recents] (recent).
- 3 Selecteer het contact.  
Voor telefoonnummers die niet bij het contact zijn geregistreerd, wordt het telefoonnummer weergegeven zoals het is.
- 4 Kies het gewenste telefoonnummer.



### INFORMATIE

- De laatste 100 vermeldingen in de oproepgeschiedenis worden weergegeven. Als de oproepgeschiedenis de 100 vermeldingen overschrijdt, worden geschiedenisitems automatisch verwijderd, te beginnen bij het oudste.
- De oproepgeschiedenis van uitgaande oproepen wordt als volgt geregistreerd, afhankelijk van de omstandigheden.
  - Als er is gebeld naar een telefoonnummer dat is geregistreerd in contacten of in het multimediasysteem, worden de eventuele naams- en afbeeldingsgegevens ook geregistreerd.
  - Wanneer er meerdere keren naar hetzelfde telefoonnummer is gebeld, wordt achter de naam van het contact het aantal oproepen weergegeven.
- De oproepgeschiedenis van binnenkomende oproepen wordt als volgt geregistreerd, afhankelijk van de omstandigheden.
  - Als er is gebeld door een telefoonnummer dat is geregistreerd in contacten, worden de eventuele naams- en afbeeldingsgegevens ook geregistreerd.
  - Als er meerdere keren door hetzelfde telefoonnummer is gebeld, worden alle oproepen geregistreerd.
  - Ook gemiste en geweigerde oproepen worden geregistreerd.
  - Als het telefoonnummer van de beller is afgeschermd, wordt de oproep geregistreerd als "**Unknown (onbekend)**".
- Ook oproepen die in de wacht zijn gezet, worden in de oproepgeschiedenis geregistreerd.
- Afhankelijk van het type mobiele telefoon kan er mogelijk niet internationaal worden gebeld.

### Bellen via de lijst met favorieten

Bel via uw lijst met favorieten door uw contacten aan uw favorieten toe te voegen.

- 1 Kies [  ] in het hoofdmenu.
- 2 Kies [Favourites] (favorieten).
- 3 Selecteer de persoon die u wilt bellen in uw lijst met favorieten.
- 4 Kies het gewenste telefoonnummer.

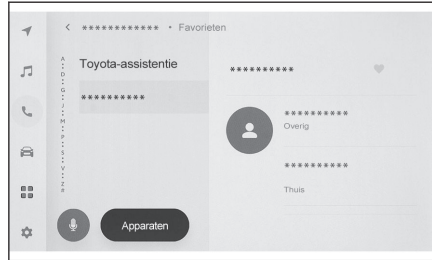

#### INFORMATIE

- Wanneer [Sync contacts] (contacten synchroniseren) is ingeschakeld, worden de favorieten op de mobiele telefoon automatisch overgebracht naar het multimediasysteem.
- Afhankelijk van het type mobiele telefoon kunnen favorieten niet worden overgebracht.
- De gegevens van de favorieten kunnen ook worden geregistreerd vanuit de gegevens die zijn geregistreerd in de contacten op het multimediasysteem.

#### — Verwante onderwerpen —

Bluetooth®-apparaten instellen (Blz. 94)

Overbrengen van contactgegevens (Blz. 225)

## Bellen vanuit contactenlijst

U kunt bellen naar contacten die zijn opgeslagen in het multimediasysteem.

- 1 Kies [  ] in het hoofdmenu.
- 2 Kies [Contacts] (contacten).
- 3 Selecteer een contact.
- 4 Kies het gewenste telefoonnummer.

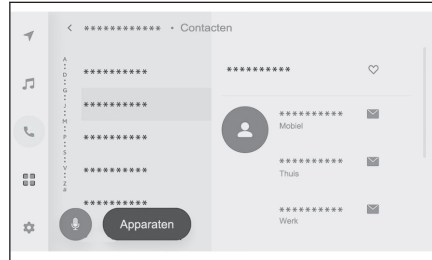

### INFORMATIE

- Als [Sync contacts] (contacten synchroniseren) op het scherm wordt weergegeven, kunt u hiermee contactgegevens van uw mobiele telefoon kopiëren naar het multimediasysteem.
- Als er nog geen contactgegevens zijn opgeslagen moeten deze eerst worden gekopieerd naar of aangemaakt in het multimediasysteem.
- De contacten van de aangesloten mobiele telefoon worden weergegeven op het multimediasysteem. Wanneer de handsfree telefoon wordt gewijzigd terwijl er 2 telefoons zijn aangesloten, worden ook de contactgegevens gewijzigd.\*<sup>1</sup>



### — Verwante onderwerpen —

- Nieuwe contactgegevens aan contacten toevoegen (Blz. 229)
- Overbrengen van contactgegevens (Blz. 225)

\*1: Deze functie is in sommige landen of gebieden niet beschikbaar.

### Bellen via het toetsenblok

Voer het telefoonnummer in op het toetsenblok om te bellen.

- 1 Kies [  ] in het hoofdmenu.
- 2 Kies [Keypad] (toetsenblok).
- 3 Voer het telefoonnummer in.
- 4 Kies [  ] of druk op de toets [  ] op het stuurwiel.

U kunt ook bellen door een contact te kiezen dat in het submenu wordt weergegeven.

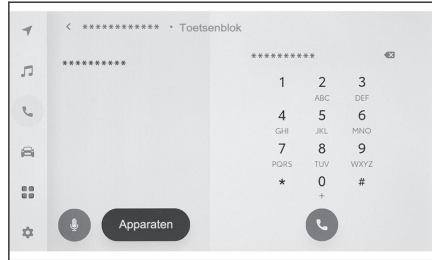

#### INFORMATIE

Afhankelijk van het type mobiele telefoon moet mogelijk de mobiele telefoon worden bediend.

### — Verwante onderwerpen —

Bedienen met de stuurwieltoetsen (Blz. 207)

## Pechhulp van Toyota bellen\*1

U kunt de pechhulp van Toyota bellen via de lijst met favorieten. De oproep moet worden gedaan vanuit een land dat het gebruik van de pechhulp van Toyota ondersteunt. Het land moet zijn geregistreerd om deze functie te kunnen gebruiken.

- 1 Kies [  ] in het hoofdmenu.
- 2 Kies [Favourites] (favorieten).
- 3 Kies [Toyota assistance] (Toyota-assistentie) in de lijst met favorieten.
- 4 Kies het telefoonnummer.



## Het land registreren in Toyota-assistentie

Het land moet worden geregistreerd in Toyota-assistentie om gebruik te kunnen maken van Toyota-pechhulp.

- 1 Kies [  ] in het hoofdmenu.
- 2 Kies [Favourites] (favorieten).
- 3 Kies [Toyota assistance] (Toyota-assistentie) in de lijst met favorieten.
- 4 Kies [Select a country] (selecteer land).
- 5 Selecteer het land.
- 6 Kies [OK].

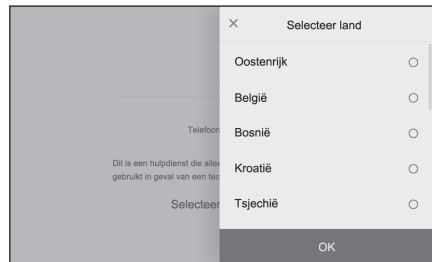



\*1: Deze functie is in sommige landen of gebieden niet beschikbaar.

### Bellen met behulp van een wacht- of pauzesignaal

Nummers met wacht- (w) of pauzesignalen (p) kunnen worden gebeld. Het doorverbinden met de nummers die volgen op het wacht- (w) of pauzesignaal (p) wordt gedurende ongeveer 2 seconden onderbroken of gestopt.

- Een wachtsignaal (w) onderbreekt het doorverbinden met het nummer. Het doorverbinden wordt hervat na een handeling door de gebruiker tot het volgende wachtsignaal (w). Wanneer halverwege een pauzesignaal (p) wordt opgenomen, stopt het doorverbinden gedurende 2 seconden voordat het volgende nummer wordt doorverbonden.
- Een pauzesignaal (p) zorgt ervoor dat het doorverbinden met het nummer gedurende ongeveer 2 seconden wordt gestopt.

- 1 Kies [  ] in het hoofdmenu.
- 2 Kies [Contacts] (contacten).
- 3 Selecteer het contact.
- 4 Selecteer het telefoonnummer dat een wacht- (w) of pauzesignaal (p) omvat.
- 5 Als het telefoonnummer een wachtsignaal (w) omvat, kies dan [  ].

Wanneer [  ] wordt gekozen, wordt het nummer dat werd onderbroken door het wachtsignaal (w) alsnog doorverbonden tot het volgende wachtsignaal (w). Wanneer halverwege een pauzesignaal (p) wordt opgenomen, stopt het doorverbinden gedurende 2 seconden voordat het volgende nummer wordt doorverbonden.

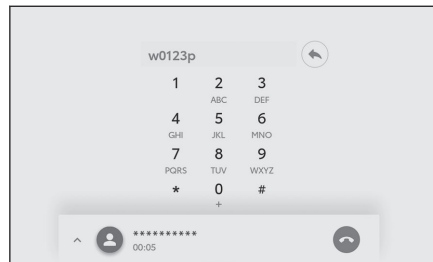

#### INFORMATIE

- Afhankelijk van het type mobiele telefoon wordt het wachtsignaal mogelijk weergegeven als een puntkomma (;) en het pauzesignaal als een komma (,) op het scherm van de mobiele telefoon.
- Deze functie wordt gebruikt voor internationale telefoongesprekken.
- Vrijgavetonen kunnen worden gebruikt wanneer automatische bediening van een telefoonservice, zoals een antwoordapparaat of een telefoonservice van een bank, gewenst is. Een telefoonnummer met een wacht- (w) of pauzesignaal (p) kan worden geregistreerd in de lijst met contacten.

## Oproepen beantwoorden

Wanneer een oproep wordt ontvangen, klinkt er een beltoon en wordt het scherm voor binnenkomende oproepen of de melding voor binnenkomende oproepen weergegeven. Wanneer het spraakcommandosysteem is ingeschakeld, start het spraakcommandosysteem wanneer een oproep wordt ontvangen.<sup>71</sup>

### ● Beantwoord de oproep door een van de volgende handelingen uit te voeren.

- Kies [  ].
- Druk op de toets [  ] op het stuurwiel.

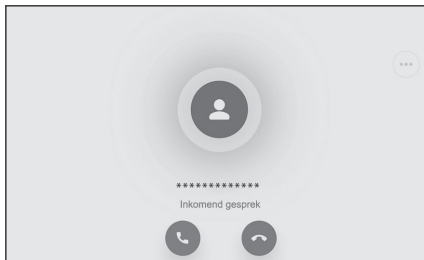

## INFORMATIE

- Het scherm voor binnenkomende oproepen wordt niet weergegeven zolang het scherm van het Rear View Monitor-systeem wordt weergegeven. Er wordt alleen via een beltoon melding gemaakt van een binnenkomende oproep.
- Tijdens een binnenkomende oproep worden afgezien van het geluid van de handsfree oproep alle andere geluiden gedempt. Gesproken aanwijzingen met een hogere prioriteit dan de handsfree oproep worden echter niet gedempt.
- Zelfs als de beltoon van de mobiele telefoon is ingesteld op het multimediasysteem, laat het multimediasysteem mogelijk een andere beltoon horen, afhankelijk van de instellingen van de mobiele telefoon.
- Afhankelijk van de instellingen van de mobiele telefoon, zoals rijmodus, kunt u mogelijk geen oproepen ontvangen.
- Afhankelijk van het type mobiele telefoon kan het onderstaande zich voordoen.
  - Mogelijk is de beltoon zowel via de luidsprekers van de auto als via de mobiele telefoon te horen.
  - Wanneer u een oproep ontvangt, wordt het nummer van degene die belt mogelijk niet weergegeven.
  - Als u een oproep rechtstreeks op de mobiele telefoon hebt beantwoord of als de mobiele telefoon is ingesteld op het automatisch beantwoorden van oproepen, blijft de oproep mogelijk op de mobiele telefoon.
  - Als er een oproep binnenkomt terwijl de mobiele telefoon gegevens verzendt, wordt het scherm voor binnenkomende oproepen mogelijk niet weergegeven op het multimediasysteem en is er mogelijk geen beltoon te horen.
- Als de mobiele telefoon automatische overdracht van contactgegevens ondersteunt (PBAP), de afbeeldingsgegevens in contacten zijn overgebracht en **[Display contact images]** (afb. contacten weergeven) is ingeschakeld, wordt de afbeelding van het contact naast het telefoonnummer weergegeven wanneer een oproep wordt ontvangen.
- Als de beltooninstelling op het multimediasysteem op iets anders is ingesteld dan de beltoon van de mobiele telefoon, klinkt de beltoon die op het multimediasysteem is

## 6-4. Oproepen beantwoorden

---

geregistreerd, zelfs als de mobiele telefoon in de stille modus (trillen) is gezet of de beltoon is verwijderd.

- De oproep wordt geweigerd als een oproep wordt ontvangen vanaf een telefoonnummer waarbij in de instellingen voor de mobiele telefoon is ingesteld dat hij moet worden geweigerd.

---

### — **Verwante onderwerpen** —

---

Wijzigen van de instellingen van de spraakbediening (Blz. 64)

Bedienen met de stuurwieltoetsen (Blz. 207)

Bedienen van het systeem met behulp van spraakbediening (Blz. 37)

Bluetooth®-apparaten instellen (Blz. 94)

\*1: Deze functie is in sommige talen niet beschikbaar.

## Oproepen weigeren

Op het multimediasysteem kunnen oproepen op verschillende manieren worden geweigerd.

● **Wanneer u een oproep ontvangt, voer dan een van de volgende handelingen uit om de oproep te weigeren:**

- Kies [  ].
- Bedien de mobiele telefoon rechtstreeks.
- Spreek een spraakcommando uit om de oproep te weigeren met behulp van het spraakcommandosysteem.

### INFORMATIE

De oproep wordt geweigerd als een oproep wordt ontvangen vanaf een telefoonnummer waarbij in de instellingen voor de mobiele telefoon is ingesteld dat hij moet worden geweigerd.

### — Verwante onderwerpen —

Bedienen met de stuurwieltoetsen (Blz. 207)

Bedienen van het systeem met behulp van spraakbediening (Blz. 37)

### Bediening vanaf het belscherm

Tijdens een gesprek kunnen verschillende handelingen worden uitgevoerd via het belscherm.

[  ]: Schakelt de microfoon uit zodat de persoon aan de andere kant van de lijn niet kan horen wat er wordt gezegd. Wanneer de microfoon is uitgeschakeld, kleurt de toets blauw.

Kies nogmaals de toets om deze functie uit te schakelen.

- U kunt zelf nog steeds horen wat de andere persoon zegt.

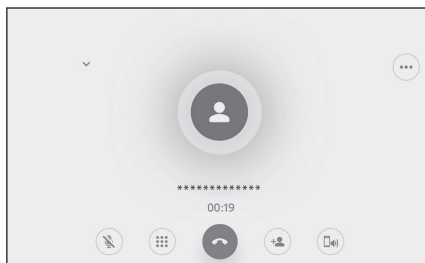

[  ]: Geeft het toetsenblok weer. Het belscherm wordt klein weergegeven zolang het toetsenblok wordt weergegeven.

[  ]: Beëindigt een gesprek.

[  ]: Toont de lijst met contacten in het submenu om iemand anders te kunnen bellen.

- U kunt tijdens een gesprek iemand anders bellen door het telefoonnummer van deze persoon te kiezen.

[  ]: Wisselt het gesprek tussen mobiele telefoon en multimediastelsel. De toets kleurt blauw als het gesprek via de mobiele telefoon loopt.

[  ]: Annuleert de oproep. Alleen zichtbaar als er een gesprek in de wacht staat.

[  ]: Verkleint het belscherm.

[  ]: Toont het belscherm in het hoofdgebied.

[  ]: Geeft het optiescherm weer.

De volgende handelingen kunnen worden uitgevoerd via het optiescherm.

- **[Transmit]** (verzenden): Regelt het volume van het gesprek.

Wijzigen van het volume kan nadelig zijn voor de geluidskwaliteit.

- **[Navigatie]** (navigatie): In- of uitschakelen om de stembegeleiding van het navigatiesysteem tijdens een telefoongesprek te onderbreken.

- **[On hold]** (in de wacht): Zet het gesprek tijdelijk in de wacht.

Schakel **[On hold]** (in de wacht) uit om dit ongedaan te maken.

Afhankelijk van het type mobiele telefoon kan deze functie mogelijk niet worden gebruikt.

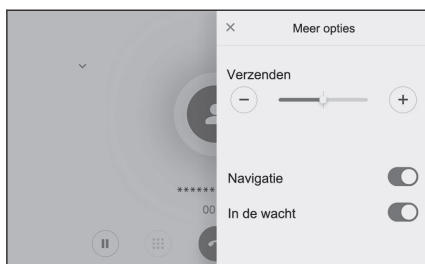

- [ ✕ ] : Terugkeren naar het belscherm. Als u terugkeert naar het belscherm terwijl er een gesprek in de wacht staat, kunt u terugkeren naar het gesprek in de wacht door het optiescherm opnieuw te openen.



### INFORMATIE

- Afhankelijk van de gebruikstoestand van het multimediasysteem wordt het belscherm verkleind of niet weergegeven.
- Het wisselen tussen gesprekken is afhankelijk van het type mobiele telefoon.
- Tijdens het rijden kan een gesprek via het handsfree-systeem niet worden overgezet naar de mobiele telefoon. Het wisselen tussen gesprekken is afhankelijk van het type mobiele telefoon.
- Als de mobiele telefoon waarmee u belt als handsfree-telefoon is verbonden met het multimediasysteem, wordt het belscherm weergegeven. Afhankelijk van het type mobiele telefoon kan de oproep worden voortgezet op de mobiele telefoon of worden overgeschakeld naar het multimediasysteem.
- Als u het contact UIT zet tijdens een gesprek via de handsfree-functie wordt, afhankelijk van het type mobiele telefoon, de verbinding verbroken dan wel overgezet naar de mobiele telefoon. Als u het gesprek wilt voortzetten op de mobiele telefoon vereist dit mogelijk actie op de mobiele telefoon.

---

### Verwante onderwerpen

---

Bedienen met de stuurwieltoetsen (Blz. 207)

Wijzigen van de geluids- en media-instellingen (Blz. 86)



### Een tweede oproep beantwoorden

Als u tijdens een lopend gesprek een tweede oproep ontvangt van een andere partij, kan een wisselgesprek worden toegepast om beide oproepen af te handelen. Wanneer een tweede oproep wordt ontvangen, wordt bovenaan het scherm een melding van een binnenkomende oproep weergegeven.

#### INFORMATIE

- U moet hiervoor de instelling voor wisselgesprek hebben ingeschakeld.
- Als de mobiele telefoon HFP versie 1.5 of hoger niet ondersteunt, is de mogelijkheid tot een wisselgesprek niet beschikbaar.
- Afhankelijk van het type mobiele telefoon kan deze functie mogelijk niet worden gebruikt.

#### ● Wanneer u een tweede oproep

ontvangt, kiest u [] op het scherm of drukt u op de toets [] op het stuurwiel.

Wanneer u de tweede oproep beantwoordt, wordt de eerste oproep in de wacht gezet.

Telkens wanneer [Swap calls] (wissel gesprek) wordt gekozen, wordt er overgeschakeld naar de gesprekspartner die in de wacht staat.

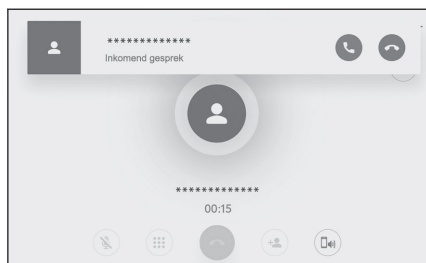

### — Verwante onderwerpen —

Bedienen met de stuurwieltoetsen (Blz. 207)

### Tweede oproepen weigeren

Als een tweede oproep wordt ontvangen tijdens een ander gesprek, kan deze oproep worden geweigerd.

Kies [] wanneer u een tweede oproep ontvangt.

#### INFORMATIE

Afhankelijk van het type mobiele telefoon worden mogelijke beide oproepen afgebroken. Raadpleeg de handleiding van de mobiele telefoon.

### — Verwante onderwerpen —

Bedienen met de stuurwieltoetsen (Blz. 207)

## Iemand anders bellen tijdens een lopend gesprek

U kunt tijdens een lopend gesprek iemand anders bellen.

- 1 Kies [  ] op het belscherm.
- 2 Selecteer het contact.
- 3 Selecteer het telefoonnummer.

Met deze functie wordt de andere partij tijdens een telefoongesprek in de wacht gezet.

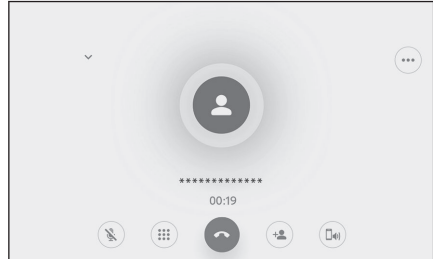

### INFORMATIE

- U moet hiervoor de instelling voor wisselgesprek hebben ingeschakeld.
- Als de mobiele telefoon HFP versie 1.5 of hoger niet ondersteunt, is de mogelijkheid tot een wisselgesprek niet beschikbaar.
- Afhankelijk van het type mobiele telefoon kan deze functie mogelijk niet worden gebruikt.

### Een conferencecall starten

Voeg de persoon in de wacht toe aan het actieve gesprek.

● **Druk tijdens een gesprek op [Merge calls] (gesprekken samenvoegen).**

Gesprekken die in de wacht staan, worden toegevoegd aan de conferencecall.





#### INFORMATIE

- Mogelijk dient u een extra abonnement voor conferencecalls af te sluiten bij uw mobiele provider.
- Afhankelijk van het type mobiele telefoon kan deze functie mogelijk niet worden gebruikt.
- Zodra de conferencecall eindigt, wordt de verbinding met alle deelnemers verbroken.

## Beëindigen van gesprekken

Een handsfree-gesprek kan op verschillende manier worden beëindigd.

● **Voer een van de volgende handelingen uit tijdens het gesprek.**

- Druk op de toets [  ] op het stuurwiel.  
Houd de toets ingedrukt om alle gesprekken te beëindigen, ook gesprekken in de wacht.
- Kies [  ] wanneer u iemand belt of op het belscherm.
- Bedien de mobiele telefoon om het gesprek te beëindigen.

### — **Verwante onderwerpen** —

Bedienen met de stuurwieltoetsen (Blz. 207)

### Wisselen van telefoon voor handsfree bellen\*1

Als er met twee mobiele telefoons verbinding is gemaakt als handsfree telefoon, kunnen beide mobiele telefoons worden gebruikt. Het handsfree-systeem maakt het mogelijk om tussen mobiele telefoons te wisselen. Het scherm voor handsfree bellen geeft de gegevens van de geselecteerde mobiele telefoon weer, zoals contacten en geschiedenis. Functies zoals binnenkomende oproepen kunnen ook worden gebruikt met de mobiele telefoon die niet is geselecteerd.

Om met twee mobiele telefoons als handsfree telefoon verbinding te maken, moet er een bestuurder zijn geregistreerd en ingesteld.

- 1 Kies [  ] in het hoofdmenu.
- 2 Kies [Devices] (apparaten).
- 3 Selecteer de mobiele telefoon die u wilt gebruiken.

Een mobiele telefoon waar op dat moment mee wordt gebeld, een oproep op wordt ontvangen of een oproep mee wordt geplaatst, kan niet worden geselecteerd.

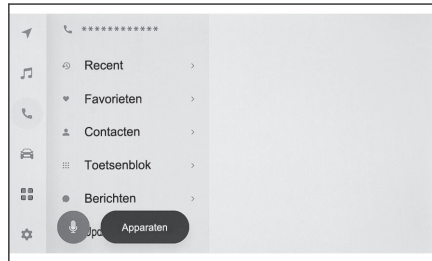

#### INFORMATIE

- Als er een oproep wordt geplaatst vanaf een ander scherm dan het scherm voor handsfree bellen, wordt de oproep geplaatst op het primaire apparaat.
- Als u handsfree belt met een van beide apparaten, kunt u niet vanaf het andere apparaat een oproep plaatsen.
- Wanneer er met een van de handsfree telefoons wordt gebeld en er met de andere handsfree telefoon een binnenkomende oproep wordt beantwoord, wordt de verbinding met de eerste telefoon verbroken.
- De volgende functies zijn ook beschikbaar op de telefoon die niet is geselecteerd:
  - Functie voor binnenkomende oproepen
  - Functie voor ontvangen en versturen van berichten (wanneer een bericht wordt ontvangen)
- Het primaire apparaat wordt niet noodzakelijkerwijs gewijzigd, ook al wordt er van mobiele telefoon gewisseld.

#### — Verwante onderwerpen —

Registreren van een gebruikersprofiel (Blz. 48)

Wijzigen en registreren van een gebruikersprofiel (Blz. 55)

Instellen van een Bluetooth®-apparaat als primair apparaat (Blz. 112)

\*1: Deze functie is in sommige landen of gebieden niet beschikbaar.

## Overbrengen van contactgegevens

Er kunnen maximaal 5000 contacten worden geregistreerd voor elke aangesloten mobiele telefoon. Alleen de contacten die bij de aangesloten mobiele telefoon horen, kunnen worden weergegeven. In de contacten kunnen maximaal 4 telefoonnummers per contact worden geregistreerd. Contacten worden beheerd voor elke aangesloten telefoon.

Deze functie kan alleen worden gebruikt bij mobiele telefoons die handmatig overbrengen van contactgegevens (OPP) of automatisch overbrengen van contactgegevens (PBAP) ondersteunen. Raadpleeg de bijgeleverde handleiding of compatibele profielen voor de aangesloten mobiele telefoon om te bepalen of een van beide wordt ondersteund.

Om contacten over te brengen via automatisch overbrengen van contactgegevens (PBAP), moet [**Sync contacts**] (contacten synchroniseren) worden ingeschakeld in de Bluetooth®-instellingen.

### INFORMATIE

- Bij het overbrengen van contactgegevens zijn alle gegevens onderhevig aan de volgende beperkingen.
  - Als er vijf of meer telefoonnummers zijn geregistreerd voor één contact, worden alle telefoonnummers in het multimediasysteem geregistreerd als meerdere contacten met dezelfde naam.
  - De naam wordt tegelijkertijd met het telefoonnummer overgebracht. Afhankelijk van de uitvoering worden sommige letters, symbolen of alle letters mogelijk niet overgebracht. En als ze wel worden overgebracht, worden ze mogelijk niet correct weergegeven.
  - In principe wordt het geheime geheugen niet gelezen. (In sommige gevallen gebeurt dat mogelijk wel, afhankelijk van de specificaties van de mobiele telefoon.)
  - De groepsnamen die in de mobiele telefoon zijn geregistreerd, worden niet overgebracht.
  - Het type telefoonnummer dat wordt getoond in contacten op het multimediasysteem wordt automatisch toegewezen op basis van informatie van het bronapparaat. Afhankelijk van het type mobiele telefoon en de gebruiksomgeving zijn de iconen mogelijk allemaal hetzelfde.
  - Afhankelijk van het type mobiele telefoon moeten mogelijk de pincode van de mobiele telefoon en een verificatiecode worden ingevoerd bij het overbrengen van contactgegevens. Voer in dat geval [1234] in als verificatiecode.
  - De contacten in mobiele telefoons die handmatig overbrengen (OPP) niet ondersteunen, kunnen niet worden toegevoegd of geregistreerd via Bluetooth®.
- Typen mobiele telefoons die batchoverdracht ondersteunen, hebben de volgende kenmerken bij het overbrengen van contactgegevens.
  - Het overbrengen kan langer dan 10 minuten duren.
  - Zelfs als het scherm voor het overbrengen van contactgegevens wordt weergegeven, kan worden overgeschakeld op een ander scherm. In dat geval gaat het overbrengen van contactgegevens verder.

- Er wordt op de volgende wijze omgegaan met gebeurtenissen tijdens het overbrengen van contactgegevens.
  - Als er een oproep wordt ontvangen tijdens handmatig overbrengen van contactgegevens (OPP) wordt de oproep op de mobiele telefoon zelf ontvangen. Tijdens het handmatig overbrengen kan er niet gebeld worden vanaf het multimediasysteem.
  - Als de mobiele telefoon geen automatisch overbrengen van contactgegevens (PBAP) en geen handmatig overbrengen van contactgegevens (OPP) ondersteunt, kunnen gegevens niet via Bluetooth® worden overgebracht. De contactgegevens kunnen wel worden overgebracht met behulp van een USB-stick.
  - Als het contact UIT wordt gezet tijdens het overbrengen van contactgegevens, wordt het overbrengen geannuleerd. Start in dat geval de motor <het hybridesysteem> en voer de handelingen voor het overbrengen nogmaals uit.
- In de volgende gevallen worden de contactgegevens die worden overgebracht, niet opgeslagen. (Sommige al overgebrachte gegevens worden ook niet opgeslagen.)
  - Als automatisch overbrengen (PBAP) halverwege wordt beëindigd ten gevolge van de geheugencapaciteit van het multimediasysteem.
  - Als automatisch overbrengen (PBAP) om een bepaalde reden wordt onderbroken.
- De contactgegevens van het multimediasysteem kunnen niet worden overgebracht naar de mobiele telefoon.
- Tijdens het overbrengen van contactgegevens wordt de Bluetooth®-audioverbinding mogelijk verbroken. Zodra het overbrengen is voltooid, wordt er opnieuw verbinding gemaakt. (Opnieuw verbinding maken is bij sommige uitvoeringen wellicht niet mogelijk.)
- Zorg ervoor dat het multimediasysteem bij het overbrengen is opgestart.
- Met automatisch overbrengen van de lijst met contacten (PBAP) kunnen contacten, favorieten en geschiedenis worden overgebracht naar het multimediasysteem. Bij sommige typen mobiele telefoons kunnen favorieten niet worden overgebracht.
- Als [**Sync contacts**] (contacten synchroniseren) is ingeschakeld, worden de favorieten van de mobiele telefoon automatisch overgebracht naar het multimediasysteem.
- Afhankelijk van het type kan het nodig zijn om handelingen uit te voeren op de mobiele telefoon tijdens het overbrengen van contactgegevens met automatisch overbrengen van contactgegevens (PBAP).
- Als automatisch overbrengen van contactgegevens (PBAP) niet wordt gestart, wordt het mogelijk gestart als alle andere functies worden beëindigd.
- Als automatisch overbrengen van contactgegevens (PBAP) niet wordt gestart, wordt het mogelijk gestart als alle andere functies zijn voltooid.
- Schakel [**Display contact images**] (afbeeldingen contact weergeven) in de Bluetooth®-instellingen in om de afbeeldingen van contacten weer te geven. Om de afbeeldingen van contacten over te brengen, moeten [**Sync contacts**] (contacten synchroniseren) en [**Display contact images**] (afbeeldingen contact weergeven) worden ingeschakeld in de Bluetooth®-instellingen.

---

### — Verwante onderwerpen —

Bluetooth®-specificaties en compatibele profielen (Blz. 103)

Bluetooth®-apparaten instellen (Blz. 94)

## Contactgegevens van mobiele telefoons overbrengen met behulp van handmatig overbrengen (OPP)

De telefoonnummers (contactgegevens) die op de mobiele telefoon zijn geregistreerd, kunnen worden overgebracht naar het multimediasysteem met behulp van het handmatig overbrengen van contactgegevens (OPP).

Wanneer [**Sync contacts**] (contacten synchroniseren) is ingeschakeld, wordt [**Sync contacts**] (contacten synchroniseren) uitgeschakeld wanneer het overbrengen van het telefoonboek is voltooid.

Contactgegevens kunnen niet handmatig worden overgebracht (met OPP) op een mobiele telefoon waarop Apple CarPlay of Android Auto wordt gebruikt.

- 1 Kies [  ] in het hoofdmenu.
- 2 Kies [Update contacts] (update contacten).
- 3 Selecteer uit de onderstaande overbrengingsmethode.

[**Overwrite with Bluetooth**] (overschrijven met Bluetooth) : Hiermee overschrijft u de huidige contactgegevens.

[**Add with Bluetooth**] (toevoegen met Bluetooth) : Hiermee voegt u items toe aan de huidige contactgegevens.

- 4 Bedien de mobiele telefoon om contactgegevens over te brengen.

Begin opnieuw vanaf het begin als een scherm wordt weergegeven waarop wordt gemeld dat het overbrengen is mislukt.

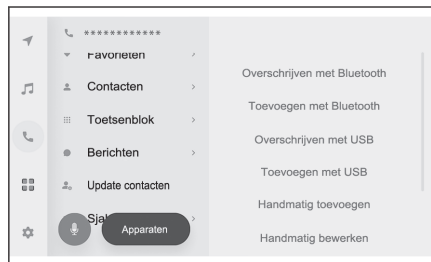

### Verwante onderwerpen

Bluetooth<sup>®</sup>-specificaties en compatibele profielen (Blz. 103)

## Overbrengen van contactgegevens van de telefoon vanaf een USB-stick

De telefoonnummers (contactgegevens) die op de USB-stick zijn geregistreerd, kunnen worden overgebracht naar het multimediasysteem.

- Wanneer [**Sync contacts**] (contacten synchroniseren) is ingeschakeld, wordt [**Sync contacts**] (contacten synchroniseren) uitgeschakeld wanneer het overbrengen van het telefoonboek is voltooid.
  - Deze functie kan niet worden gebruikt als er verbinding is met Apple CarPlay of Android Auto.
  - Alleen contactgegevens die in vCard-formaat (.vcf) zijn opgeslagen op een USB-stick kunnen worden overgebracht.
  - Andere gegevens op een USB-stick kunnen niet worden overgebracht. Controleer of de mobiele telefoon kan worden gebruikt in combinatie met het multimediasysteem alvorens handelingen uit te voeren.
- 1 Sluit de USB-stick aan op de USB-aansluiting.

- 2 Kies [  ] in het hoofdmenu.
- 3 Kies [Update contacts] (update contacten).
- 4 Selecteer uit de onderstaande overbrengingsmethode.

[**Overwrite with USB**] (overschrijven met USB) : Hiermee overschrijft u de huidige contactgegevens met de contactgegevens op de USB-stick.

[**Add with USB**] (toevoegen met USB) : Hiermee voegt u contactgegevens op de USB-stick toe aan huidige contactgegevens.

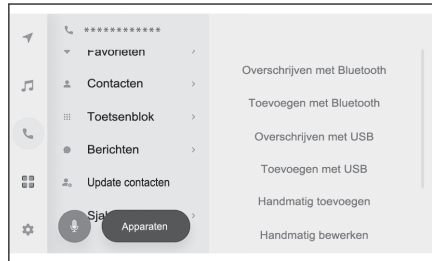

- 5 Selecteer de bestanden die u wilt overbrengen vanuit de lijst met bestanden.
- 6 Kies [OK].

Begin opnieuw vanaf het begin als een scherm wordt weergegeven waarop wordt gemeld dat het overbrengen is mislukt.

### INFORMATIE

Afhankelijk van het type mobiele telefoon kunnen vCard-gegevens worden overgebracht als contactinformatie met behulp van de mobiele telefoon die is aangesloten via USB. Ook kan informatie worden overgebracht van SD-kaarten die op de mobiele telefoon zijn aangesloten.

---

### — Verwante onderwerpen —

Een apparaat aansluiten op de USB-aansluiting (Blz. 36)

## Nieuwe contactgegevens aan contacten toevoegen

Contacten kunnen worden aangemaakt door gegevens rechtstreeks in contacten op het multimediasysteem in te voeren. Voor iedere persoon in contacten, kunnen de naam, telefoonnummers (maximaal 4) en telefoontypes (1 voor elk telefoonnummer, zoals thuis en mobiel nummer) worden geregistreerd.

- Nieuwe gegevens kunnen ook worden toegevoegd via **[Modify contact list]** (lijst met contacten aanpassen) op het scherm met de oproepgeschiedenis om het scherm voor het bewerken van contacten weer te geven.
- Als **[Sync contacts]** (contacten synchroniseren) is ingeschakeld, kunnen er geen nieuwe contacten aan het multimediasysteem worden toegevoegd. Schakel **[Sync contacts]** (contacten synchroniseren) uit voordat u dit doet.

Deze functie kan niet worden gebruikt als er verbinding is met Apple CarPlay of Android Auto.

- 1 Kies [📞] in het hoofdmenu.
- 2 Kies **[Update contacts]** (update contacten).
- 3 Kies **[Add manually]** (handmatig toevoegen).
- 4 Selecteer alle items en voer ze in.

- Kies **[Add number]** (nummer toevoegen) om extra telefoonnummers in te stellen.  
Als er geen telefoonnummer is ingevoerd, kan er geen telefoonnummer worden toegevoegd.
- Selecteer het telefoontype (zoals thuis of mobiel) voor het telefoonnummer.

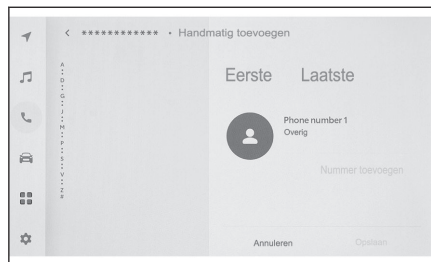

- 5 Kies **[Save]** (opslaan).

Een item kan alleen worden geregistreerd als een naam en telefoonnummer zijn ingevoerd.

### Verwante onderwerpen

Bluetooth®-apparaten instellen (Blz. 94)

Bellen vanuit oproepgeschiedenis (Blz. 209)

## Wijzigen van gegevens in contacten

Contactgegevens die zijn geregistreerd, kunnen worden gewijzigd.

Als **[Sync contacts]** (contacten synchroniseren) is ingeschakeld, kunnen de contacten in het multimediasysteem niet worden bewerkt. Schakel **[Sync contacts]** (contacten synchroniseren) uit voordat u dit doet.

Deze functie kan niet worden gebruikt als er verbinding is met Apple CarPlay of Android Auto.

- 1 Kies [📞] in het hoofdmenu.
- 2 Kies **[Update contacts]** (update contacten).

- 3 Kies **[Edit manually]** (handmatig bewerken).
- 4 Selecteer het contact dat u wilt wijzigen.
- 5 Selecteer alle items en voer ze in.

- Kies **[Add number]** (nummer toevoegen) om extra telefoonnummers in te stellen.
- Kies het type (zoals thuis of mobiel) onder het telefoonnummer om het type telefoon (zoals thuis of mobiel) van het telefoonnummer te kiezen.

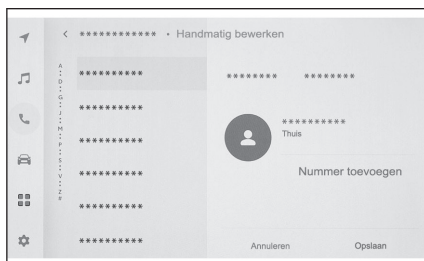

- 6 Kies **[Save]** (opslaan).

Een item kan alleen worden geregistreerd als een naam en telefoonnummer zijn ingevoerd.

### — Verwante onderwerpen —

Bluetooth®-apparaten instellen (Blz. 94)

### Wissen van gegevens in contacten

Contactgegevens die al zijn geregistreerd, kunnen worden gewist.

Als **[Sync contacts]** (contacten synchroniseren) is ingeschakeld, kunnen de contacten in het multimediasysteem niet worden gewist. Schakel **[Sync contacts]** (contacten synchroniseren) uit voordat u dit doet.

Deze functie kan niet worden gebruikt als er verbinding is met Apple CarPlay of Android Auto.

- 1 Kies [  ] in het hoofdmenu.
- 2 Kies **[Update contacts]** (update contacten).
- 3 Kies **[Delete manually]** (handmatig verwijderen).
- 4 Selecteer de gegevens die u wilt verwijderen.
- 5 Kies **[Delete]** (verwijderen) onderaan het submenu.



### — Verwante onderwerpen —

Bluetooth®-apparaten instellen (Blz. 94)

## Favorieten registreren

Vaak gebruikte contactgegevens kunnen worden geregistreerd in favorieten. Schakel **[Sync contacts]** (contacten synchroniseren) uit om deze functie te gebruiken.

- 1 Kies [📞] in het hoofdmenu.
- 2 Kies **[Contacts]** (contacten) of **[Recents]** (recent).
- 3 Selecteer de gegevens die u wilt registreren.
- 4 Selecteer [❤️] voor het gegevensitem dat moet worden geregistreerd.

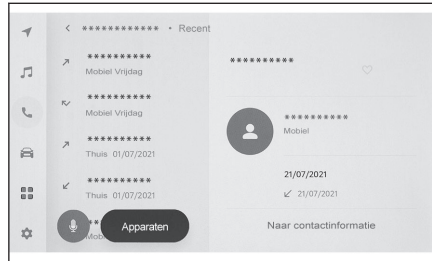

### Verwante onderwerpen

Bluetooth®-apparaten instellen (Blz. 94)

## Favorieten verwijderen

Eerder opgeslagen favorieten kunnen worden verwijderd.

Schakel **[Sync contacts]** (contacten synchroniseren) uit om deze functie te gebruiken.

- 1 Kies [📞] in het hoofdmenu.
- 2 Kies **[Favourites]** (favorieten), **[Contacts]** (contacten), of **[Recents]** (recent).
- 3 Selecteer de gegevens die u wilt verwijderen.
- 4 Selecteer [❤️] voor het gegevensitem dat moet worden verwijderd.

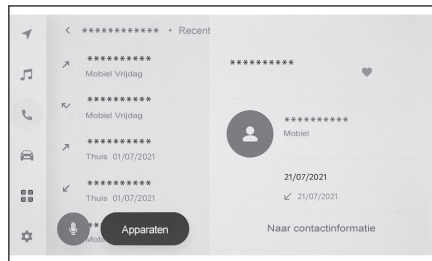

### Verwante onderwerpen

Bluetooth®-apparaten instellen (Blz. 94)

### Vorzorgsmaatregelen bij gebruik van de berichtfunctie

Berichten van de mobiele telefoon die verbonden is voor handsfree bellen worden doorgestuurd. Het multimediasysteem kan worden gebruikt om berichten te lezen en beantwoorden en om nieuwe berichten te versturen. Afhankelijk van het type mobiele telefoon is het soms niet mogelijk om berichten naar het multimediasysteem door te sturen. Als de telefoon de berichtfunctie niet ondersteunt, kan deze functie niet worden gebruikt.

Deze functie kan alleen worden gebruikt bij mobiele telefoons die HFP en MAP ondersteunen. Raadpleeg de handleiding van de mobiele telefoon om te controleren of deze HFP en MAP of compatibele profielen ondersteunt.

#### INFORMATIE

- U dient de instelling om berichten te delen te activeren op uw mobiele telefoon.
- Deze functie kan niet worden gebruikt tijdens noodoproepen.
- Afhankelijk van het type mobiele telefoon kan de e-mailfunctionaliteit mogelijk niet worden gebruikt.
- Afhankelijk van het type mobiele telefoon kan de antwoordfunctie mogelijk niet worden gebruikt.
- Berichten van de mobiele telefoon van elke berichtendienst worden automatisch doorgestuurd.
- Afhankelijk van het type mobiele telefoon kan het nodig zijn om extra handelingen uit te voeren op de mobiele telefoon.
- Bij sms-berichten wordt geen onderwerp weergegeven.
- Afhankelijk van het type mobiele telefoon wordt het onderwerp van een ontvangen mms mogelijk niet weergegeven.
- Als **[Auto read messages]** (automatisch berichten lezen) is ingeschakeld, worden berichten hardop voorgelezen.
- Afhankelijk van het type mobiele telefoon of de registratiestatus van het multimediasysteem, wordt bepaalde informatie mogelijk niet weergegeven.

#### — Verwante onderwerpen —

Bluetooth®-apparaten instellen (Blz. 94)

Bluetooth®-specificaties en compatibele profielen (Blz. 103)

### Berichten bekijken

Verzonden en ontvangen berichten kunnen worden bekeken.

- 1 Kies [] in het hoofdmenu.
- 2 Kies **[Messages]** (berichten).
- 3 Selecteer een account.
- 4 Selecteer de afzender van het bericht.

## 5 Selecteer de items indien nodig.

[]: Vergroten of minimaliseren van het berichtenscherm.

[]: Geeft het scherm voor het beantwoorden van berichten weer.

[]: Leest het bericht voor.\*1

Kies [] om het voorlezen van het bericht te stoppen.

[]: Hiermee kunt u de afzender van het bericht bellen.

Afhankelijk van de status van de contactregistratie moet het telefoonnummer worden geselecteerd.

[]: Geeft de contactinformatie over de gesprekspartner weer.



### INFORMATIE

Kies, terwijl het berichtenscherm vergroot wordt weergegeven met een e-mail, [**Mark Unread**] (markeren als ongelezen) of [**Mark Read**] (markeren als gelezen) om het bericht als ongelezen of gelezen te markeren.

## — Verwante onderwerpen —

Beantwoorden van berichten (Blz. 234)

Bellen via de berichtfunctie (Blz. 237)

Bellen vanuit contactenlijst (Blz. 211)

### Nieuwe berichten bekijken

Wanneer u een e-mail, sms of mms ontvangt, wordt er aan de bovenzijde van het scherm een melding weergegeven. Zolang de [**Voice support**] (spraakondersteuning) actief is, start het spraakcommandosysteem.

#### ● De volgende handelingen kunnen worden uitgevoerd als er een bericht wordt ontvangen.

[]: Geeft de inhoud van het bericht weer.

[]: Leest het bericht voor.\*2

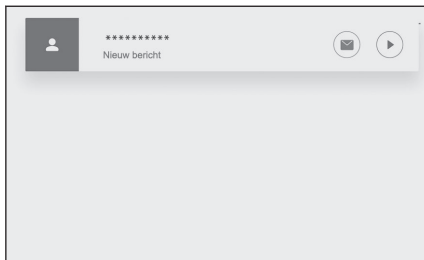

\*1: Deze functie is in sommige talen niet beschikbaar.

\*2: Deze functie is in sommige talen niet beschikbaar.



### — Verwante onderwerpen —

Wijzigen van de instellingen van de spraakbediening (Blz. 64)

Beantwoorden van berichten (Blz. 234)

### Beantwoorden van berichten

Ontvangen berichten kunnen beantwoord worden.

- 1 Kies [  ] in het hoofdmenu.
- 2 Kies [Messages] (berichten).
- 3 Selecteer een account.
- 4 Selecteer de afzender van het bericht.
- 5 Kies [  ].
- 6 Voer alle items in.  
[Template] (sjabloon) : Vul het geselecteerde sjabloonbericht in.  
[  ] : Voer in met het toetsenbord.
- 7 Kies [Send] (verzenden) om te antwoorden.

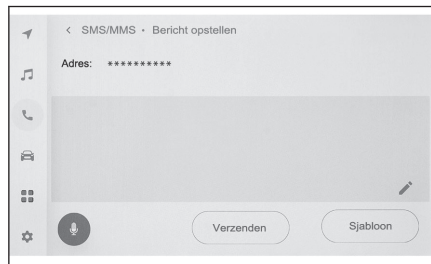

### INFORMATIE

Er kunnen met behulp van het spraakcommandosysteem ook antwoorden worden verzonden met sjablonen. (alleen sms)

### — Verwante onderwerpen —

Bedienen van het systeem met behulp van spraakbediening (Blz. 37)

Sjablonen bewerken (Blz. 235)

Invoeren van letters en cijfers (Blz. 26)

Spraakbediening starten (Blz. 39)

### Versturen van nieuwe berichten

Er kunnen nieuwe e-mail- of sms-berichten worden verstuurd. Mms wordt niet ondersteund.

- 1 Kies [  ] in het hoofdmenu.
- 2 Kies [Contacts] (contacten).
- 3 Selecteer ontvangers uit uw lijst met contacten.

#### 4 Selecteer het gewenste [✉] of e-mailadres.

Selecteer het account van de afzender voor e-mailadressen.

#### 5 Voer alle items in.

[Template] (sjabloon) : Vul het geselecteerde sjabloonbericht in.

[✎] : Voer in met het toetsenbord.

#### 6 Kies [Send] (verzenden).

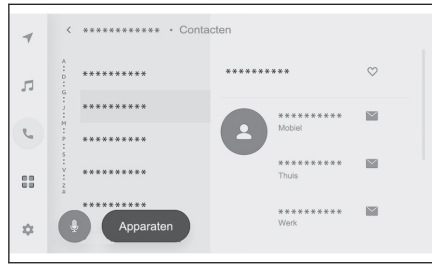

### INFORMATIE

Antwoordsjablonen kunnen ook worden verstuurd met behulp van het spraakcommandosysteem. (alleen sms)

### Verwante onderwerpen

Bedienen van het systeem met behulp van spraakbediening (Blz. 37)

Sjablonen bewerken (Blz. 235)

Invoeren van letters en cijfers (Blz. 26)

Spraakbediening starten (Blz. 39)

### Sjablonen bewerken

Sjablonen kunnen worden bewerkt.

- 1 Kies [☎] in het hoofdmenu.
- 2 Kies [Template] (sjabloon).
- 3 Kies [✎] bij het te bewerken sjabloon.
- 4 Voer het sjabloon in en sla het op.

Kies [Default] (standaard) om de sjabloonsets te initialiseren.



### INFORMATIE

- De sjablonen worden voor elke mobiele telefoon afzonderlijk ingesteld.
- Mogelijk kunnen sommige sjablonen niet worden bewerkt.

### Verwante onderwerpen

Beantwoorden van berichten (Blz. 234)

Versturen van nieuwe berichten (Blz. 234)

## Bellen via de berichtfunctie

U kunt handsfree bellen met behulp van de berichtfunctie.



### ● Kies het blauwe nummer om te bellen.

Mogelijk wordt een getallenreeks herkend als een telefoonnummer. Daarnaast worden sommige telefoonnummers, bijvoorbeeld telefoonnummers voor andere landen, mogelijk niet herkend.

## Bellen via het berichtenscherf voor e-mail, sms of mms

Afzenders van een e-mail, sms en mms kunnen worden gebeld.

- In het geval van een e-mail moet een telefoonnummer zijn geregistreerd bij de desbetreffende contactgegevens.
- In het geval van een mms moet er mogelijk een telefoonnummer zijn geregistreerd bij de desbetreffende contactgegevens.

- 1 Kies [  ] in het hoofdmenu.
  - 2 Kies [Messages] (berichten).
  - 3 Selecteer een account.
  - 4 Selecteer de afzender van het bericht.
  - 5 Kies [  ] of druk op de toets [  ] op het stuurwiel.
- Afhankelijk van de status van de contactregistratie moet het telefoonnummer worden geselecteerd.

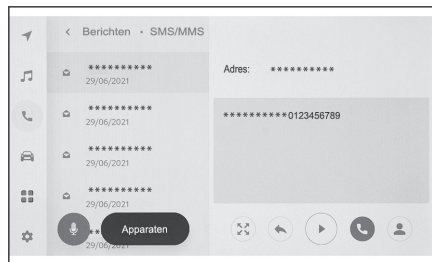

## Verwante onderwerpen

Bedienen met de stuurwieltoetsen (Blz. 207)



**7-1. Webbrowser (internet)**

Over de webbrowserfunctie (internet) .....	<b>240</b>
Weergeven van het webbrowserscherm .....	<b>241</b>
Bedienen van het webbrowserscherm .....	<b>242</b>

### Over de webbrowserfunctie (internet)\*<sup>1</sup>

Door verbinding te maken met internet kunnen websites (nieuwssites, blogs, muziekstreamingsites, videosites, enz.) worden bekeken.



#### **INFORMATIE**

Om de webbrowserfunctie te kunnen gebruiken, moet de Wi-Fi® van de auto verbonden zijn met een toegangspunt.



#### **WAARSCHUWING**

Bekijk om veiligheidsredenen een website alleen nadat de auto volledig tot stilstand is gebracht en de parkeerrem is geactiveerd of de selectiehandel in stand P is gezet. (Tijdens het rijden wordt alleen audio weergegeven.)

\*1: Met geïntegreerd navigatiesysteem

## Weergeven van het webbrowserscherm

- 1 Kies [  ] in het hoofdmenu.
- 2 Kies [Web browser] (webbrowser).

Het webbrowserscherm wordt weergegeven.



### INFORMATIE

- U hebt alleen toegang tot websites die gebruikmaken van "HTTPS" (beveiligde verbinding).
- Afhankelijk van de website wordt deze mogelijk niet goed weergegeven.
- Sommige websites kunnen niet worden weergegeven of doorgeklikt.
- Op sommige websites worden bepaalde karakters mogelijk niet weergegeven.
- Afhankelijk van de inhoud kunt u mogelijk geen video's of audio afspelen.
- Mogelijk duurt het enige tijd voordat er iets wordt weergegeven, afhankelijk van de resolutie van de video of de afbeelding en de communicatieomgeving.
- Auteursrechtelijk beschermde inhoud van video's kan niet worden weergegeven.
- Voer geen informatie, zoals creditcardgegevens of bankrekeninggegevens, in.
- Sommige functies kunnen niet worden gebruikt, zoals het downloaden van bestanden en inloggen op websites.
- Web browser ondersteunt geen spraakinvoer op websites. (spraakdictatie, enz.)

### Bedienen van het webbrowserschermb

Het webbrowserschermb kan worden bediend door weergegeven items op een pagina of de werkbalk bovenaan het webbrowserschermb aan te raken.

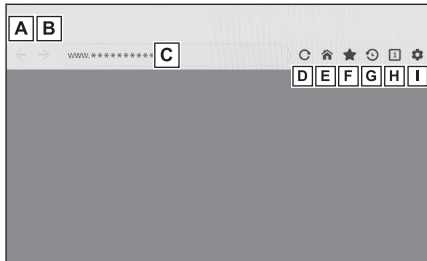

- A** Terugkeren naar de vorige pagina.
- B** Naar de volgende pagina gaan.
- C** Geeft de URL van de pagina weer.  
Hiermee kunt u een URL invoeren en de desbetreffende pagina weergeven.
- D** De weergegeven pagina opnieuw laden.  
Tijdens het opnieuw laden van de pagina, wijzigt de toets naar [X]. Kies [X] om het opnieuw laden van de pagina te annuleren.
- E** De startpagina weergeven.
- F** Het scherm voor het beheren van bladwijzers weergeven.  
Door de naam van een bladwijzer te kiezen op het beheerschermb, wordt de desbetreffende pagina weergegeven.
- G** Het scherm voor het beheren van de browsegeschiedenis weergeven.  
Door de naam van een pagina te kiezen op het beheerschermb, wordt de desbetreffende pagina weergegeven.
- H** Het scherm voor het beheren van tabbladen weergeven.  
Door de naam van een tabblad te kiezen op het beheerschermb, wordt het desbetreffende tabblad weergegeven.
- I** Geef het instellingenschermb weer.

#### INFORMATIE

- Terwijl een pagina opnieuw wordt geladen, kan de status worden gecontroleerd aan de hand van het wijzigen van de achtergrondkleur van de werkbalk.
- Door tekst op het scherm te selecteren en uw vinger erop te houden, kan tekst worden gekopieerd. Kies de kopieertoets om de tekst te kopiëren. Gekopieerde tekst kan vervolgens in de URL-displayzone worden geplakt door deze aan te raken.

#### — Verwante onderwerpen —

Beheren van bladwijzers (Blz. 243)

Beheren van de browsegeschiedenis (Blz. 243)

Beheren van tabbladen (Blz. 244)

Instellen van de browser (Blz. 244)

## Beheren van bladwijzers

Bladwijzers kunnen worden opgeslagen, gewijzigd of verwijderd via het scherm voor het beheren van bladwijzers.

1 Kies [★] in de werkbalk.

2 Kies de gewenste opties.

A Sluit het scherm voor het beheren van bladwijzers.

B Geeft de URL van de laatst getoonde pagina weer.

Hiermee kunt u de URL bewerken.

C Toont de naam van de bladwijzer die als laatste is weergegeven.

De naam van de bladwijzer kan worden gewijzigd door erop te drukken.

D Voeg een bladwijzer toe met de informatie in B en C.

E Bewerk bladwijzers.

F Verwijder bladwijzers.

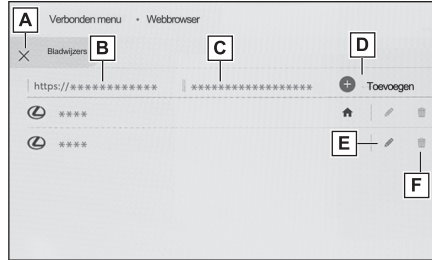

### INFORMATIE

Er kunnen maximaal 100 bladwijzers worden opgeslagen.

## Bewerken van bladwijzers

De naam en URL van de bladwijzer kunnen worden gewijzigd en de bladwijzer kan worden ingesteld als startpagina.

A Bewerk de naam van de bladwijzer.

B Bewerk de URL van de bladwijzer.

C Kies [Set] (instellen) om deze pagina in te stellen als startpagina van de browser.

Het icoon [🏠] wordt weergegeven bij de bladwijzer die als startpagina is ingesteld.

Kies na het doorvoeren van de wijzigingen [OK] om terug te keren naar het scherm voor het beheren van bladwijzers.

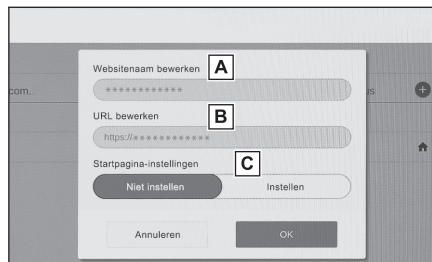

## Beheren van de browsegeschiedenis

Via het scherm voor het beheren van de browsegeschiedenis kan de browsegeschiedenis worden gewist.

## 7-1. Webbrowser (internet)

1 Kies [🕒] op de werkbalk.

2 Kies de gewenste optie.

- A Sluit het scherm voor het beheren van de browsegeschiedenis.
- B Verwijder de browsegeschiedenis.



### INFORMATIE

Er kunnen maximaal 100 items worden opgeslagen in de browsegeschiedenis. Als er meer dan 100 items zijn, wordt het oudste item verwijderd.

## Beheren van tabbladen

Op het scherm voor het beheren van tabbladen kunnen tabbladen worden gewijzigd/toegevoegd/gesloten.

1 Kies [1] op de werkbalk.

Het getal in [1] betreft het aantal tabbladen dat momenteel geopend is.

2 Kies de gewenste optie.

- A Sluit het scherm voor het beheren van tabbladen.
- B Voeg een nieuw tabblad toe. Op het nieuwe tabblad wordt de startpagina weergegeven.
- C Wis het tabblad.

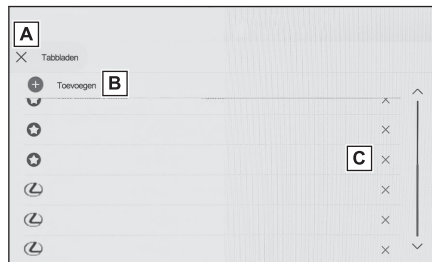

### INFORMATIE

- Er kunnen maximaal 10 tabbladen worden geopend.
- Wanneer een nieuw tabblad wordt toegevoegd, wordt het afspelen van video's of muziek mogelijk gestopt.

## Instellen van de browser

Sommige browserinstellingen kunnen worden gewijzigd.

1 Kies [⚙️] in de werkbalk.

## 2 Kies de gewenste optie.

- A** Hiermee kunt u de browser al dan niet in de achtergrond laten werken tijdens het gebruik van andere functies.
- B** Hiermee kunt u het opslaan en laden van cookies al dan niet toestaan en cookies van derden al dan niet blokkeren.
- C** Hiermee kunt u het gebruik van JavaScript al dan niet toestaan.
- D** Hiermee kunt u de browsegeschiedenis, cookies en andere websitegegevens en afbeeldingen en bestanden in de cache wissen.

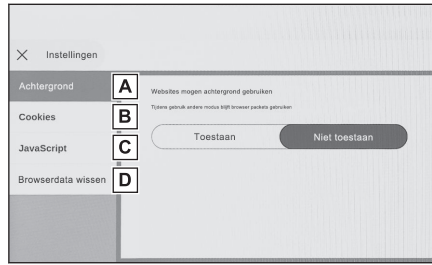
 **INFORMATIE**

Als **[Background]** (achtergrond) is ingesteld op **[Allow]** (toestaan) is er ook dataverkeer mogelijk als er andere functies worden gebruikt.



**8-1. Rear View Monitor-systeem**

Werking Rear View Monitor-systeem .....	<b>248</b>
Vorzorgsmaatregelen Rear View Monitor-systeem .....	<b>249</b>

### Werking Rear View Monitor-systeem

Het Rear View Monitor-systeem helpt de bestuurder bij het achteruitrijden door het gebied achter de auto met vaste rijlijnen op een scherm weer te geven, bijvoorbeeld bij het parkeren.

#### INFORMATIE

De afbeeldingen die hier worden gebruikt, dienen slechts als voorbeeld en verschillen mogelijk van het werkelijke beeld op het scherm.

### Weergeven van het scherm van het Rear View Monitor-systeem

Het scherm van het Rear View Monitor-systeem wordt weergegeven als de selectiehendel in stand "R" wordt gezet terwijl het contact AAN staat.

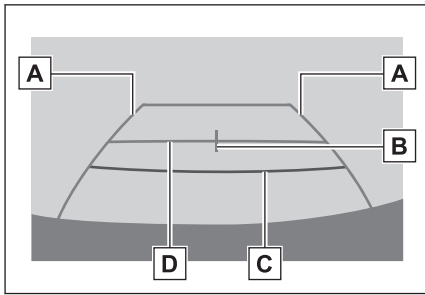

- A** Voertuigbreedtereferentielijn  
Geeft de lijnen aan wanneer de auto recht achteruit wordt gereden.  
De weergegeven breedte is groter dan de werkelijke breedte van de auto.
- B** Voertuighartlijn  
Deze lijn geeft naar schatting het midden van de auto boven de grond aan.
- C** Afstandslijn  
Geeft een bepaalde afstand achter de auto aan.  
Geeft punten aan op ongeveer 0,5 m (rood) vanaf de rand van de bumper.
- D** Afstandslijn  
Geeft een bepaalde afstand achter de auto aan.  
Geeft een punt aan op ongeveer 1 m (blauw) vanaf de rand van de bumper.

#### WAARSCHUWING

De voertuigbreedtereferentielijnen achter zijn breder dan de werkelijke breedte van de auto. Controleer bij het achteruitrijden ook altijd zelf nog visueel of de weg achter en rondom de auto vrij is.

### Uitschakelen van het Rear View Monitor-systeem

Het Rear View Monitor-systeem wordt uitgeschakeld wanneer de selectiehendel in een andere stand dan stand "R" wordt gezet.

## Vorzorgsmaatregelen Rear View Monitor-systeem

### Vorzorgsmaatregelen voor het rijden

Het Rear View Monitor-systeem is een aanvullend systeem om u te assisteren bij het achteruitrijden. Controleer bij het achteruitrijden eerst de omgeving van de auto, zowel direct als via de spiegels. Doet u dit niet, dan raakt u misschien een ander voertuig en kunt u een ongeval veroorzaken.

Neem de volgende voorzorgsmaatregelen in acht bij het gebruik van het Rear View Monitor-systeem.

#### WAARSCHUWING

- Vertrouw nooit alleen op de Rear View Monitor. Controleer tijdens het rijden ook altijd zelf nog visueel of de weg achter en rondom de auto vrij is, net zoals u bij iedere andere auto zou doen. Pas vooral op dat u niet tegen in de buurt geparkeerde auto's of andere objecten botst.
- Controleer tijdens het rijden ook altijd zelf nog visueel of de weg achter en rondom de auto vrij is.
- Rijd nooit terwijl u alleen op het scherm let. Het op het scherm weergegeven beeld wijkt mogelijk af van de werkelijke omstandigheden. Bovendien is er een limiet aan het beeldbereik dat de camera kan vastleggen. Keer nooit en rijd nooit achteruit terwijl u alleen op het scherm let. Anders kan een aanrijding met een ander voertuig of een onvoorziën ongeval ontstaan. Controleer de omgeving van de auto visueel en gebruik de binnen- en buitenspiegels van de auto.
- De positie van de rijlijnen op het scherm kan afhankelijk van het aantal passagiers, de hoeveelheid bagage, het stijgingspercentage, enz. variëren. Controleer tijdens het rijden ook altijd zelf nog visueel of de weg achter en rondom de auto vrij is.
- Gebruik het Rear View Monitor-systeem in de volgende gevallen niet:
  - Op een glad of modderig wegdek of in sneeuw
  - Bij het gebruik van sneeuwkettingen of het reservewiel
  - Wanneer de achterdeur niet volledig gesloten is
  - Op wegen die niet recht en niet vlak zijn, zoals bochten en hellingen
  - Als er een andere maat banden dan door Toyota voorgeschreven is gemonteerd
  - Als de wielophanging is gewijzigd
- Bij lage temperaturen wordt het scherm mogelijk donkerder of wordt het beeld mogelijk onduidelijk. Het beeld kan worden vervormd wanneer de auto rijdt of mogelijk kunt u het beeld niet op het scherm zien. Controleer van tevoren altijd eerst de omgeving van de auto en kijk ook in de spiegels.
- Als er banden met andere afmetingen zijn gemonteerd, worden de vaste rijlijnen op het scherm mogelijk anders weergegeven.
- De camera is voorzien van een speciale lens. De afstanden tot objecten en voetgangers die op het scherm worden weergegeven, verschillen van de werkelijke afstanden.

#### OPMERKING

- De camera werkt mogelijk niet goed en het beeld wordt mogelijk als volgt op het scherm weergegeven:

### **OPMERKING**

- Als schakelstand R is geselecteerd, lijkt een deel van het scherm of het gehele scherm zwart
- Als schakelstand R is geselecteerd, schakelt het scherm mogelijk niet over naar het beeld van de camera
- Als een andere schakelstand dan R is geselecteerd, blijft het scherm mogelijk het beeld van de camera weergeven
- De rijlijnen worden mogelijk niet op het scherm weergegeven. In plaats daarvan worden er waarschuwingssymbolen en -meldingen weergegeven

### **Op het scherm weergegeven gebied**

Het Rear View Monitor-systeem geeft beelden weer van het gebied achter de auto vanaf de bumper.

#### **A** Hoeken van de bumper

Het gebied rondom beide hoeken van de bumper wordt niet weergegeven.

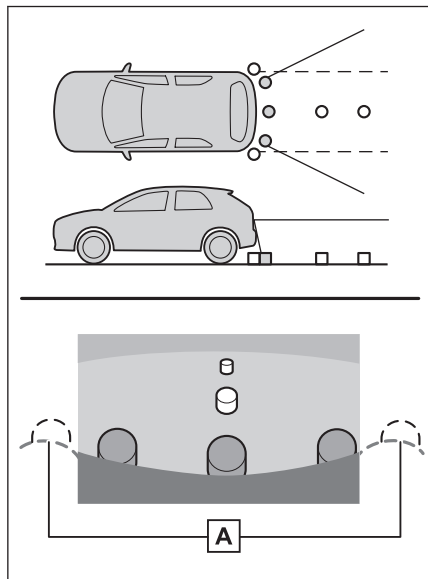

### **INFORMATIE**

- De procedure voor het afstellen van het beeld van het Rear View Monitor-systeem is gelijk aan de procedure voor het afstellen van het scherm.
- Het gebied dat op het scherm wordt weergegeven, is afhankelijk van de stand van de auto.
- Objecten die zich te dicht bij de hoeken van de bumper of onder de bumper bevinden, kunnen niet worden weergegeven.
- De camera is voorzien van een speciale lens. De afstand op het beeld op het scherm wijkt af van de werkelijke afstand.

- Objecten die zich op een hogere plaats bevinden dan de camera, worden mogelijk niet weergegeven op het scherm.

### Camerapositie

De camera van het Rear View Monitor-systeem is bevestigd zoals aangegeven in de afbeelding.

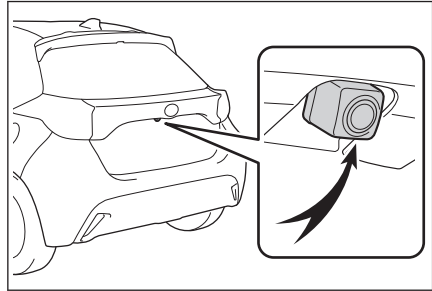

### Schoonmaken van de camera

Als er vuil of verontreinigingen (zoals waterdruppels, sneeuw en modder) op de camera zit, kan deze geen duidelijk beeld overbrengen. Spoel hem in dit geval af met een grote hoeveelheid water en veeg de cameralens af met een zachte, natte doek.

#### **OPMERKING**

- Mogelijk werkt het Rear View Monitor-systeem in de volgende gevallen niet goed.
  - Als de achterzijde van de auto aan schokken wordt blootgesteld, kan de stand van de camera veranderen.
  - De camera is waterdicht afgesloten. Verwijder, demonteer of wijzig hem daarom niet. Anders kan hij onjuist gaan werken.
  - Spoel de camera af met een grote hoeveelheid water en veeg de lens af met een zachte, natte doek. Wrijf niet te hard over de cameralens. Als er krassen op de cameralens zitten, kan deze geen duidelijk beeld overbrengen.
  - Zorg ervoor dat er geen organische oplosmiddelen, autowas, ruitenreiniger of ruitencoating op de lens terecht komt. Verwijder dergelijke stoffen zo snel mogelijk als dit gebeurt.
  - Bij een snelle temperatuurverandering, bijvoorbeeld wanneer bij koud weer heet water op de auto wordt gegoten, kan het zijn dat het systeem niet goed werkt.
  - Stel de camera af van de omgeving van de camera tijdens het wassen van de auto niet bloot aan sterke waterstralen. Hierdoor kunnen storingen optreden in de camera.
- Stel de camera niet bloot aan hevige schokken, omdat anders een storing kan optreden. Laat, als dit gebeurt, de auto zo snel mogelijk nakijken door een erkende Toyota-dealer of hersteller/reparateur of een andere naar behoren gekwalificeerde en uitgeruste deskundige.

### Verschillen tussen de schermweergave en de werkelijke weg

- De afstandslijnen en voertuigbreedtereferentielijnen staan mogelijk niet geheel parallel aan de zijlijnen van het parkeervak, ook al lijkt dit wel zo. Controleer dit visueel.
  - De ruimtes tussen de voertuigbreedtereferentielijnen en de linker en rechter zijlijn van het parkeervak zijn mogelijk niet gelijk aan elkaar, ook al lijkt dit wel zo. Controleer dit visueel.
  - De afstandslijnen geven een indicatie van de afstanden op een vlakke ondergrond. In elk van de volgende gevallen is er sprake van een foutmarge tussen de vaste rijlijnen op het scherm en de werkelijke afstand/koers op de weg.
- **Wanneer zich achter de auto een steile helling omhoog bevindt**

De afstandslijnen geven een afstand dichter bij de auto aan dan in werkelijkheid het geval is. Objecten lijken zich daarom verder van de auto te bevinden dan in werkelijkheid het geval is. Op dezelfde manier is er sprake van een foutmarge tussen de rijlijnen en de werkelijke afstand/koers op de weg.

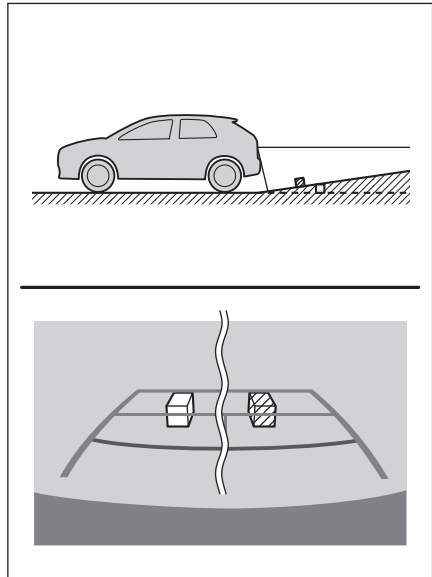

### ■ Wanneer zich achter de auto een steile helling omlaag bevindt

De afstandslijnen geven een afstand verder van de auto vandaan aan dan in werkelijkheid het geval is. Objecten lijken zich daarom dichterbij de auto te bevinden dan in werkelijkheid het geval is. Op dezelfde manier is er sprake van een foutmarge tussen de rijlijnen en de werkelijke afstand/koers op de weg.

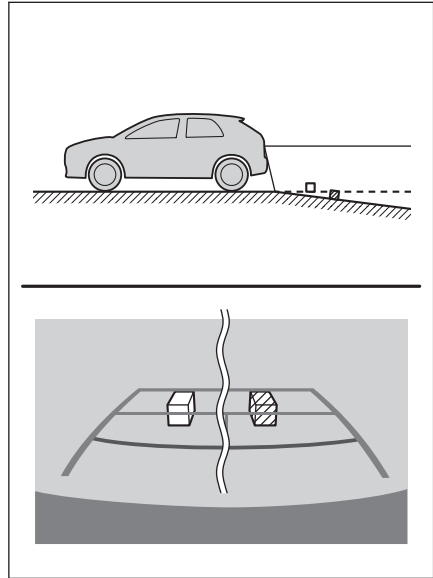

### ■ Als een deel van de auto enigszins in de veren zakt

Als een deel van de auto enigszins in de veren zakt door het aantal passagiers of de verdeling van de bagage, is er sprake van een foutmarge tussen de vaste rijlijnen op het scherm en de werkelijke afstand/koers op de weg.

**A** Een foutmarge

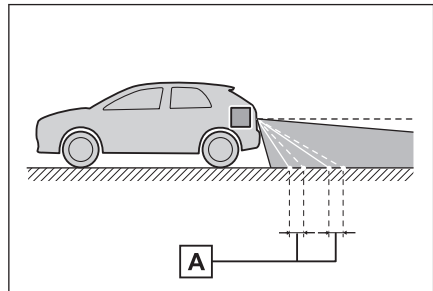

### Verschillen tussen het scherm en werkelijke 3D-objecten

De afstandslijnen worden op basis van platte oppervlakken (zoals het wegdek) weergegeven. Met de voertuigbreedtereferentielijnen en afstandslijnen kan de positie van driedimensionale objecten (zoals voertuigen) niet worden bepaald. Let bij het naderen van een uitstekend driedimensionaal object (zoals de laadbak van een vrachtwagen) op het volgende.

### ■ Voertuigbreedterefentielijnen

Controleer visueel de omgeving en het gebied achter de auto. In de hieronder afgebeelde situatie lijkt de vrachtwagen zich buiten de voertuigbreedterefentielijnen te bevinden en lijkt het alsof de auto de vrachtwagen niet zal raken. Toch kan de achterzijde van de vrachtwagen zich boven de voertuigbreedterefentielijnen bevinden. Als u in werkelijkheid achteruitrijdt volgens de voertuigbreedterefentielijnen, zal de auto de vrachtwagen mogelijk raken.

**A** Voertuigbreedterefentielijnen

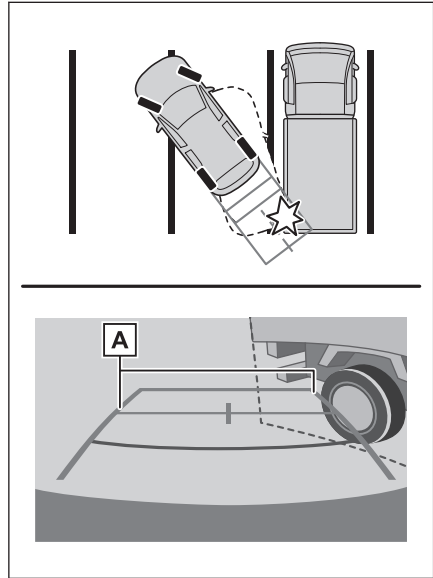

### ■ Afstandslijnen

Controleer visueel de omgeving en het gebied achter de auto. Op het scherm lijkt het alsof een vrachtwagen op punt **B** geparkeerd staat. Maar wanneer u in werkelijkheid tot aan **A** achteruitrijdt, raakt u de vrachtwagen. Op het scherm lijkt het alsof **A** het dichtstbij is en **C** het verst weg is. In werkelijkheid is de afstand tot **A** en **C** echter hetzelfde en is **B** verder dan **A** en **C**.

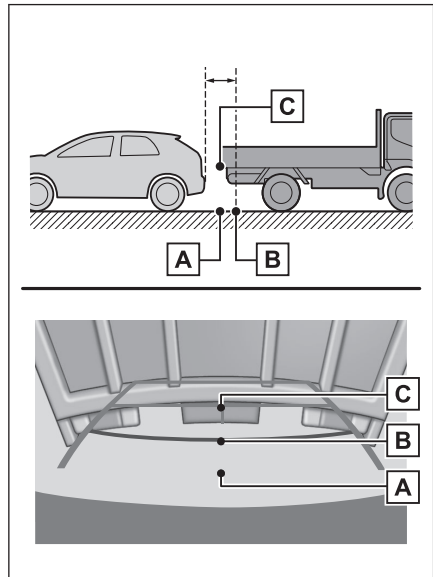

### Als u bepaalde verschijnselen opmerkt

Als u een van de volgende verschijnselen opmerkt, raadpleeg dan de mogelijke oorzaak en de oplossing en controleer opnieuw.

Is het symptoom door de oplossing nog niet verdwenen, laat dan de auto controleren door een erkende Toyota-dealer of hersteller/reparateur of een andere naar behoren gekwalificeerde en uitgeruste deskundige.

Symptoom	Waarschijnlijke oorzaak	Oplossing
Het beeld is niet goed te zien	<ul style="list-style-type: none"> <li>● De auto bevindt zich in een donkere omgeving</li> <li>● De temperatuur rondom de lens is hoog of laag</li> <li>● De buitentemperatuur is laag</li> <li>● Er zitten waterdruppels op de camera</li> <li>● Het regent of het is vochtig</li> <li>● Er zitten verontreinigingen (modder, enz.) op de camera</li> <li>● Zonlicht of koplampen van andere auto's schijnt/schijnen rechtstreeks in de camera</li> <li>● De auto bevindt zich onder fluorescerende lampen, natriumlampen, kwiklampen, enz.</li> </ul>	<p>Rijd achteruit terwijl u de omgeving van de auto visueel controleert. (Gebruik de monitor weer als de omstandigheden verbeterd zijn.)</p> <p>De procedure voor het afstellen van de beeldkwaliteit van het Rear View Monitor-systeem is gelijk aan de procedure voor het afstellen van het scherm.</p>
Het beeld is wazig	Er zit(ten) vuil of verontreinigingen (zoals waterdruppels, sneeuw en modder) op de camera.	Spoel de camera af met een grote hoeveelheid water en veeg de lens af met een zachte, natte doek.
Het beeld is niet recht	De camera of de omgeving ervan is aan een krachtige schok blootgesteld.	Laat de auto nakijken door een erkende Toyota-dealer of hersteller/reparateur of een andere naar behoren gekwalificeerde en uitgeruste deskundige.
De vaste rijlijnen lopen helemaal verkeerd	De camerapositie is niet uitgelijnd.	Laat de auto nakijken door een erkende Toyota-dealer of hersteller/reparateur of een andere naar behoren gekwalificeerde en uitgeruste deskundige.
	<ul style="list-style-type: none"> <li>● De auto staat schuin (de auto is zwaar beladen, de bandenspanning is te laag als gevolg van een lekke band, enz.).</li> <li>● De auto wordt gebruikt op een helling.</li> </ul>	<p>Als dit gebeurt als gevolg van deze oorzaken, duidt dat niet op een storing.</p> <p>Rijd achteruit terwijl u de omgeving van de auto visueel controleert.</p>

### — Verwante onderwerpen —

Wijzigen van de instellingen voor de weergave van het scherm (Blz. 62)



**9-1. Bijlage**

Informatie over media en gegevens .....	<b>258</b>
Verklaring .....	<b>267</b>

## Informatie over media en gegevens

### Informatie over media die kunnen worden gebruikt

De volgende specificaties zijn van toepassing voor de media en overige apparaten.

#### ■ Formaten en specificaties van USB-sticks

De formaten en standaarden van de USB-sticks die kunnen worden gebruikt, en de gebruiksbeperkingen, zijn als volgt.

USB-communicatieformaat	USB2.0 HS (480 Mbps)
Bestandsformaat	FAT 16/32
Communicatieklasse	Voor massaopslag
Maximaal aantal mappen	3.000 (inclusief root)
Maximaal aantal mapniveaus	8
Maximaal aantal bestanden	9.999 (maximaal 255 bestanden per map)
Geheugencapaciteit	Maximaal 32 GB
Maximale grootte van een bestand	2 GB

- Andere bestanden dan de bovenstaande formaten worden mogelijk niet correct afgespeeld, of informatie zoals de bestands- of mapnaam wordt mogelijk niet correct weergegeven.
- Weet dus op voorhand dat dit apparaat uw USB-stick mogelijk niet kan afspelen.
- Afhankelijk van de computer die wordt gebruikt om bestanden op een USB-stick op te slaan, kunnen naast de afspeelbestanden ook verborgen bestanden worden opgeslagen. Het wordt aanbevolen om dergelijke verborgen bestanden te verwijderen. Ze kunnen het afspelen negatief beïnvloeden en voorkomen mogelijk dat er correct tussen bestanden kan worden gewisseld.

### Informatie over formaat

De volgende specificaties zijn van toepassing voor audiogegevens.

#### ■ MP3

Ondersteunde standaard	MP3 (MPEG1 LAYER 3, MPEG2 LSF LAYER 3)
Ondersteunde samplingfrequentie (kHz)	MPEG1 LAYER 3: 32, 44,1, 48 MPEG2 LSF LAYER 3: 16, 22,05, 24
Ondersteunde bitrate (kbps) <sup>(1)</sup>	MPEG1 LAYER 3: 32 - 320 MPEG2 LSF LAYER 3: 8 - 160
Ondersteunde weergavemogelijkheid	Stereo, meerkanaals stereo, tweekanaalsweergave, monoweergave

ID3-tag	ID3-versie 1.0, 1.1, 2.2, 2.3 (het aantal karakters zoals gespecificeerd voor elke versie)
---------	--

(1) VBR (Variable Bit Rate) wordt ondersteund.

### ■ WMA

Ondersteunde standaard	WMA versie 7, 8, 9 (9.1, 9.2)
Ondersteunde samplingfrequentie (kHz)	32, 44, 1, 48
Ondersteunde bitrate (kbps) <sup>(1)(2)</sup>	versie 7, 8: CBR (Constant Bit Rate) 48 - 192 Versie 9 (9.1/9.2): CBR 48 - 320

(1) VBR (Variable Bit Rate) wordt ondersteund.

(2) Meerkanaals audiobronnen worden geconverteerd naar 2ch.

### ■ AAC

Ondersteunde standaard <sup>(1)</sup>	MPEG4 AAC-LC
Ondersteunde samplingfrequentie (kHz)	11,025, 12, 16, 22,05, 24, 32, 44,1, 48
Ondersteunde bitrate (kbps) <sup>(2)</sup>	8 - 320
Ondersteunde weergavemogelijkheid <sup>(3)</sup>	1ch (1/0), 2ch (2/0)

(1) ADIF wordt niet ondersteund.

(2) VBR (Variable Bit Rate) wordt ondersteund.

(3) Meerkanaals wordt niet ondersteund.

### ■ WAV (LPCM)

Ondersteunde samplingfrequentie (kHz) <sup>(1)</sup>	8, 11,025, 12, 16, 22,05, 24, 32, 44,1, 48, 88,2, 96, 176,4, 192
Ondersteund aantal kwantisatiebits (bit) <sup>(2)</sup>	16/24
Ondersteunde weergavemogelijkheid	1ch (1/0), 2ch (2/0)

(1) Audiobronnen hoger dan 96 kHz/24 bit worden omlaag geconverteerd naar 96 kHz/24 bit.

(2) Meerkanaals audiobronnen worden geconverteerd naar 2ch.

### ■ FLAC

Ondersteunde samplingfrequentie (kHz) <sup>(1)</sup>	8, 11,025, 12, 16, 22,05, 24, 32, 44,1, 48, 88,2, 96, 176,4, 192
Ondersteund aantal kwantisatiebits (bit) <sup>(2)</sup>	16/24

(1) Audiobronnen hoger dan 96 kHz/24 bit worden omlaag geconverteerd naar 96 kHz/24 bit.

(2) Meerkanaals audiobronnen worden geconverteerd naar 2ch.

### ■ ALAC

Ondersteunde samplingfrequentie (kHz) <sup>(1)</sup>	8, 11,025, 12, 16, 22,05, 24, 32, 44,1, 48, 64, 88,2, 96
Ondersteund aantal kwantisatiebits (bit) <sup>(2)</sup>	16/24

- (1) Audiobronnen hoger dan 96 kHz/24 bit worden omlaag geconverteerd naar 96 kHz/24 bit.
- (2) Meerkanaals audiobronnen worden geconverteerd naar 2ch.

### ■ OGG Vorbis

Ondersteunde samplingfrequentie (kHz) <sup>(1)</sup>	8, 11,025, 16, 22,05, 32, 44,1, 48
Ondersteunde bitrate (kbps) <sup>(2)</sup>	32 - 500

- (1) Audiobronnen hoger dan 96 kHz/24 bit worden omlaag geconverteerd naar 96 kHz/24 bit.
- (2) VBR (Variable Bit Rate) wordt ondersteund.

### ■ Bestandsnamen

De enige bestanden die kunnen worden herkend als MP3/WMA/AAC/WAV (LPCM)/FLAC/ALAC/OGG Vorbis en die kunnen worden afgespeeld, zijn bestanden met de extensie ".mp3"/".wma"/".m4a"/".3gp"/".aac"/".wav"/".flac"/".fla"/".ogg"/".ogx"/".oga". Sla MP3/WMA/AAC/WAV (LPCM)/FLAC/ALAC/Ogg Vorbis-bestanden op met de extensie ".mp3"/".wma"/".m4a"/".3gp"/".aac"/".wav"/".flac"/".fla"/".ogg"/".ogx"/".oga".

### ■ Over ID3-tags, WMA-tags, AAC-tags, tags en Vorbis-opmerkingen

- MP3-bestanden hebben aanvullende karakterinformatie, ID3-tags genaamd, waarmee namen van artiesten, titels, albumnamen, enz. kunnen worden opgeslagen.
- WMA-bestanden hebben aanvullende karakterinformatie, WMA-tags genaamd, waarmee namen van artiesten, titels, albumnamen, enz. kunnen worden opgeslagen.
- AAC-bestanden hebben aanvullende karakterinformatie, AAC-tags genaamd, waarmee namen van artiesten, titels, albumnamen, enz. kunnen worden opgeslagen.
- WAV (LPCM)-bestanden hebben aanvullende karakterinformatie, tags genaamd, waarmee namen van artiesten, titels, albumnamen, enz. kunnen worden opgeslagen.
- FLAC-bestanden hebben aanvullende karakterinformatie, tags genaamd, waarmee namen van artiesten, titels, albumnamen, enz. kunnen worden opgeslagen.
- ALAC-bestanden hebben aanvullende karakterinformatie, tags genaamd, waarmee namen van artiesten, titels, albumnamen, enz. kunnen worden opgeslagen.
- Ogg Vorbis-bestanden hebben aanvullende tekstinformatie, Vorbis-opmerkingen genaamd, waarmee namen van artiesten, titels, albumnamen, enz. kunnen worden opgeslagen.

## ■ Geluidsbronnen met hoge resolutie

Dit apparaat ondersteunt geluidsbronnen met hoge resolutie. De definitie van hoge resolutie is gebaseerd op normen van groepen zoals de CTA (Consumer Technology Association).

De volgende formaten worden ondersteund en de volgende media kunnen worden afgespeeld.

### Ondersteunde formaten

WAV, FLAC, ALAC, Ogg Vorbis

### Af speelbare media

USB-stick

## iPhone/iPod

### ■ Informatie over handelsmerk en ontwerpcertificering



- Gebruik van het embleem “Made for Apple” (gemaakt voor Apple) betekent dat een accessoire speciaal ontworpen is voor het aansluiten van (een) Apple-product(en) en dat het accessoire door de ontwikkelaar gecertificeerd is omdat het voldoet aan de eisen van Apple.
- Gebruik van het Apple CarPlay-logo betekent dat een gebruikersinterface van een auto voldoet aan de prestatienormen van Apple.
- Apple kan niet verantwoordelijk worden gehouden voor de werking van deze auto of de mate waarin de auto voldoet aan de eisen voor veiligheid en regelgeving.
- Let erop dat het gebruik van dit accessoire in combinatie met een Apple-product de werking van de afstandsbediening negatief kan beïnvloeden.
- iPhone, iPod, iPod touch, Apple CarPlay, Siri en Lightning zijn handelsmerken van Apple Inc., geregistreerd in de VS en andere landen.

Gemaakt voor

- iPhone 12 Pro Max
- iPhone 12 Pro
- iPhone 12
- iPhone 12 mini
- iPhone SE (2e generatie)
- iPhone 11 Pro Max
- iPhone 11 Pro
- iPhone 11
- iPhone XS Max
- iPhone XS
- iPhone XR
- iPhone X
- iPhone 8 Plus
- iPhone 8
- iPhone 7 Plus
- iPhone 7
- iPhone SE
- iPhone 6s Plus
- iPhone 6s
- iPod touch (7e generatie)

### Android en Android Auto

- Informatie over handelsmerk en ontwerpcertificering

# androidauto

Android en Android Auto zijn handelsmerken van Google LLC.

### USB-stick

- Muziekbestanden die zijn opgenomen met behulp van een computer

De volgende muziekbestanden kunnen worden afgespeeld.

- MP3
- WMA
- AAC
- FLAC
- WAV
- ALAC
- OGG Vorbis

## ■ Informatie van videogegevens die kan worden afgespeeld vanaf USB-sticks

De volgende formaten worden ondersteund voor videobestanden die zijn opgenomen vanaf een computer naar een USB-stick.

Formaat	Codec
MPEG4-extensie: ".mp4" ".m4v"	<ul style="list-style-type: none"> <li>● Video-codec: H.264, MPEG-4 AVC, MPEG-4</li> <li>● Audio-codec: MP3, AAC</li> </ul>
Extensie AVI-container: ".avi"	<ul style="list-style-type: none"> <li>● Video-codec: H.264, MPEG-4, MPEG-4 AVC, WMV9, WMV9 Advanced Profile</li> <li>● Audio-codec: MP3, AAC, WMA 9.2 (7, 8, 9.1, 9.2)</li> </ul>
Extensie Windows Media Video: ".wmv"	<ul style="list-style-type: none"> <li>● Video-codec: WMV9, WMV9 Advanced Profile</li> <li>● Audio-codec: WMA 9.2 (7, 8, 9.1, 9.2)</li> </ul>

- De maximale afbeeldingsgrootte die wordt ondersteund is 1920 x 1080 pixels.
- De ondersteunde framerate is maximaal 60i/30p.
- Het kan zijn dat video's niet kunnen worden afgespeeld, afhankelijk van het type opnameapparatuur, de opname-omstandigheden en de gebruikte USB-stick.

### MP3/WMA/AAC

Er gelden bepaalde restricties voor de MP3-, WMA- en AAC-bestanden die kunnen worden gebruikt en voor de media en de bestandssystemen waarop deze bestanden zijn opgeslagen. Microsoft, Windows en Windows Media zijn geregistreerde handelsmerken van Microsoft Corporation in de VS en andere landen.

De volgende specificaties zijn van toepassing voor audiogegevens.

#### MP3

MP3 (MPEG Audio LAYER 3) is een standaard audiocompressieformaat. Met MP3 kunnen bestanden worden gecomprimeerd tot ongeveer 1/10 van hun oorspronkelijke grootte.

#### WMA

WMA (Windows Media Audio) is een audiocompressieformaat van Microsoft Corporation. Hiermee kunnen bestanden nog meer worden gecomprimeerd dan met MP3.

Dit product wordt beschermd door bepaalde intellectuele eigendomsrechten van Microsoft. Het gebruik of de distributie van dergelijke technologie in andere producten is verboden zonder een licentie van Microsoft.

#### AAC

AAC (Advanced Audio Coding) is een standaard audiocompressieformaat dat wordt toegepast bij MPEG2 en MPEG4.

## MPEG LA

This product is licensed under the MPEG-4 patent portfolio license, AVC patent portfolio license and VC-1 patent portfolio license for the personal use of a consumer or other uses in which it does not receive remuneration to

(i) encode video in compliance with the MPEG-4 Visual Standard, AVC Standard and VC-1 Standard ("MPEG-4/AVC/VC-1 Video") and/or

(ii) decode MPEG-4/AVC/VC-1 Video that was encoded by a consumer engaged in a personal activity and/or was obtained from a video provider licensed to provide MPEG-4/AVC/VC-1 Video.

No license is granted or shall be implied for any other use.

Additional information may be obtained from MPEG LA, L.L.C. See

<http://www.mpegla.com>.

## Bluetooth®

De volgende Bluetooth®-specificaties en profielen zijn van toepassing.

Onderwerp	Bluetooth®-audio
Ondersteunde Bluetooth®-specificaties	Bluetooth® Core-specificatie versie 5.0 of hoger
Ondersteunde profielen	<ul style="list-style-type: none"><li>● A2DP (Advanced Audio Distribution-profiel) voor overdracht van muziek: versie 1.3.2 of hoger</li><li>● AVRCP (Audio/Video Remote Control-profiel) voor bediening (afspelen, stoppen enz.) van een draagbaar audioapparaat vanaf een multimediasysteem: versie 1.6.2 of hoger</li></ul>
Ondersteunde codecs	LDAC™, AAC, SBC

### INFORMATIE

Er kan niet worden gegarandeerd dat alle Bluetooth®-apparaten verbinding kunnen maken met het multimediasysteem.

### ■ Verklaring



Bluetooth® is een geregistreerd handelsmerk van Bluetooth SIG, Inc.

## ■ LDAC



LDAC en het LDAC-logo zijn handelsmerken van Sony Corporation.

### Wi-Fi®

Wi-Fi®, Miracast®, Wi-Fi Direct® and WMM® are registered trademarks of Wi-Fi Alliance®.

Wi-Fi Protected Setup™, Wi-Fi CERTIFIED™, WPA™, WPA2™ and WPA3™ are trademarks of Wi-Fi Alliance®.

### Gracenote®

Als er muziek wordt afgespeeld, wordt in de database van het mediasysteem gezocht naar de naam van het album, de naam van de artiest, het genre en de titel van het nummer. Als de informatie beschikbaar is in de database, wordt deze automatisch weergegeven. Dit mediasysteem maakt gebruik van de mediadatabase van Gracenote®.

#### ■ Gracenote® media database

- De getoonde informatie kan afwijken van de werkelijke informatie.
- Voor de gegevens aangeleverd door de "Gracenote media database" wordt geen 100% nauwkeurigheid gegarandeerd.
- Gracenote, het Gracenote-logo en het "Powered by Gracenote"-logo zijn hetzij geregistreerde handelsmerken of handelsmerken van Gracenote, Inc. in de Verenigde Staten en/of andere landen.



### QR-code

Het woord "QR-code" is een geregistreerd handelsmerk van DENSO WAVE INCORPORATED in Japan en andere landen.

### Kaartgegevens

©2023 HERE

## 9-1. Bijlage

---

Ga naar onderstaande link voor de datalicentie.

[https://legal.here.com/terms/general-content-supplier/terms-and-notice/  
EINDGEBRUIKERSOVEREENKOMST](https://legal.here.com/terms/general-content-supplier/terms-and-notice/EINDGEBRUIKERSOVEREENKOMST)

<https://legal.here.com/en-gb/terms/end-user-license-agreement>

## Verklaring

Toyota Motor Europe NV/SA, Avenue du Bourget 60 - 1140 Brussel, België  
[www.toyota-europe.com](http://www.toyota-europe.com)

Toyota (GB) PLC, Great Burgh, Burgh Heath, Epsom, Surrey, KT18 5UX, UK

### Manufacturer

- Name : Panasonic Automotive Systems Co., Ltd.
- Address : 4261, Ikonobe-cho, Tsuzuki-ku, Yokohama-shi, Kanagawa-ken 224-8520, Japan

### Specifications of Bluetooth

Frequency band : 2402-2480MHz  
 Maximum radio-frequency power : 10mW Max

### Specifications of WLAN

Frequency band : 2412-2472MHz  
 Maximum radio-frequency power : 100mW Max

### Specifications of WLAN

Frequency band : 5180-5240MHz  
 Maximum radio-frequency power : 40mW Max

### Specifications of WLAN

Frequency band : 5745-5825MHz  
 Maximum radio-frequency power : 25mW Max

### Model No.[ \* ]

CK-CS7EE8AE,CK-BS7EE8AE,CK-CS7EE9AE,  
 CK-BS7EE9AE,CK-BS7EEAAE,CK-BS7EEBAE,  
 CK-CS7EEAAE,CK-BS7EECAE,CK-CS7EEBAE,  
 CK-BS7EEDAE,CK-CS7EEGAE,CK-BS7EEJAE,  
 CK-CS7EEHAE,CK-BS7EEKAE



Hereby, Panasonic Automotive Systems Co., Ltd. declares that the radio equipment type [ \* ] is in compliance with Directive 2014/53/EU.

The full text of the EU declaration of conformity is available at the following internet address:

<https://www.ptc.panasonic.eu/>

С настоящото Panasonic Automotive Systems Co., Ltd. декларира, че този тип радиосъоръжение [ \* ] е в съответствие с Директива 2014/53/ЕС.

Цялостният текст на ЕС декларацията за съответствие може да се намери на следния интернет адрес:

<https://www.ptc.panasonic.eu/>

Tímto Panasonic Automotive Systems Co., Ltd. prohlašuje, že typ rádiového zařízení [ \* ] je v souladu se směrnicí 2014/53/EU. Úplné znění EU prohlášení o shodě je k dispozici na této internetové adrese:  
<https://www.ptc.panasonic.eu/>

Hermed erklærer Panasonic Automotive Systems Co., Ltd. , at radioudstyrstypen [ \* ] er i overensstemmelse med direktiv 2014/53/EU. EU-overensstemmelseserklæringens fulde tekst kan findes på følgende internetadresse:  
<https://www.ptc.panasonic.eu/>

Hiermit erklärt Panasonic Automotive Systems Co., Ltd. , dass der Funkanlagentyp [ \* ] der Richtlinie 2014/53/EU entspricht. Der vollständige Text der EU-Konformitätserklärung ist unter der folgenden Internetadresse verfügbar:  
<https://www.ptc.panasonic.eu/>

Käesolevaga deklareerib Panasonic Automotive Systems Co., Ltd. , et käesolev raadioseadme tüüp [ \* ] vastab direktiivi 2014/53/EL nõuetele. ELi vastavusdeklaratsiooni täielik tekst on kättesaadav järgmisel internetiaadressil:  
<https://www.ptc.panasonic.eu/>

Με την παρούσα ο/η Panasonic Automotive Systems Co., Ltd. , δηλώνει ότι ο ραδιοεξοπλισμός [ \* ] πληροί την οδηγία 2014/53/ΕΕ. Το πλήρες κείμενο της δήλωσης συμμόρφωσης ΕΕ διατίθεται στην ακόλουθη ιστοσελίδα στο διαδίκτυο:  
<https://www.ptc.panasonic.eu/>

Por la presente, Panasonic Automotive Systems Co., Ltd. declara que el tipo de equipo radioeléctrico [ \* ] es conforme con la Directiva 2014/53/UE. El texto completo de la declaración UE de conformidad está disponible en la dirección Internet siguiente:  
<https://www.ptc.panasonic.eu/>

Le soussigné, Panasonic Automotive Systems Co., Ltd. déclare que l'équipement radioélectrique du type [ \* ] est conforme à la directive 2014/53/UE. Le texte complet de la déclaration UE de conformité est disponible à l'adresse internet suivante: <https://www.ptc.panasonic.eu/>

Il fabbricante, Panasonic Automotive Systems Co., Ltd. , dichiara che il tipo di apparecchiatura radio [ \* ] è conforme alla direttiva 2014/53/UE. Il testo completo della dichiarazione di conformità UE è disponibile al seguente indirizzo Internet: <https://www.ptc.panasonic.eu/>

Ar šo Panasonic Automotive Systems Co., Ltd. deklarē, ka radioiekārta [ \* ] atbilst Direktīvai 2014/53/ES. Pilns ES atbilstības deklarācijas teksts ir pieejams šādā interneta vietnē: <https://www.ptc.panasonic.eu/>

Aš, Panasonic Automotive Systems Co., Ltd. , patvirtinu, kad radijo įrenginių tipas [ \* ] atitinka Direktyvą 2014/53/ES. Visas ES atitikties deklaracijos tekstas prieinamas šiuo interneto adresu: <https://www.ptc.panasonic.eu/>

Panasonic Automotive Systems Co., Ltd. ovime izjavljuje da je radijska oprema tipa [ \* ] u skladu s Direktivom 2014/53/EU. Cjeloviti tekst EU izjave o sukladnosti dostupan je na sljedećoj internetskoj adresi: <https://www.ptc.panasonic.eu/>

Panasonic Automotive Systems Co., Ltd. igazolja, hogy a [ \* ] típusú rádióberendezés megfelel a 2014/53/EU irányelvnek. Az EU-megfelelőségi nyilatkozat teljes szövege elérhető a következő internetes címen: <https://www.ptc.panasonic.eu/>

B'dan, Panasonic Automotive Systems Co., Ltd. , niddikjara li dan it-tip ta' tagħmir tar-radju [ \* ] huwa konformi mad-Direttiva 2014/53/UE. It-test kollu tad-dikjarazzjoni ta' konformità tal-UE huwa disponibbli f'dan l-indirizz tal-Internet li ġej: <https://www.ptc.panasonic.eu/>

Hierbij verklaar ik, Panasonic Automotive Systems Co., Ltd. , dat het type radioapparatuur [ \* ] conform is met Richtlijn 2014/53/EU.

De volledige tekst van de EU-conformiteitsverklaring kan worden geraadpleegd op het volgende internetadres:

<https://www.ptc.panasonic.eu/>

Panasonic Automotive Systems Co., Ltd. niniejszym oświadcza, że typ urządzenia radiowego [ \* ] jest zgodny z dyrektywą 2014/53/UE.

Pełny tekst deklaracji zgodności UE jest dostępny pod następującym adresem internetowym:

<https://www.ptc.panasonic.eu/>

O(a) abaixo assinado(a) Panasonic Automotive Systems Co., Ltd. declara que o presente tipo de equipamento

de rádio [ \* ] está em conformidade com a Diretiva 2014/53/UE.

O texto integral da declaração de conformidade está disponível no seguinte endereço de Internet:

<https://www.ptc.panasonic.eu/>

Prin prezenta, Panasonic Automotive Systems Co., Ltd.

declară că tipul de echipamente radio [ \* ] este în conformitate cu Directiva 2014/53/UE.

Textul integral al declarației UE de conformitate este disponibil la următoarea adresă internet:

<https://www.ptc.panasonic.eu/>

Panasonic Automotive Systems Co., Ltd. týmto vyhlasuje,

že rádiové zariadenie typu [ \* ] je v

súlade so smernicou 2014/53/EÚ.

Úplné EÚ vyhlásenie o zhode je k dispozícii na tejto internetovej adrese:

<https://www.ptc.panasonic.eu/>

Panasonic Automotive Systems Co., Ltd. potrjuje, da je tip radijske opreme [ \* ] skladen z Direktivo 2014/53/EU.

Celotno besedilo izjave EU o skladnosti je na voljo na naslednjem spletnem naslovu:

<https://www.ptc.panasonic.eu/>

Panasonic Automotive Systems Co., Ltd. vakuuttaa, että radiolaitetyyppi [ \* ] on direktiivin 2014/53/EU mukainen.

EU-vaatimustenmukaisuusvakuutuksen täysimittainen teksti on saatavilla seuraavassa internetosoitteessa:

<https://www.ptc.panasonic.eu/>

Härmed försäkrar Panasonic Automotive Systems Co., Ltd. att denna typ av radioutrustning [ \* ] överensstämmer med direktiv 2014/53/EU.

Den fullständiga texten till EU-försäkran om överensstämmelse finns på följande webbadress:

<https://www.ptc.panasonic.eu/>

#### Manufacturer

- Name : Panasonic Automotive Systems Co., Ltd.
- Address : 4261, Ikonobe-cho, Tsuzuki-ku, Yokohama-shi, Kanagawa-ken 224-8520, Japan

#### Specifications of Bluetooth

Frequency band : 2402-2480MHz

Maximum radio-frequency power : 10mW Max

#### Specifications of WLAN

Frequency band : 2412-2472MHz

Maximum radio-frequency power : 100mW Max

#### Specifications of WLAN

Frequency band : 5745-5825MHz

Maximum radio-frequency power : 25mW Max

#### Model No. [ \* ]

CK-CS7EE8AE,CK-BS7EE8AE,CK-BS7EEAAE,

CK-CS7EEAAE,CK-BS7EECAE

**UK  
CA**

Hereby, Panasonic Automotive Systems Co., Ltd. declares that the radio

equipment type[ \* ] is in compliance with The Radio Equipment Regulations 2017.

The full text of the UK declaration of conformity is available at the following internet address:

<https://www.ptc.panasonic.eu/>

Bluetooth

смугу радіочастот, в якій працює радіообладнання; 2402-2480MHz  
максимальну потужність випромінювання в смузі радіочастот, в якій працює радіообладнання; 10mW

WLAN

смугу радіочастот, в якій працює радіообладнання; 2412-2472MHz  
максимальну потужність випромінювання в смузі радіочастот, в якій працює радіообладнання; 100mW

моделі №.[ \* ]

CK-CS7EELAE

справжнім Panasonic Automotive Systems Co., Ltd. заявляє,  
що тип радіообладнання [ \* ] відповідає Технічному регламенту  
радіообладнання;  
повний текст декларації про відповідність доступний на  
веб-сайті за такою адресою:  
<https://service.panasonic.ua/>  
(розділ «Технічне регулювання»)

## Üretici firma

- İsim : Panasonic Automotive Systems Co., Ltd.
- Adres : 4261, Ikonobe-cho, Tsuzuki-ku, Yokohama-shi, Kanagawa-ken 224-8520, Japan

## Bluetooth'un Özellikleri

Frekans bandı : 2402-2480MHz

Maksimum radyo frekansı gücü : 10mW Maks

## WLAN özellikleri

Frekans bandı : 2412-2472MHz

Maksimum radyo frekansı gücü : 100mW Maks.

## WLAN özellikleri

Frekans bandı : 5180-5240MHz

Maksimum radyo frekansı gücü : 40mW Maks.

## WLAN özellikleri

Frekans bandı : 5745-5825MHz

Maksimum radyo frekansı gücü : 25mW Maks.



Panasonic Automotive Systems Co., Ltd. , [\*] tipi radyo ekipmanının 2014/53 / AB Yönetmeliğine uygun olduğunu beyan eder.

Uygunluk beyanının tam metnine aşağıdaki internet adresinden ulaşılabilir:

<https://www.ptc.panasonic.eu/>

Model No.[\*]

CK-CS7EEEEAE



Access to <https://www.ptc.panasonic.eu/>, enter the below Model No. into the keyword search box, you can download the latest "DECLARATION of CONFORMITY" (DoC).

Model No.[\*]

CK-CS7EE9AE,CK-BS7EE9AE,CK-BS7EEBAE,  
CK-CS7EEBAE,CK-BS7EEDAE

Блуетоотх

Фреквенција фреквенције: 2402-2480MHz

Максимална фреквенција радија: 10mW

ВЛАН

Фреквенција фреквенције: 2412-2472MHz

Максимална фреквенција радија: 100mW

ВЛАН

Фреквенција фреквенције: 5180-5240MHz

Максимална фреквенција радија: 40 mW

ВЛАН

Фреквенција фреквенције: 5745-5825MHz

Максимална фреквенција радија: 25mW

Овим путем Panasonic Automotive Systems Co., Ltd.

изјављује да је тип радио опреме [\*] у складу са Директивом 2014/53/EУ.

Пун текст ЕУ изјаве о усаглашености доступан је на следећој интернет адреси:

<https://www.ptc.panasonic.eu/>

Model No.[ \* ]

CK-CS7EE9AE,CK-CS7EEBAE

מספר זיהוי היבואן: 511487761

חל איסור לבצע פעולות במכשיר שיש בהן כדי לשנות את תכונותיו האלחוטיות של המכשיר, ובכלל זה שינויי תוכנה, החלפת אנטנה מקורית או הוספת אפשרות לחיבור לאנטנה חיצונית, בלא קבלת אישור משרד התקשורת, בשל החשש להפרעות אלחוטיות.

## A

**Aansluiten**

Bluetooth®-apparaten.....	108
iPod.....	36
Miracast®.....	194
USB-aansluiting.....	36
Wi-Fi®.....	116

**Aansluiten van Miracast®-compatibele apparaten..... 194****Actuele locatie**

Weergave .....	29
----------------	----

**Afspelen**

Android Auto.....	187
Apple CarPlay.....	184
Bluetooth®-audio.....	190
iPod/iPhone.....	181
Miracast®.....	195
USB-stick.....	175,177

**Android Auto..... 187**

Geregistreerde smartphone.....	130
Niet-geregistreerde smartphone.....	128

**Apple CarPlay..... 184**

Geregistreerde smartphone.....	125
Niet-geregistreerde smartphone.....	122

**ASL..... 86****Audio..... 170****Audiosysteem aan/uit ..... 33**

## B

**Beantwoorden van berichten..... 234****Bedienen van het systeem met behulp van spraakbediening..... 37****Bediening scherm..... 24****Bellen**

Continu toonsignaal.....	214
Iemand bellen.....	221
Invoeren via numeriek toetsenbord.....	212
Lijst met favorieten.....	210
Melding.....	237
Opgeslagen contacten.....	211
Pechhulp van Toyota.....	213
Uitgaande of binnenkomende oproepen	209

**Bestemming**

Bijvullen.....	154
----------------	-----

Recente bestemming wissen.....	83
--------------------------------	----

Verwijderen.....	163
------------------	-----

Zoeken .....	149
--------------	-----

**Bestemmingen instellen vanaf uw smartphone..... 155****Beveiligingsinstellingen..... 67****Bewerken..... 162**

Te vermijden gebieden.....	77
----------------------------	----

**Bluetooth®-apparaten**

Aansluiten.....	108
-----------------	-----

Instellen als primair apparaat.....	112
-------------------------------------	-----

Instellen als secundair apparaat.....	113
---------------------------------------	-----

Registreren.....	104
------------------	-----

Verwijderen.....	107
------------------	-----

**Bluetooth®-audio..... 190****Browser ..... 240**

Bediening .....	242
-----------------	-----

Scherf .....	241
--------------	-----

## C

**Compatibele profielen..... 103****Connected Navigation..... 139****Contactgegevens (telefoonnummer)**

Overbrengen.....	225
------------------	-----

Toevoegen.....	229
----------------	-----

Verwijderen.....	230
------------------	-----

Wijzigen.....	229
---------------	-----

## D

**DAB-radio..... 172****Dealerinformatie..... 66****Demo routebegeleiding ..... 158**

## E

**Een conferencecall starten..... 222**

## F

**FM..... 170**

## G

**Gebruik van de camera..... 249****Gebruikersprofiel**

Registreren.....	48
------------------	----

Wijzigen en registreren van een profiel....	55
---	----

<b>Geluidsbronnen met hoge resolutie.....</b>	<b>258</b>
<b>Geluidskwaliteit instellen.....</b>	<b>91</b>
<b>Geweigerde oproep.....</b>	<b>220</b>
<b>Gracenote®.....</b>	<b>174,258</b>

## H

<b>Handsfree (telefoon).....</b>	<b>200</b>
<b>Home</b>	
Instellen van thuis als bestemming .....	151
Registreren .....	151
<b>Hoofdmenu.....</b>	<b>17</b>

## I

<b>Informatie over formaat.....</b>	<b>258</b>
<b>Informatie parkeren op straat.....</b>	<b>74</b>
<b>Informatie weergeven voor een punt....</b>	<b>140</b>
<b>Instellen van de beeldkwaliteit.....</b>	<b>90</b>
<b>Instellen van weergavehoek</b>	
Kaarthoek .....	75
<b>Instellen volume.....</b>	<b>33</b>
Audiosysteem .....	33
Geluidsvolume van het systeem.....	86
Navigatievolume.....	86
Telefoon (beltoon/ontvanger).....	94
<b>Instellingen</b>	
Algemene instellingen.....	59
Beveiligingsinstellingen.....	67
Diverse instellingen.....	53
Geluids- en media-instellingen.....	86
Instellingen begeleiding .....	80
Instellingen Bluetooth®-apparaat.....	94
Instellingen dealerinformatie.....	66
Instellingen gebruikersprofiel.....	58
Instellingen navigatiesysteem .....	73
Instellingen routevoorkeuren.....	76
Instellingen spraakbediening.....	64
Instellingen te vermijden gebieden.....	76
Instellingen verkeersinformatie.....	82
Instellingen weergave scherm.....	62
Kaartinstellingen.....	74, 144
Privacy-instellingen.....	67
Radio-instellingen.....	86
Wifi®-instellingen.....	92
<b>Internet .....</b>	<b>240</b>
Bediening .....	242

Scherm .....	241
<b>Internetradio.....</b>	<b>174</b>
<b>iPod/iPhone.....</b>	<b>181</b>

## K

### Kaart

Instellingen 3D-weergave.....	74
Inzoomen/uitzoomen.....	30
Stadskaart.....	30
Verkeersinformatie.....	74
Verplaatsen .....	32
Wijzigen van de kaartstijl.....	74
Wijzigen van de richting.....	31

### Kaarticoon

Flitscamera .....	145
-------------------	-----

### Kaartinformatie

Instellen van weergegeven POI-icoon	142
-------------------------------------	-----

### Kaartinstellingen.....

Op straat parkeren .....	144
Weergeven van de gereden route (routetracé) .....	145

### Kaartopties

Scherm met kaartopties .....	141
------------------------------	-----

### Kaartscherm .....

#### Kaartscherm met volledige route

Geschatte aankomsttijd .....	156
------------------------------	-----

### Kaartweergave instellen

Instellen van de kaart .....	75
------------------------------	----

### Klokinstellingen.....

## L

### Luisteren naar de radio.....

## M

### Melding.....

### Miracast®.....

### Mobiele telefoon

Aansluiten.....	108
Registreren.....	104
Verwijderen.....	107

## N

### Naar DAB luisteren.....

### NaviBridge.....

### Navigatie.....

<b>Navigatie-instellingen</b> .....	<b>83</b>
Wijzigen van lijst met favorieten .....	84
IJking positie/richting .....	85

## O

<b>Opnieuw zoeken van een route</b> .....	<b>166</b>
<b>Oproepen beantwoorden/ontvangen</b> ....	<b>215</b>
<b>Oproepen ontvangen/beantwoorden</b> ....	<b>220</b>
<b>Overbrengen</b>	
Contactgegevens (telefoonnummer).....	225
<b>Overschakelen naar een andere schermmodus</b> .....	<b>89</b>

## P

<b>Positie</b>	
Corrigeer de locatie.....	83
<b>Predictive Efficient Drive</b> .....	<b>78</b>
<b>Problemen oplossen</b>	
Apple CarPlay/Android Auto.....	133
Handsfree (telefoon).....	204

## R

<b>Rear View Monitor-systeem</b> .....	<b>248</b>
Schermbeschrijving .....	248
<b>Registreren</b>	
Bluetooth®-apparaten.....	104
Dealerinformatie.....	66
Gebruikersprofiel.....	48
Instellingen gebruikersprofiel.....	55
Lijst met favorieten.....	231
Opgeslagen profielen.....	55
Te vermijden gebieden.....	77
<b>Routebegeleiding</b> .....	<b>163</b>
<b>Rijrichting boven</b> .....	<b>31</b>
<b>Rijstrookweergaveschermen</b> .....	<b>164</b>

## S

<b>Schaal</b> .....	<b>30</b>
<b>Scherm met een overzicht van de zoekresultaten</b> .....	<b>153</b>
<b>Security lock (veiligheidsvergrendeling)</b> ..	<b>67</b>
<b>Smartphone</b>	
Aansluiten.....	108
Bestemmingen instellen (NaviBridge) ...	155
Registreren.....	104

Verwijderen.....	107
<b>Snelwegmodus</b> .....	<b>148</b>
<b>Spraakcommando's</b> .....	<b>41</b>
<b>Spraakcommandosysteem</b> .....	<b>37</b>
<b>Stadskaart</b> .....	<b>30</b>
<b>Statusiconen</b> .....	<b>19</b>
<b>Stuurwieltoetsen</b>	
Handsfree (telefoon).....	207
Spraakbediening.....	39

## T

<b>Taal van de kaart</b> .....	<b>74</b>
<b>Toetsenbord</b>	
Invoeren van letters en cijfers .....	26
<b>Toevoegen van een tussenpunt</b> .....	<b>154</b>
<b>Touchscreen</b> .....	<b>21</b>
<b>Toyota-account</b> .....	<b>48</b>
<b>Tussenpunten</b> .....	<b>161</b>
<b>Tweede oproep</b> .....	<b>220</b>

## U

<b>USB-aansluiting</b> .....	<b>36</b>
<b>USB-stick</b> .....	<b>175,177</b>

## V

<b>Vermijden</b> .....	<b>76</b>
<b>Verstellen</b>	
Beeldkwaliteit.....	90
Geluidskwaliteit.....	91
<b>Versturen van nieuwe berichten</b> .....	<b>234</b>
<b>Verwijderen</b>	
Bestemming .....	163
Bluetooth®-apparaten.....	107
Contactgegevens (telefoonnummer).....	230
Gebruikersprofiel.....	58
Lijst met favorieten.....	231
Recente bestemmingen.....	83
Te vermijden gebieden.....	78

### Vorzorgsmaatregelen Rear View Monitor-systeem

Camera.....	251
-------------	-----

## W

<b>Webbrowser</b> .....	<b>240</b>
Bediening .....	242

Schermbord .....	241
<b>Weergeven van POI-icoonen.....</b>	<b>142</b>
<b>Wi-Fi® .....</b>	<b>116</b>
<b>Wifi®-instellingen.....</b>	<b>92</b>
<b>Wisselen van telefoon.....</b>	<b>224</b>
<b>Wijzig route-opties .....</b>	<b>159</b>
<b>Wijzigen van de richting.....</b>	<b>31</b>
<b>Wijzigen van de route .....</b>	<b>160</b>
<b>Wijzigen van de schaal.....</b>	<b>30</b>

**Z**

**Zaken die u dient te weten**

Rear View Monitor-systeem.....	254
--------------------------------	-----

**Zoeken met behulp van zoekwoorden....45**

**Zoeken van bestemming**

Schermbord voor zoeken van bestemming ..	150
--	-----

**Zoeken van een bestemming .....**

<b>Bestemmingengeschiedenis .....</b>	<b>151</b>
Door smartphone ondersteunde apps...	155
Een favoriet als bestemming .....	151
Home .....	151
Invoeren van karakters .....	150
Routeplan .....	152

**MEMO**

**MEMO**